

# BVT 2500E

Elektro-Laubsauger/Laubbläser  
Elektrický vysavač / fukar  
Elektrický vysávač lístia

DE

**Gebrauchsanweisung** - Originalbetriebsanleitung  
Vor Inbetriebnahme Gebrauchsanweisung lesen !

CZ

**Návod k použití** - Překlad původního návodu k použití  
Před použitím je nutné si přečíst návod k použití !

SK

**Návod na obsluhu** - Preklad pôvodného návodu na použitie  
Pred použitím prístroja si pozorne prečítajte návod na obsluhu.





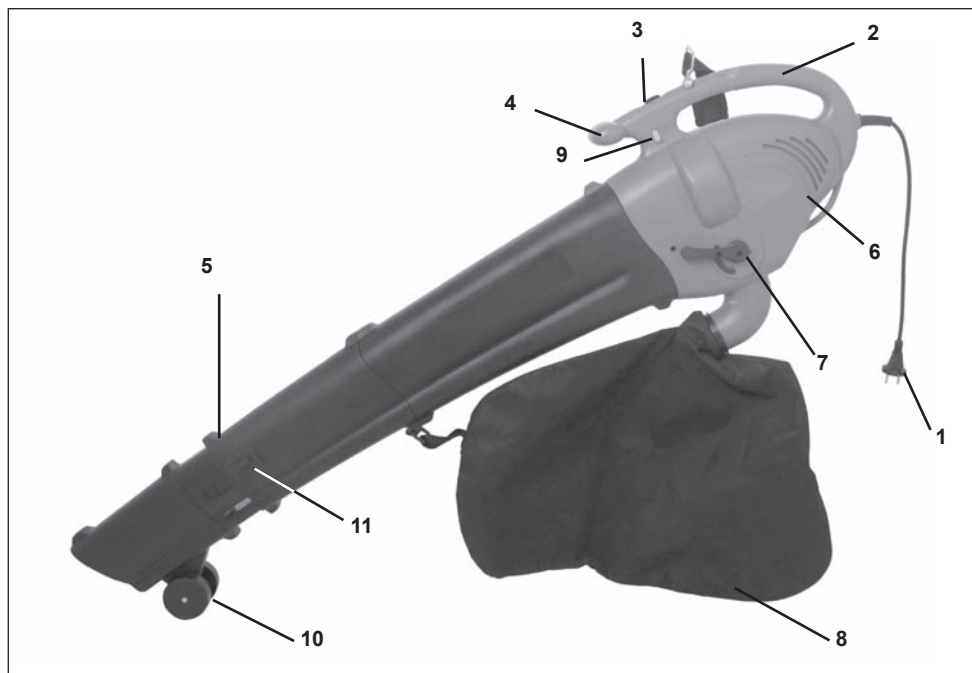

#### DE: Bezeichnung der Teile

1. Netzleitung
2. Hinterer Handgriff
3. Ein/Aus-Schalter
4. Vorderer Handgriff
5. Saug-/ Gebläserohr
6. Motorgehäuse
7. Hebel - Umlenklappe
8. Fangsack
9. Drehzahlregler
10. Führungsrads
11. Sperrtaste der Rohrverlängerung

#### CZ: Označení dílů

1. Síťový kabel s vidlicí
2. Rukojeť
3. Spínač ZAP/VYP
4. Dodatečná rukojeť
5. Sací / foukací roura
6. Plášť motoru
7. Volič funkcí
8. Sběrný pytel
9. Regulátor otáček
10. Vodičí kolečka
11. Knoflík k regulaci délky sací rúry

#### SK: Označenie dielov

1. Sieťový kábel so zástrčkou
2. Rukoväť
3. Spínač ZAP/VYP
4. Dodatočná rukoväť
5. Sacia / fúkacia rúra
6. Kryt motora
7. Páka funkcií vysávač/fukár
8. Zberný vak
9. Regulátor otáčok
10. Vodiace kolieska
11. Gombík na reguláciu dĺžky sací rúry

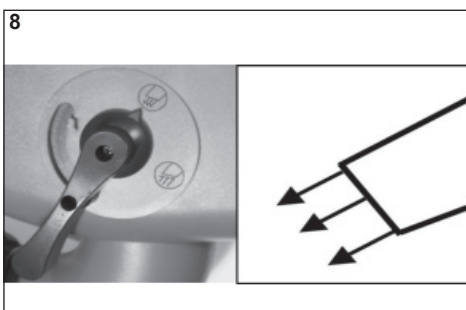
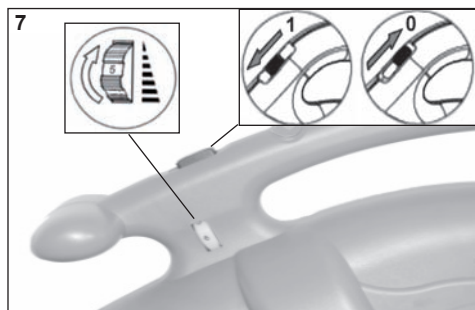
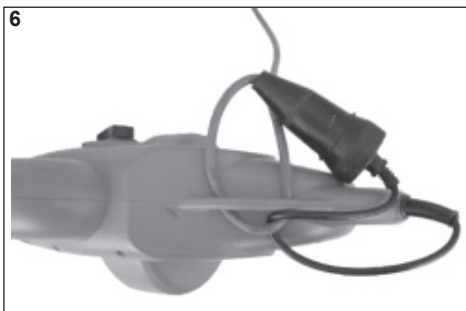
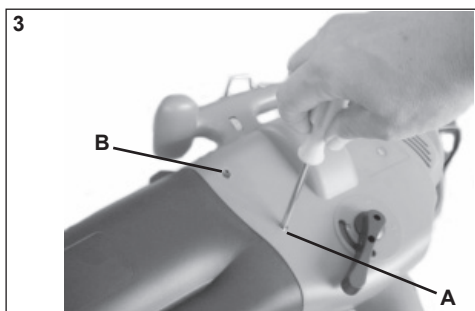
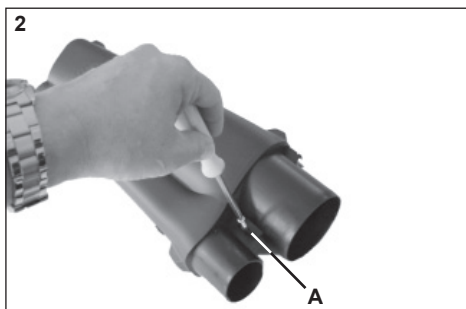
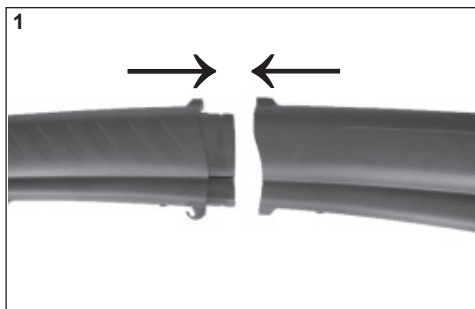

9

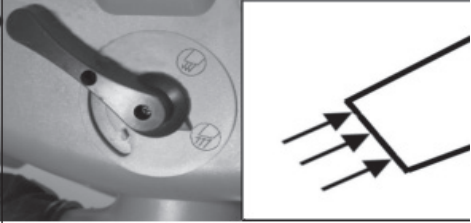

10

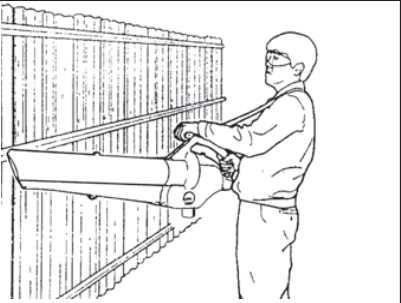

11



12



13

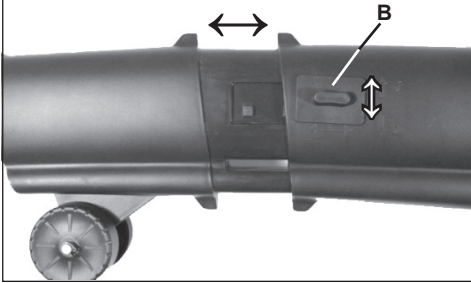

14

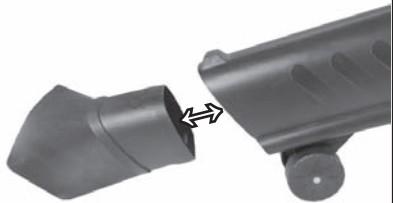

## SICHERHEITSSYMBOLS UND INTERNATIONALE SYMBOLE

In dieser Gebrauchsanweisung werden Sicherheitssymbole sowie internationale Symbole und Piktogramme beschrieben, die auf dem Gerät angebracht sein können. Vor Gebrauch dieses Gerätes müssen alle Sicherheitshinweise gelesen werden. Bei nicht vorschriftsmäßigem Gebrauch dieses Saug- und Blasgerätes können Verletzungen durch Feuer, Stromschlag oder Schneidverletzungen sowie Sachbeschädigungen entstehen.

**Bewahren Sie die Gebrauchsanweisung gut auf !**

SYMBOL	BEDEUTUNG
	<ul style="list-style-type: none"> <li>• <b>LESEN SIE DIE GEBRAUCHSANWEISUNG</b> Wenn Sie sich nicht an Bedienungshinweise und Sicherheitsvorkehrungen in der Gebrauchsanweisung halten, können schwerwiegende Verletzungen auftreten. Lesen Sie vor Start und Betrieb dieses Gerätes die Gebrauchsanweisung.</li> </ul>
	<ul style="list-style-type: none"> <li>• <b>BENUTZUNG UND AUFBEWAHRUNG</b> Nicht bei feuchter Witterung verwenden und stets in trockenen Räumen aufbewahren.</li> </ul>
	<ul style="list-style-type: none"> <li>• <b>TRAGEN SIE AUGEN- UND GEHÖRSCHUTZ</b> <b>WARNUNG:</b> Weggeschleuderte Gegenstände können zu schwerwiegenden Augenverletzungen, übermäßiger Lärm kann zum Verlust des Gehörs führen. Tragen Sie beim Betrieb dieses Gerätes Augen- und Gehörschutz.</li> </ul>
	<ul style="list-style-type: none"> <li>• <b>HALTEN SIE ANDERE PERSONEN AUF ABSTAND</b> <b>WARNUNG:</b> Achten Sie darauf, dass sich im Abstand von 5 m um den Arbeitsbereich niemand aufhält. Dies gilt insbesondere für Kinder und Tiere.</li> </ul>
	<ul style="list-style-type: none"> <li>• <b>BEI REPARATUREN - NETZSTECKER ZIEHEN !</b> Bei Beschädigung des Kabels sofort Stecker ziehen und auswechseln !</li> </ul>
	<ul style="list-style-type: none"> <li>• <b>WARNSYMBOL</b> Zeigt Gefahr, Warnhinweise oder Grund zu besonderer Vorsicht an. Kann zusammen mit anderen Symbolen oder Piktogrammen verwendet werden.</li> </ul>
	<ul style="list-style-type: none"> <li>• <b>ACHTUNG UMWELTSCHUTZ !</b> Dieses Gerät darf nicht mit dem Hausmüll/Restmüll entsorgt werden. Das Altgerät nur in einer öffentlichen Sammelstelle abgeben.</li> </ul>

## Bestimmungsgemäße Verwendung

Der Laubsauger wird ausschließlich in den beiden folgenden Arten verwendet:

1. Als Laubsauger dient er zum Ansaugen von trockenem Laub.
2. Als Gebläse dient er um trockene Blätter zusammenzutragen bzw. von schlecht zugänglichen Stellen zu entfernen (z.B. unter Fahrzeugen). Im Saugmodus arbeitet er außerdem als Schredder, wodurch das Volumen der Blätter im Verhältnis von ca. 10:1 verringert wird und weniger Platz im Auffangbeutel beansprucht und das aufgefangene Material gleichzeitig für eine mögliche Kompostierung vorbereitet wird. Jede Art der Verwendung, die von den Anweisungen in dieser Gebrauchsanweisung abweicht, kann Schäden an der Maschine verursachen und eine ernsthafte Gefährdung des Bedieners bedeuten.

Zur Wahrung Ihres Garantieanspruches und im Interesse der Produktsicherheit beachten Sie bitte unbedingt die Sicherheitsvorschriften. Konstruktionsbedingt können nicht alle Restrisiken völlig ausgeschlossen werden.



**Achtung! Bei Gebrauch der Maschine sind die Sicherheitshinweise zu beachten. Bitte beachten Sie zu Ihrer Sicherheit und zur Sicherheit anderer diese Hinweise, bevor Sie die Maschine benutzen. Bewahren Sie die Hinweise für den späteren Gebrauch sicher auf.**



**Bitte beachten Sie: Dieses Gerät darf in Wohngebieten nach der deutschen Maschinenlärmschutzverordnung vom September 2002 an Sonntagen und Feiertagen sowie an Werktagen von 20:00 Uhr bis 7:00 Uhr nicht in Betrieb genommen werden. Beachten Sie zusätzlich auch die landesrechtlichen Vorschriften zum Lärmschutz!**

## Sicherheitshinweise

- Vor allen Arbeiten an der Maschine, vor jedem Werkzeugwechsel und bei Nichtgebrauch den Netzstecker aus der Steckdose ziehen.
- Zum sicheren Betrieb wird empfohlen, das Gerät über eine Fehlerstromschutzeinrichtung (RCD) mit einem Fehlerstrom von maximal 30 mA zu betreiben.
- Tragen Sie das Gerät niemals am Kabel.
- Die Bedienung der Maschine ist Personen unter 16 Jahren nicht gestattet.
- Beim Arbeiten grundsätzlich Schutzbrille und Schutzhandschuhe tragen.
- Zum Schutz vor Verletzungen muss anliegende Arbeitskleidung getragen werden. Tragen Sie keine weiten Kleidungsstücke oder Schmuck, die in die Luftansaugöffnungen eingezogen werden können. Ebenso Vorsicht bei langem Haar.
- Zur Vermeidung von Gehörschäden Ohrschützer tragen; von Vorteil sind Helme mit Gesichtsschutz.
- Beim Arbeiten auf sicheren Stand achten.
- Schützen Sie sich vor elektrischem Schlag; vermeiden Sie Körperberührungen mit geerdeten Teilen.
- Stecker nur bei ausgeschaltetem Gerät in die Steckdose einstecken.
- Maschine bei der Arbeit mit beiden Händen gut

fehalten!

- Auf kindersichere Aufbewahrung achten!
- Maschine nicht dem Regen und schlechter Witterung aussetzen. Für gute Beleuchtung sorgen. Maschine nicht in der Nähe von brennbaren Flüssigkeiten oder Gasen verwenden.
- Falls die Anschlussleitung beschädigt wird während des Betriebes, trennen Sie sie sofort vom Netz. Berühren Sie die Leitung auf keinen Fall, bevor sie vom Netz getrennt ist.
- Um Beschädigungen des Netzkabels zu vermeiden, das Netzkabel immer nach hinten von der Maschine wegführen.
- Trennen Sie das Gerät sofort vom Netz, wenn es unnormal zu vibrieren beginnt.
- Verwenden Sie nur Verlängerungsleitungen, die für den Außengebrauch zugelassen sind und die nicht leichter sind als Gummischlauchleitungen H07 RN-F nach DIN/VDE 0282 mit mindestens 1,5 mm<sup>2</sup>. Stecker und Kupplungen von Verlängerungsleitungen müssen spritzwassergeschützt sein.
- Nur Original-Zubehör verwenden.
- Saugen Sie kein feuchtes Material, Wasser, Flüssigkeiten, Glasscherben, Eisen, Steine oder Blechdosen an. Es könnte eine gefährliche Situation für Ihre Unversehrtheit oder die des Gerätes entstehen.
- Saugen Sie keine Glut und keine brennenden, glühenden oder rauchenden Materialien an. Saugen Sie keine Materialien an, die durch brennbare oder explosive Stoffe verunreinigt sind. Saugen Sie keine brennenden Zigaretten an. Achten Sie in jedem Fall darauf, dass das von Ihnen angesaugte Material nicht entflammbar, giftig oder explosiv ist.
- Wenn Sie das Gerät als Sauger benutzen, achten Sie darauf, dass der Beutel ordnungsgemäß eingesetzt ist.
- Halten Sie den zu reinigenden Bereich immer frei von Kabeln, Steinen, Schutt und Dosen.
- Achten Sie beim Arbeiten darauf, nicht mit dem Gerät gegen harte Gegenstände zu stoßen, die Schäden verursachen könnten.
- Der Anwender ist verantwortlich gegenüber Dritten im Arbeitsbereich. Lassen Sie während der Arbeit die Anwesenheit von anderen Personen oder Tieren im Umkreis von 5 Metern nicht zu.
- Geben Sie nicht mit der Hand Gegenstände in das Ansaugrohr ein.
- Bevor Sie das Gerät transportieren, reinigen oder überprüfen, vergewissern Sie sich, dass: Der Schalter „0“ (ausgeschaltet) ist, der Netzanschluss unterbrochen ist und alle bewegten Teile zum Stillstand gekommen sind.
- Stecken Sie keine Körperteile wie z.B. Hände oder Finger in die Lufteinlass-/ablassschlitze.
- Setzen Sie das Gerät nicht in geschlossenen oder wenig belüfteten Räumen und bei Vorhandensein von Flüssigkeiten, Gasen, Staub und brennbaren und/oder explosiven Stoffen ein.

# Elektro-Laubsauger/Laubbläser

Technische Angaben	BVT 2500E	
Nennspannungsbereich	V~	230-240
Nennfrequenz	Hz	50
Nennaufnahme	W	2.500
Stromnetzversicherung (träge)	A	16
Umdrehungen	U/min.	8.000 - 15.000
max. Blasgeschwindigkeit	km/h	160 - 270
max. Luftblasleistung	m <sup>3</sup> /min	12
Auffangvolumen des Beutels	l	40
Gewicht ohne Kabel	kg	4,3

 Schutzklasse II/VDE 0700

Der A-bewertete Schalldruck- und Schalleistungspegel des Gerätes gemessen nach DIN 45635 Teil 1, Anhang D beträgt:

Arbeitsplatzbezogener Emissionswert L<sub>pA</sub> 79 dB(A) [K 3,0 dB(A)]  
Vibration max. 5,15 m/s<sup>2</sup> [K 1,5 m/s<sup>2</sup>]

Meßwerte ermittelt entsprechend EN 60335-1/A13:2008; EN 60335-2-100:2002

Funktentstört nach: EN 55014-1, EN 55014-2



## **Bitte Gehörschutz tragen !**

Angaben zur Geräuschemission gemäß Geräte- und Produktsicherheitsgesetz GPSG bzw. EG-Maschinenrichtlinie: Der Schalldruckpegel am Arbeitsplatz kann 80 dB (A) überschreiten. In dem Fall sind Schallschutzmaßnahmen für den Bediener erforderlich (z.B. Tragen eines Gehörschutzes).

## **Einsatzbereich**

Dieses Saug- und Blasgerät ist nur zum Blasen und Absaugen von trockenen und leichten Materialien, wie z.B. Laub, Gras, kleine Zweige und Papierstückchen geeignet. Absaugen von schweren Materialien, wie z.B. Metall, Steine, Äste und zerbrochenem Glas wird ausdrücklich ausgeschlossen.

## **Montage** (Abb. 1-5)

- Die Teile des Saug-/Blasrohrs müssen vor dem Gebrauch des Geräts zusammengebaut werden.
- Setzen Sie die Führungsnuten im oberen und unteren Teil (5) des Saug-/Blasrohrs genau übereinander.
- Schieben Sie die beiden Teile fest ineinander, bis die eingearbeitete Nase einrastet.
- Drehen Sie die 2 Schrauben A aus dem Rohr, damit Sie das Rohr ungehindert einschieben können (Abb.2).
- Schieben Sie das Saug-/Blasrohr in das Motorgehäuse 6.
- Drehen Sie die 4 Schrauben A und B ein. Die Schrauben B sind im Zubehör beige packt. Achten Sie darauf, dass das Saug-/Blasrohr fest im Motorgehäuse sitzt (Abb.3).
- Haken Sie den Fangsack am Haken am Saug-/Blasrohr ein (Abb.4).
- Setzen sie die Drehkupplung des Fangsacks auf das Auswurfrohr am Motorgehäuse. Durch Drehen (ca. 2cm) im Uhrzeigersinn wird der Fangsack arretiert. Zum Abnehmen des Fangsacks drehen Sie die Drehkupplung ca. 3 cm im Gegenuhrzeigersinn und

ziehen den Fangsack ab (Abb.5). Montieren Sie anschließend den Schultergurt an der vorgesehenen Öse.

## **Teleskopierung**

Bei diesem Gerät besteht die Möglichkeit, das Saug-/Blasrohr in der Länge zu variieren und der Körpergröße der Bedienperson anzupassen. Gehen Sie dazu wie folgt vor :  
Sperrtaste B (Abb. 13) in Pfeilrichtung schieben. Die Rohrverlängerung ist nun entriegelt. Ziehen Sie das untere Rohrende bis zum Anschlag heraus (ca. 6 cm ) und verriegeln Sie das Rohr wieder mit der Sperrtaste B.



**Achtung: Im Interesse der Sicherheit sollte das Rohr bzw. die Rohrteile nach dem Zusammenbau nicht mehr auseinander genommen werden.**

**Gerät niemals ohne Komplett montiertes und festgeschraubtes Rohr in Betrieb nehmen.**

## **Betrieb**

### **Vor der Inbetriebnahme**

Stellen Sie vor der Inbetriebnahme des Geräts sicher, dass der Fangsack angebracht ist und dass der Schultergurt auf eine für Sie geeignete Arbeitsposition eingestellt ist.

### **Anschluss des Netzkabels** (Abb. 6)

Befestigen Sie das Verlängerungskabel auf einer Seite der Zugentlastung wie in Abb. 6 dargestellt.

### Ein/Aus-Schalter (Abb. 7)

- Der Ein/Aus-Schalter 3 befindet sich am Handgriff 2.
- Drücken Sie den Schalter zum Einschalten nach vorne in Stellung „1“.
- Drücken Sie den Schalter zum Ausschalten zurück in Stellung „0“.

### Blasen (Abb. 8)

Der Blasmodus kann auch zum Reinigen in Ecken, an Zäunen und Mauern, in bewachsenen Bereichen oder unter Fahrzeugen verwendet werden (Abb.10). Achten Sie dabei auf die Richtung des Luftstrahls, da dieser auch schwerere Gegenstände umherschleudern und zu Verletzungen oder Sachschaden führen könnte.

- Drehen Sie den Funktionswahlschalter gegen den Uhrzeigersinn in die Schalterstellung „Blasen“.
- Schalten Sie das Gerät über den Ein/Aus-Schalter ein, richten Sie den Luftstrahl nach vorne und bewegen Sie sich langsam nach vorne, um Blätter zusammenzublasen oder aus schwer zugänglichen Bereichen zu blasen.

### Saugen (Abb. 9)

- Drehen Sie den Funktionswahlschalter im Uhrzeigersinn in die Schalterstellung „Saugen“.
- Achten Sie darauf, dass der Fangsack korrekt angebracht ist.
- Halten Sie das Rohr einige Zentimeter über die Blätter, die Sie aufsaugen möchten. Schalten Sie das Gerät ein.
- Halten Sie das Gerät wie in den Abb. 11 und 12 gezeigt; neigen Sie das Saug-/Blasrohr leicht und schwenken Sie das Rohrende hin und her, um leichten Schmutz/ Blätter aufzusaugen – halten Sie dabei stets ein paar Zentimeter Abstand zwischen der Öffnung des Saug-/Blasrohres und dem zu reinigenden Untergrund.
- Die Blätter werden dabei in das Rohr gesaugt, zerkleinert und in den Fangsack geschleudert.

**Tipps:** Leichte Verschmutzungen zwischen Saugrohr, Motorgehäuse und Auswurföffnung lassen sich entfernen, indem man die Stellung des Funktionswahlschalter mehrfach ändert.

Ist der Fangsack voll, lässt die Saugleistung stark nach. Wenn dies der Fall ist, stellen Sie den Ein/Aus-Schalter in Stellung „0“ (Aus) und ziehen Sie den Netzstecker aus dem Verlängerungskabel. Warten Sie, bis der Saugrotor komplett zum Stillstand gekommen ist. Öffnen Sie den Reißverschluss am Fangsack, ziehen Sie die Öffnung auseinander und leeren Sie den Fangsack komplett aus. Wenn Sie ausschließlich Blätter oder Pflanzenteile aufgesaugt haben, sind diese bereits zerkleinert und können der Kompostierung zugeführt werden. Schließen Sie den Reißverschluss am Fangsack und nehmen Sie die Arbeit wieder auf.

**Achtung!** Reinigen Sie die Innenseite der Auswurföffnung von zerkleinerten Rückständen, bevor Sie den Fangsack wieder anbringen.

### Elektronische Drehzahlsteuerung (Abb. 7)

Ihr Gerät ist mit einer Drehzahlsteuerung ausgestattet, mit der die Geschwindigkeit des Luftstroms unterschiedlichen

Betriebsbedingungen angepasst werden kann.

Drehen Sie den Drehzahlregler nach oben, um die Drehzahl und den Saug-/Gebläseluftstrom zu erhöhen.

### Zubehör ( Abb. 14)

Als Zubehör beige packt ist ein Saugaufsatz. Dieser dient zur verbesserten Aufnahme von Laub. Bitte montieren Sie diesen bei Bedarf wie folgt :

#### Montage

Drücken Sie den Aufsatz in die Maschine, achten Sie dabei auf den richtigen Sitz. Schieben Sie hierfür den Aufsatz so weit wie möglich ins Saugrohr hinein.

#### Demontage

Ziehen Sie den Aufsatz aus dem Rohr heraus.

### Wartung und Pflege

1. Stellen Sie den Schalter in Stellung „0“ (AUS) und ziehen Sie den Netzstecker heraus, bevor Sie mit Wartungs- oder Reinigungsarbeiten an dem Gerät beginnen.
2. Halten Sie die Luftansaugöffnung und die Luftschlitze frei von Schmutz, um ein Überhitzen des Motors zu verhindern.
3. Verwenden Sie keine scharfen Reinigungsmittel zum Reinigen der Kunststoffteile des Geräts. Etwas mildes Spülmittel auf einem feuchten Tuch ist ausreichend. Das Gerät darf nie mit Wasser in Kontakt kommen.
4. Schalten Sie sofort den Motor aus, falls das Gerät ungewöhnlich stark vibriert. Ungewöhnliche Vibrationen weisen in der Regel auf ein mechanisches Problem hin – ein Weiterarbeiten könnte zu Verletzungen oder Sachschaden führen.
5. Das Gerät muss nicht geschmiert werden, da der Motor mit lebensdauergeschmierten Kugellagern ausgestattet ist.
6. Falls das Gerät nicht funktioniert, sollten Sie sich mit einer Fachwerkstatt in Verbindung setzen. Versuchen Sie nicht, das Gerät selbst zu reparieren. Es gibt keine Teile im Gerätegehäuse, die gewartet werden müssen.

### Lagerung

1. Reinigen Sie das Gerät, bevor Sie es lagern.
  - Entfernen Sie den Schmutz von der Luftansaugöffnung.
  - Reinigen Sie die Kunststoffteile mit milder Seife und einem mit warmem Wasser angefeuchteten Schwamm.
  - Bespritzen Sie das Gerät nicht mit Wasser.

#### Warnung

**Setzen Sie das Gerät nie Regen aus. Verwenden Sie keine scharfen Reinigungsmittel oder Lösungsmittel. Tauchen Sie das Gerät niemals in Wasser oder sonstige Flüssigkeiten.**

2. Wenn das Gerät nicht in Gebrauch ist, lagern Sie es drinnen an einem trockenen Ort außerhalb der Reichweite von Kindern.

## Fehlersuche



**Achtung ! Vor jedem Eingriff des Gerätes ist der Stecker aus der Steckdose zu ziehen.**

- **Das Gerät startet nicht:** Überprüfen Sie ob der Schalter in der Position „I“ steht; der Fehlerstromschutzschalter bzw. eine Sicherung ihres Stromkreises nicht abgeschaltet ist. Wenn das Gerät nach diesem Eingriff nicht startet, lassen Sie es durch einen autorisierten Kundendienstbetrieb überprüfen.
- **Das Gerät saugt nicht an:** Überprüfen Sie ob der Laubsack voll ist. Falls dies der Fall sein sollte, entleeren Sie ihn; Prüfen Sie ob der Hebel für die Umlenkklappe in der richtigen Position steht, ansonsten lassen Sie das Gerät durch einen autorisierten Kundendienstbetrieb überprüfen.
- **Das Gerät bläst nicht:** Überprüfen Sie ob der Hebel für die Umlenkklappe in der richtigen Position steht, ansonsten lassen Sie das Gerät durch einen autorisierten Kundendienstbetrieb überprüfen.
- **Das Schredderrad blockiert:** Überprüfen Sie ob ein zu großer Gegenstand angesaugt wurde; sich ein Stück Holz, Karton oder etwas anderes zwischen Flügelrad und Schredderkammer verklemmt hat. Falls das Schredderrad blockiert bleibt, lassen Sie das Gerät durch einen autorisierten Kundendienstbetrieb überprüfen.
- Wenn das Gerät vibriert, bitte auf keinen Fall weiter benutzen. Lassen Sie es durch einen autorisierten Kundendienstbetrieb überprüfen.

## Reparaturdienst

Der Service erfolgt über die Firma MOUNTFIELD, deren Läden, spezialisierten Dienstleistern und über deren Händler. Die Adresse des nächstgelegenen Service finden Sie in den „Gelben Seiten“ unter „Gartengeräte und Maschinen“.

## Entsorgung und Umweltschutz

Wenn Ihr Gerät eines Tages unbrauchbar wird oder Sie es nicht mehr benötigen, geben Sie das Gerät bitte auf keinen Fall in den Hausmüll, sondern entsorgen Sie es umweltgerecht. Geben Sie das Gerät bitte in einer Verwertungsstelle ab. Kunststoff- und Metallteile können hier getrennt und der Wiederverwertung zugeführt werden. Auskunft hierzu erhalten Sie auch in Ihrer Gemeinde- oder Stadtverwaltung.

## Ersatzteile

Fangsack

Art.-Nr. 74200010

## Bezpečnostní a mezinárodní symboly

V tomto návodu k použití jsou popsány bezpečnostní symboly, jako i mezinárodní symboly a piktogramy, které se mohou nacházet na přístroji. Před použitím tohoto přístroje si musíte přečíst všechna bezpečnostní upozornění. Při použití tohoto foukacího a sacího přístroje nikoliv podle uvedených pokynů, může dojít k poranění ohněm, k zasažení elektrickým proudem, k pořezání, nebo k věcným škodám.

**Tento návod k použití si dobře uložte !**

Symbol	Význam
	<ul style="list-style-type: none"> <li>• <b>Přečtěte si návod k použití</b> Nebudete-li dodržovat upozornění k obsluze a bezpečnostní upozornění uvedená v návodu k použití, může dojít k těžkým úrazům. Před uvedením přístroje do provozu si přečtěte návod k použití.</li> </ul>
	<ul style="list-style-type: none"> <li>• <b>Použití a skladování</b> Nepoužívejte přístroj při vlhkém počasí a skladujte jej vždy v suchých místnostech.</li> </ul>
	<ul style="list-style-type: none"> <li>• <b>Noste ochranu očí a sluchu</b> <b>Výstraha:</b> Odhozené předměty mohou způsobit těžká zranění očí, nadměrný hluk může vést ke ztrátě sluchu. Proto při provozu tohoto přístroje noste ochranu očí a sluchu.</li> </ul>
	<ul style="list-style-type: none"> <li>• <b>Dodržujte odstup od okolostojících osob</b> <b>Výstraha:</b> Dbejte na to, aby se do vzdálenosti 5 m okolo pracovní oblasti nikdo nezdržoval. To platí obzvláště pro děti a zvířata.</li> </ul>
	<ul style="list-style-type: none"> <li>• <b>PŘI OPRAVĚ – VYTÁHŇTE SÍTOVÝ PŘÍVOD ZE ZÁSUVKY!</b> Při poškození kabelu okamžitě vytáhněte vidlici ze zásuvky a kabel vyměňte!</li> </ul>
	<ul style="list-style-type: none"> <li>• <b>Symbol výstrahy</b> Označuje nebezpečí, výstražná upozornění, nebo důvod ke zvláštní opatrnosti. Může být použitý společně s jinými symboly nebo piktogramy.</li> </ul>
	<ul style="list-style-type: none"> <li>• <b>Pozor Ochrana životního prostředí !</b> Tento přístroj se nesmí likvidovat společně s domovním/komunálním odpadem. Vysloužilý přístroj je zapotřebí odevzdat ve sběrně, zabývající se ekologickou likvidací.</li> </ul>

## Použití podle určení

Vysavač listí je určený výlučně k použití v následujících případech:

1. Jako vysavač listí slouží k vysávání suchého listí.
2. Jako fukar slouží k soustředění listí do hromádek nebo k jeho vyfoukání z těžko přístupných míst (např. pod motorovými vozidly). V sacím režimu pracuje přístroj kromě toho jako rozmělnovač, čímž se objem listí zmenšuje v poměru okolo 10 : 1 a zabírá tak ve sběrném pytlí méně místa a sesbíraný materiál je tak současně upravován k případnému kompostování. Jakýkoliv druh použití, který se odchyluje od pokynů v tomto návodu k použití, může způsobit poškození stroje nebo mít za následek vážné ohrožení uživatele. K zachování Vašeho nároku na záruku a také v zájmu bezpečnosti produktu prosíme, abyste bezpodmínečně postupovali podle bezpečnostních pokynů. Z konstrukčních důvodů není možné vyloučit všechna zbytková nebezpečí.



**Pozor! Při použití stroje je zapotřebí dodržovat bezpečnostní pokyny. Postupujte k Vaší vlastní bezpečnosti jakož i k bezpečnosti jiných osob podle těchto pokynů ještě před použitím přístroje. Tyto pokyny si k pozdějšímu použití uložte na spolehlivém místě.**



**Pozor: Ochrana proti hluku ! Dodržujte při uvedení do provozu regionální předpisy.**

## Bezpečnostní pokyny

- Před začátkem jakýchkoliv prací na stroji, před výměnou příslušenství a v případě, že stroj nepoužíváte, vždy odpojte přívodní kabel ze sítě.
- Ke spolehlivému a bezpečnému provozu doporučujeme napájet přístroj ze sítě přes proudový chránič s vybavovacím proudem do 30 mA.
- Přístroj nikdy nepřenašejte tak, že jej budete držet za kabel.
- Tento přístroj nesmějí používat osoby mladší 16 let.
- Při práci s přístrojem zásadně používejte ochranné brýle a ochranné rukavice.
- V rámci ochrany před úrazem noste přiléhavý pracovní oděv. Nenoste žádné volné součásti oděvu, žádné šperky nebo bižuterii, které by mohly být vtáženy do sacích otvorů. Také pozor v případě, že nosíte dlouhé vlasy!
- Aby se předešlo poškození sluchu, používejte protihlukovou ochranu; výhodné je používání přilby s ochranou obličeje.
- Při práci dbejte na to, abyste stáli stabilně na zemi.
- Chraňte se před úrazem elektrickým proudem; předcházejte kontaktu s uzemněnými díly.
- Kabelovou vidlici připojujte k síti pouze při vypnutém přístroji.
- Stroj při práci držte pevně oběma rukama !
- Přístroj odkládejte mimo dosahu dětí !
- Přístroj nevystavujte dešti a špatným klimatickým podmínkám. Dbejte na dobré osvětlení. Přístroj nepoužívejte v blízkosti hořlavých kapalin nebo plynů.
- Dojde-li za provozu k poškození připojovacího kabelu, bez prodlení jej odpojte od sítě. V žádném

případě se kabelu nedotýkejte, dokud jej neodpojíte od sítě.

- Abyste předešli poškození síťového kabelu, udržujte jej vždy od stroje směrem dozadu.
- Přístroj bez prodlení odpojte od sítě, začne-li neobvykle vibrovat.
- Používejte pouze takové prodlužovací kabely, které jsou povolené k používání venku a které nejsou lehčí než gumové kabely typu H07 RN-F podle DIN/VDE 0282 s minimálním průřezem vodiče 1,5 mm<sup>2</sup>. Vidlice a zásuvky prodlužovacích kabelů musejí být chráněné před stříkající vodou.
- Používejte pouze originální příslušenství.
- Nevysávejte vlhký materiál, vodu, kapaliny, skleněné střepiny, železné předměty, kamení nebo plechovky. V opačném případě mohou vzniknout nebezpečné situace pro Vás nebo pro přístroj.
- Nevysávejte žhnoucí uhlíky ani žádné hořící, tlející nebo dýmající materiály. Nevysávejte žádné materiály, které jsou potřísněny hořlavými nebo výbušnými látkami. Nevysávejte hořící cigarety. V každém případě dbejte na to, aby Vámi vysávaný materiál nebyl vznětlivý, toxický nebo výbušný.
- Pokud bude přístroj používán jako vysavač, dbejte na to, aby měl řádně nasazený sběrný pytel.
- Dbejte na to, aby oblast, kterou čistíte, neobsahovala kabely, kamení, střepiny a plechovky.
- Při práci dbejte na to, abyste přístrojem nenaráželi do tvrdých předmětů, které by jej mohly poškodit.
- Uživateli přístroje je zodpovědný za třetí osoby nacházející se v pracovním prostoru. Nedovolte v průběhu práce přítomnost třetích osob nebo zvířat v okruhu do 5 metrů od přístroje.
- Do sací roury nevkládejte žádné předměty rukou.
- Než budete přístroj transportovat, čistit nebo kontrolovat, proveďte, zda:
  - je vypínač v pozici „0“ (vypnutý), síťový kabel odpojený od sítě a zda jsou všechny pohyblivé díly zastaveny.
  - Nestrkejte části těla jako např. ruce nebo prsty do sacích nebo vyfukovacích otvorů.
  - Neuvádějte přístroj do provozu v uzavřených nebo nedostatečně větraných prostorech a za přítomnosti kapalin, plynů, prachu a hořlavých a/nebo výbušných látek.

# Elektrický vysavač / fukar

Technické údaje		BVT 2500E
jmenovité napětí	V~	230-240
jmenovitá frekvence	Hz	50
jmenovitý příkon	W	2500
pojistka (pomalá)	A	16
Otáčky naprázdno	ot/min	8.000 - 15.000
max. rychlost proudu vzduchu	km/h	160 - 270
max. objem průtoku vzduchu	m <sup>3</sup> /min	12
objem záchytného pytle	l	40
hmotnost netto	kg	4,3

 Ochranná třída: II/VEDE 0700

A-měřená hladina akustického tlaku podle DIN 45635 část 1, příloha D činí:

Naměřená hladina akustického tlaku 79 dB(A) [K 3,0 dB(A)]

Hladina vibrací max. 5,15 m/s<sup>2</sup> [K 1,5 m/s<sup>2</sup>]

Měřené hodnoty odpovídají EN 60335-1/A13:2008; EN 60335-2-100:2002

Odrušení proti jiskření podle: EN 55014-1, EN 55014-2



## Noste ochranu sluchu !

Základní informace o hlučnosti stroje: hladina akustického tlaku v místě obsluhy může při práci dosáhnout až 80 dB(A). V takovém případě se doporučuje používat osobní ochranné pomůcky na ochranu sluchu (např. chrániče sluchu).

## Oblast použití

Tento sací a foukací přístroj je určen a hodí se jen k foukání a vysávání suchých a lehkých materiálů, jako např. listí, trávy, malých větviček a kousků papíru. Vysávání těžkých materiálů, jako např. kovů, kamenů, větvi a rozbitého skla se výslovně vylučuje.

## Montáž (obr. 1-5)

- Díly sací / foukací roury je zapotřebí před použitím přístroje smontovat.
- Nastavte vodící drážky v horní a dolní části (5) sací / foukací roury přesně proti sobě.
- Oba díly pevně do sebe zasuňte tak, aby zapadl vytvořený „nos“.
- Vyšroubujte 2 šrouby A z pláště motoru, aby se roura dala zasunout bez překážek (obr. 2).
- Nasuňte sací / foukací rouru na nátrubky pláště motoru 6.
- Zašroubujte 4 šrouby A a B. Šrouby B jsou přibaleny v příslušenství; dbejte na to, aby sací / foukací roura seděla na nátrubcích pláště motoru pevně (obr. 3).
- Na hák sací / foukací roury zavěste sběrný pytel (obr. 4).
- Nasadte otočnou spojku sběrného pytle na vyhazovací rouru pláště motoru. Otočením (cca 2 cm) ve směru hodinových ručiček se sběrný pytel zaaretuje. Pro sejmutí sběrného pytle otočte otočnou spojku o cca 3 cm proti směru hodinových ručiček a sběrný pytel sejměte (obr. 5). Potom do určených oček upevněte ramenní popruh.

## Teleskopické provedení

U tohoto přístroje existuje možnost měnit délku sací / foukací roury a přizpůsobit ji tak tělesné výšce obsluhy. Postupujte přitom následovně:

Blokovací tlačítko B (obr. 13) posuňte ve směru šipky. Prodloužení roury bude nyní odblokované. Vytáhněte dolní konec roury až na doraz (cca 6 cm) a rouru znovu zablokujte prostřednictvím blokovacího tlačítka B.



**POZOR: V zájmu bezpečnosti by se roura nebo části roury po smontování již neměly více rozebírat.**

**Přístroj nikdy neuvádějte do provozu bez kompletně namontované a pevně sešroubované roury.**

## Provoz

### Před uvedením do provozu

Před uvedením přístroje do provozu zajistěte, aby byl nasazený sběrný pytel a aby byl ramenní popruh nastavený do pracovní polohy, která Vám vyhovuje.

### Připojení síťového kabelu (obr. 6)

Upevněte prodlužovací kabel na jedné straně tahového odlehčení tak, jako vidíte na obr. 6.

### Spínač ZAP/VYP (obr. 7)

- Spínač ZAP/VYP 3 se nachází na rukojeti 2 na plášti.
- K zapnutí posuňte spínač dopředu do pozice „1“.
- K vypnutí posuňte spínač dozadu do polohy „0“.

## Foukání (obr. 8)

Foukací provoz se dá použít k čištění rohů / koutů, okolí plotů a stěn, v oblastech s porosty nebo pod vozidly (obr. 10). Dbejte přitom na směr proudu vzduchu, protože tento může odmrstit také těžší předměty a způsobit tak poranění osob nebo poškození věcí.

- Otočte volič funkcí proti směru hodinových ručiček do polohy „Blasen - foukání“.
- Přístroj zapněte pomocí spínače ZAP/VYP, nasměrujte proud vzduchu dopředu a pohybujte se pomalu dopředu, abyste listí sfoukali na hromadu nebo vyfoukali z těžko přístupných míst.

## Vysávání (obr. 9)

- Otočte volič funkcí ve směru hodinových ručiček do polohy „Saugen - vysávat“.
- Dbejte na to, aby byl správně nasazený sběrný pytel.
- Rouru držte několik centimetrů nad listím, které chcete vysát. Přístroj zapněte.
- Přístroj držte tak, jako vidíte na obr. 11 a 12; sací / foukací rouru mírně naklánějte a pohybujte koncem roury sem a tam, abyste vysáli lehké nečistoty / listí – mezi otvorem sací/foukací roury a čištěným podkladem udržujte vzdálenost několik centimetrů.
- Listí se nasává do roury, rozmělní se a vhání do sběrného pytle.

**Tipy:** Lehké nečistoty mezi sací rourou, pláštěm motoru a vyhazovacím otvorem se dají odstranit tím, že vícekrát přepnete polohu funkčního voliče.

Když bude sběrný pytel plný, sací výkon rapidně poklesne. Stane-li se tak, posuňte spínač ZAP/VYP do polohy „0“ (VYP) a vytáhněte síťovou vidlici. Vyčkejte, dokud se rotor přístroje úplně nezastaví. Otevřete zdrhovadlo na sběrném pytli a sběrný pytel důkladně vyprázdňte. Pokud jste vysávali pouze listí a zbytky rostlin, jsou tyto již rozsekány a je možné je vysypat na kompost. Zdrhovadlo sběrného pytle znovu zavřete a přístroj znovu uveďte do provozu.

**POZOR!** Vyčistěte vyhazovací otvor od rozmělněných zbytků předtím, než znovu nasadíte sběrný pytel.

## Elektronická regulace otáček (obr. 7)

Váš přístroj je vybavený regulací otáček, prostřednictvím které se dá rychlost vzduchu přizpůsobit různým provozním podmínkám.

Otočte regulátor otáček směrem dopředu, chcete-li otáčky a sací/foukací proud vzduchu zvýšit.

## PŘÍSLUŠENSTVÍ ( obr. 14)

Jako příslušenství je přibaleno jeden sací nástavec. Tento slouží k lepšímu sběru listí. Prosíme, abyste jej v případě potřeby namontovali následovně :

### Montáž

Zatlačte nástavec do přístroje. Dbejte přitom na to, aby správně dosedl. Proto nástavec zasuňte do sací roury natolik, jak to jenom jde.

### Demontáž

Vytáhněte nástavec z roury.

## ÚDRŽBA A OŠETŘOVÁNÍ

1. Spínač přesuňte do polohy „0“ (VYP) a vytáhněte síťovou vidlici předtím, než začnete s údržbovými nebo čistícími pracemi na přístroji.
2. Otvor k nasávání vzduchu a vzduchové drážky udržujte volně od nečistot, abyste předešli přehřátí motoru.
3. Nepoužívejte žádné abrazivní čistící prostředky k čištění plastových dílů přístroje. Trochu jemného saponátu na vlhkém hadříku k čištění postačí. Přístroj se nikdy nesmí dostat do kontaktu s vodou.
4. Motor okamžitě vypněte, pokud vysavač/fukar nezvykle silně vibruje. Neobvyklé vibrace ukazují zpravidla na nějaký mechanický problém – další práce s přístrojem může zapříčinit zranění nebo poškození věcí.
5. Přístroj není zapotřebí mazat, protože motor je opatřený kuličkovými ložisky s mazáním na celou dobu životnosti.
6. Pokud se rotor netočí, spojte se se servisní dílnou. Nikdy se nepokoušejte opravovat přístroj sami. V plášti přístroje se nenacházejí žádné díly, které by si vyžadovaly údržbu.

## Skladování

1. Přístroj před uskladněním vyčistěte.
  - Odstraňte nečistoty z otvorů k nasávání vzduchu.
  - Vyčistěte plastové díly houbou navlhčenou teplou vodou a jemným mýdlem.
  - Přístroj nikdy nestříkejte vodou.

## Varování

**Nevystavujte nikdy přístroj dešti. Nepoužívejte žádné abrazivní čistící prostředky nebo rozpouštědla. Přístroj nikdy neponořujte do vody nebo jiné kapaliny.**

2. Pokud přístroj nepoužíváte, skladujte přístroj uvnitř na suchém místě mimo dosah dětí.

## Hledání poruch



**Pozor ! Před každým zásahem do přístroje je zapotřebí odpojit napájecí kabel od sítě.**

- **Přístroj se nedá spustit:** Zkontrolujte, zda je vypínač v pozici „I“; zda není vypínač proudového chrániče resp. pojistka Vašeho proudového obvodu vypnuta. Pokud se přístroj ani po této kontrole nespustí, nechte jej zkontrolovat u autorizovaného servisu.
- **Přístroj nedostatečně vysává:** Zkontrolujte, zda není plný sběrný pytel. Pokud tak tomu je, vyprázdňte jej; zkontrolujte, zda je páka přepínací klapky ve správné pozici, v jiných případech nechte přístroj zkontrolovat u autorizovaného servisu.
- **Přístroj nefouká:** Zkontrolujte, zda je páka přepínací klapky ve správné pozici, v jiných případech nechte přístroj zkontrolovat u autorizovaného servisu.
- **Rozmělnovací lopatkové kolo blokuje:** Zkontrolujte, zda nedošlo k nasátí nějakého většího předmětu; kus dřeva, kartónu nebo něčeho jiného mezi lopatkovým kolem a rozmělnovací komorou se v kole může zablokovat. Pokud zůstane lopatkové kolo zablokováno i po této kontrole, prověřte,

zda je páka přepínací klapky ve správné pozici, v jiných případech nechte přístroj zkontrolovat u autorizovaného servisu.

- Pokud přístroj vibruje, v žádném případě se nesmí déle používat. Nechte přístroj zkontrolovat u autorizovaného servisu.

## **Servis**

Servis provádí firma MOUNTFIELD ve svých prodejnách a specializovaných servisech a přes své dealery. Adresu nejbližšího servisu naleznete v telefonním seznamu „Zlaté stránky“ pod heslem „Zahradnické nářadí a stroje“.

## **Likvidace a ochrana životního prostředí**

Když Váš přístroj jednoho dne doslouží nebo jej již nebudete potřebovat, v žádném případě přístroj neodhazujte do domovního odpadu, nýbrž jej zlikvidujte ekologicky. Prosíme, abyste přístroj odevzdali v pověřené sběrně k ekologické likvidaci. Zde je možné separovat plastové a kovové díly a postoupit je k opětovnému zpracování. Informace k tomuto tématu obdržíte na správě Vaší obce nebo města.

## **Náhradních dílů**

Sběrný pytel # 74200010

## BEZPEČNOSTNÉ A MEDZINÁRODNÉ SYMBOLY

V tomto návode na použitie sú popísané bezpečnostné , ako i medzinárodné symboly a piktogramy, ktoré sa môžu nachádzať na prístroji. Pred použitím tohto prístroja si musíte prečítať všetky bezpečnostné upozornenia. Pri použití tohto fúkacieho a sacieho prístroja, nie podľa predpisov, môže dôjsť k poraneniu ohňom, elektrickým úderom, poraneniu, alebo k vecným škodám.

**Tento návod na obsluhu si dobre odložte !**

SYMBOL	VÝZNAM
	<ul style="list-style-type: none"> <li>• <b>PREČÍTAJTE SI NÁVOD NA POUŽITIE</b> Ak nebudete dodržiavať upozornenia na správnu obsluhu a bezpečnostné opatrenia uvedené v návode na použitie, môže dôjsť k ťažkým úrazom. Pred uvedením prístroja do prevádzky si prečítajte návod na použitie.</li> </ul>
	<ul style="list-style-type: none"> <li>• <b>POUŽITIE A SKLADOVANIE</b> Nepoužívajte prístroj pri vlhkom počasí a skladujte ho vždy v suchých miestnostiach.</li> </ul>
	<ul style="list-style-type: none"> <li>• <b>NOSTE OCHRANU OČÍ A SLUCHU</b> <b>VÝSTRAHA:</b> Odhodené predmety môžu zapríčiniť ťažké poranenia očí, nadmerný hluk môže viesť k strate sluchu. Preto vždy počas prevádzky tohto prístroja noste ochranu očí a sluchu.</li> </ul>
	<ul style="list-style-type: none"> <li>• <b>UDRŽUJTE ODPSTUP OD OSTATNÝCH OSÔB</b> <b>VÝSTRAHA:</b> Dbajte na to, aby sa vo vzdialenosti 5 m okolo pracovnej oblasti nikto nezdržoval. To platí obzvlášť pre deti a zvieratá.</li> </ul>
	<ul style="list-style-type: none"> <li>• <b>PRI OPRAVÁCH – ODPOJTE ZÁSTRČKU Z ELEKTRICKEJ SIETE</b> V prípade poškodenia kábla okamžite vytiahnite zástrčku z elektrickej siete a kábel vymeňte!</li> </ul>
	<ul style="list-style-type: none"> <li>• <b>SYMBOL VÝSTRAHY</b> Označuje nebezpečenstvo, výstražné upozornenia, alebo dôvod k zvláštnej opatrnosti. Môže byť použitý spoločne s inými symbolmi alebo piktogramami.</li> </ul>
	<ul style="list-style-type: none"> <li>• <b>Pozor Ochrana životného prostredia !</b> Tento prístroj sa nesmie likvidovať spoločne s domovým/komunálnym odpadom. Vyslúžilý prístroj je potrebné odovzdať do zberných surovín, v ktorej sa zaoberajú ekologickou likvidáciou.</li> </ul>

## Použitie podľa určenia

Tento vysávač lístia sa používa výlučne nasledujúcimi dvomi spôsobmi:

1. ako vysávač lístia slúži na vysávanie suchého lístia.
2. ako fukár slúži na zhromažďovanie suchého lístia na hromadu alebo na jeho odstraňovanie z ťažko prístupných miest (napr. spod vozidiel). V sacom, režime pracuje prístroj ako rezačka, čím sa objem lístia redukuje v pomere cca 10:1 a zaberá tak menej miesta v zbernom vaku a súčasne pripravuje nazbieraný materiál na prípadné kompostovanie. Každý iný spôsob použitia, ktorý sa odlišuje od pokynov v tomto návode, môže spôsobiť poškodenie stroja a vážne ohroziť obsluhu.

Aby ste si zachovali svoj nárok na záručné plnenie a v záujme bezpečnosti výrobku prosíme, aby ste bezpodmienečne dodržiavali bezpečnostné predpisy. Z konštrukčného hľadiska nie je možné úplne vylúčiť všetky zvyškové riziká.



**POZOR! Pri používaní stroja je potrebné dodržiavať bezpečnostné pokyny. Pre vlastnú bezpečnosť a bezpečnosť iných rešpektujte tieto pokyny skôr, ako budete stroj používať. Tieto pokyny si uschovajte pre neskoršie použitie.**



**Pozor: Ochrana proti hluku ! Pri spustení do činnosti dodržujte regionálne predpisy**

## Bezpečnostné pokyny

- Pred všetkými prácami na stroji, predovšetkým pred výmenou nástroja a v prípade, keď prístroj nepoužívate, vyťahujte sieťovú zástrčku zo zásuvky.
- Pre bezpečnú prevádzku odporúčame zapájať prístroj do elektrickej siete cez prúdový chránič s vybavovacím prúdom do 30 mA.
- Prístroj nikdy nenoste za kábel.
- Prístroj nesmú obsluhovať osoby mladšie ako 16 rokov.
- Pri práci zásadne používajte ochranné okuliare a ochrannú obuv.
- Na ochranu pred poraneniami je potrebné používať pracovný odev. Nenoste nijaký voľný odev alebo ozdoby, ktoré by sa mohli dať vťahovať do sacích vzduchových otvorov. Rovnako opatrný buďte v prípade, ak máte dlhé vlasy.
- Aby sa predišlo poškodeniu sluchu, používajte ochranné slúchadlá; výhodné je používať ochrannú prilbu s ochranou tváre.
- Pri práci dbajte na stabilný postoj.
- Chráňte sa pred zásahom (úrazom) elektrickým prúdom; vyhýbajte sa telesnému kontaktu s uzemnenými časťami.
- Zástrčku pripájajte do siete len u vypnutého prístroja.
- Stroj pri práci držte pevne obidvomi rukami !
- Prístroj odkladajte na bezpečné miesto, ktoré je spoľahlivo mimo dosahu detí!
- Stroj nevystavujte dažďu a zlým klimatickým podmienkam. Dbajte na dobré osvetlenie. Stroj nepoužívajte v blízkosti horľavých kvapalín a plynov.
- Pokiaľ sa v priebehu práce poškodí prírodný kábel, okamžite ho odpojte od siete. V žiadnom prípade sa

kábla nedotýkajte predtým, ako ho odpojíte od siete.

- Aby ste zabránili poškodeniu sieťového kábla, vedte kábel vždy za prístrojom.
- Prístroj odpojte od siete okamžite, akonáhle začne abnormálne vibrovať.
- Používajte iba také predlžovacie káble, ktoré sú schválené pre používanie vonku a ktoré nie sú ľahšie ako gumové hadicové káble typu H07 RN-F podľa DIN/VDE 0282 s minimálnym prierezom 1,5 mm<sup>2</sup>. Zástrčky a spojky predlžovacích káblov musia byť chránené pred striekajúcou vodou.
- Používajte iba originálne príslušenstvo.
- Nevysávajte nijaký mokrý materiál, vodu, kvapaliny, sklenené črepiny, železné predmety alebo plechovky. Môžete tým vyvolať nebezpečné situácie ohrozujúce Vaše zdravie a vedúce k poškodeniu prístroja.
- Nevysávajte nijaké žeravé uhlíky, horiace, tlejúce alebo dymiace materiály. Nevysávajte nijaké materiály, ktoré sú znečistené horľavými alebo výbušnými látkami. Nevysávajte nijaké horiace cigarety.

V každom prípade dbajte na to, aby vysávaný materiál nebol horľavý alebo vznietlivý, jedovatý alebo výbušný.

- Ak prístroj používate v režime vysávača, dbajte na to, aby bol riadne nasadený zberný vak.
- Čistený úsek udržiavajte vždy čistý od drôtov, káblov, kameňov, stavebného odpadu a konzerv.
- Pri práci vždy dbajte na to, aby ste prístrojom nenarazili na tvrdé predmety, ktoré by prístroj mohli poškodiť.
- Používateľ je v oblasti svojho pracoviska zodpovedný za tretie osoby. V priebehu práce nedovoľte, aby sa v okruhu 5 metrov nachádzali iné osoby alebo domáce zvieratá.
- Do sacjej rúry nekladajte nijaké predmety rukou.
- Pred transportom prístroj vyčistite, skontrolujte a ubezpečte sa, že:  
Spínač je v polohe „0“ (vypnutý), sieťový prívod prerušený a všetky pohyblivé časti sa nepohybujú.
- Otvorov na vpúšťanie/vyfukovanie vzduchu sa nedotýkajte časťami tela, napr. nekladajte do nich ruky alebo prsty.  
Prístroj nepoužívajte v uzatvorených alebo málo vetraných priestoroch alebo v prítomnosti kvapalín, plynov, prachu a horľavých a/alebo výbušných látok.

# Elektrický vysávač lístia

Technické údaje	BVT 2500E	
menovité napätie	V~	230-240
menovitá frekvencia	Hz	50
menovitý príkon	W	2500
prúdová poisťka (zotrvačná)	A	16
otáčky voľnobeh	ot/min.	8.000 - 15.000
max. rýchlosť prúdu vzduchu	km/h	160 - 270
max. objem prietoku fúkaného vzduchu	m <sup>3</sup> /min.	12
objem zberného vaku	l	40
hmotnosť bez kábla	kg	4,3

 ochranná trieda II/VDE 0700

A-Meranú hladinu akustického tlaku podľa DIN 45635 časť 1, príloha D tvorí:

Nameraná hladina akustického tlaku  $L_{PA}$  : 79 dB(A) [K 3,0 dB(A)]

Max. hladina vibrácií: 5,15 m/s<sup>2</sup> [K 1,5 m/s<sup>2</sup>]

Merané hodnoty zodpovedajú EN 60335-1/A13:2008; EN 60335-2-100:2002

Odrúsený proti iskreniu podľa: EN 55014-1, EN 55014-2

## **Noste ochranu sluchu !**

Údaje o emisiách hluku podľa zákona o bezpečnosti prístrojov a produktov GPSG resp. EU-smernice o strojoch: Hladina akustického tlaku na pracovisku smie prekročiť 80 dB(A). V takomto prípade je nutné, aby užívateľ prijal ochranné opatrenia proti hluku (napr. aplikoval ochranu sluchu).

## OBLASŤ POUŽITIA

Tento sací a fúkač prístroj je určený a hodí sa iba k fúkaniu a vysávaniu suchých a ľahkých materiálov, ako napr. lístia, trávy, malých vetvičiek a kúskov papiera. Vysávanie ťažkých materiálov, ako napr. kovov, kameňov, konárov a rozbitého skla sa výslovne zakazuje.

## Montáž (obr. 1-5)

- Dielce sacej/fúkačej rúry je potrebné pred použitím prístroja zmontovať.
- Nastavte vodiace drážky v hornej a dolnej časti (5) sacej/fúkačej rúry presne nad seba.
- Oba dielce pevne do seba zasunite tak, aby zapadol vytvorený „nos“.
- Vyskrutkujte 2 skrutky A z plášťa motora, aby sa rúra dala zasunúť bez prekážok (obr. 2).
- Nasuňte sáciu/fúkačiu rúru do nátrubky krytu motora 6.
- Zaskrutkujte 4 skrutky A a B. Skrutky B sú pribalené v príslušenstve; dbajte na to, aby sácia / fúkačia rúra sedela v nátrubkách krytu motoru pevne (obr. 3).
- Na hák sacej / fúkačej rúry zaveste zberný vak (obr. 4).
- Nasadte otočnú spojku zberného vaku na vyhadzovací rúru krytu motoru. Otočením (cca 2 cm) v smere hodinových ručičiek sa zberný vak zaaretuje. Pri snímaní zberného mechu otočte otočnú spojku o cca 3 cm proti smeru hodinových ručičiek a zberný vak snímte (obr. 5). Potom do určených očiek upevnite ramenný popruh.

## Teleskopické prevedenie

U tohto prístroja existuje možnosť meniť dĺžku sacej/fúkačej rúry a prispôbiť ju tak telesnej výške obsluhy. Postupujte pritom nasledovne: Blokovačie tlačidlo B (obr. 13) posuňte v smere šípky. Predĺženie rúry sa týmto odblokuje. Vytiahnite dolný koniec rúry až na doraz (cca 6 cm) a rúru znovu zablokujte prostredníctvom blokovačieho tlačidla B.

 **POZOR: V záujme bezpečnosti by sa rúra alebo časti rúry po zmontovaní už nemali rozoberať. Prístroj nikdy neuvádzajte do prevádzky bez kompletne namontovanej a pevne zoskrutkovanej rúry.**

## Prevádzka

### Pred uvedením do prevádzky

Pred uvedením prístroja do prevádzky zabezpečte, aby bol nasadený zberný vak a aby bol ramenný popruh nastavený do pracovnej polohy, ktorá bude pre Vás vhodná.

### Pripojenie sieťového kábla (obr. 6)

Upevnite predlžovací kábel na jednej strane ľahového odľahčenia tak, ako vidíte na obr. 6.

### Spínač ZAP/VYP (obr. 7)

- Spínač ZAP/VYP 3 sa nachádza na rukoväti 2.
- Pre zapnutie posuňte spínač dopredu do polohy „1“.
- K vypnutiu posuňte spínač späť do polohy „0“.

## Fúkanie (obr. 8)

Fúkací režim sa dá použiť na čistenie rohov / kútov, okolí plotov a stien, v oblastiach s porastami alebo pod vozidlami (obr. 10). Dbajte pritom na smer prúdu vzduchu pretože tento môže odmrŕiť aj ťažšie predmety a spôsobíť tak poranenie osôb alebo poškodenie vecí.

- Otočte vlič funkcií proti smeru hodinových ručičiek do polohy „Blasen - fúkanie“.
- Prístroj zapnite pomocou spínača ZAP/VYP, nasmerujte prúd vzduchu dopredu a pohybujte sa pomaly dopredu, aby ste lístie sfukovali na hromadu alebo vyfúkali z ťažko prístupných miest.

## Vysávanie (obr. 9)

- Otočte vlič funkcií v smere hodinových ručičiek do polohy „Saugen - vysávať“.
- Dbajte na to, aby bol správne nasadený zberný vak.
- Rúru držte niekoľko centimetrov nad listím, ktoré chcete vysať. Prístroj zapnite.
- Prístroj držte tak, ako vidíte na obr. 11 a 12; saciu/fúkaciu rúru mierne nakláňajte a pohybujte koncom rúry sem a tam, aby ste vysáli ľahké nečistoty/lístie – medzi otvorom sacej/fúkacej rúry a čisteným podkladom udržiajte odstup niekoľko centimetrov.
- Lístie sa nasáva do rúry, pomelie sa a vháňa do zberného vaku.

**Tipy:** Ľahké nečistoty medzi sacou rúrou, plášťom motora a vyhadzovacím otvorom sa dajú odstrániť tak, že viackrát prepnete polohu funkčného vliča.

Keď bude zberný vak plný, sací výkon rapídne poklesne. Keď k tomu dôjde, posuňte spínač ZAP/VYP do polohy „0“ (VYP) a vyťahnite sieťovú zástrčku. Vyčkajte, pokiaľ sa rotor prístroja úplne nezastaví. Otvorte zips na zbernom vaku a zberný vak dôkladne vyprázdňte. Pokiaľ ste vysávali iba lístie a zvyšky rastlín, určite sú už pomleté a je možné ich vyspať na kompost. Zips zberného vaku znovu zatvorte a prístroj znovu uveďte do prevádzky.

**POZOR!** Vyčistite vyhadzovací otvor od rozdrobených zvyškov skôr, ako znovu nasadíte zberný vak. Dbajte na to, aby ste vyčistili aj pridržovacie drážky odkláňača prúdu vzduchu vo vnútri rúry (Pozor! pripájací kábel nesmie byť zapojený v el. sieti).

## Elektronická regulácia otáčok (obr. 7)

Váš prístroj je vybavený reguláciou otáčok, prostredníctvom ktorej sa dá rýchlosť vzduchu prispôsobiť rôznym prevádzkovým podmienkam.

Otočte regulátor otáčok smerom dopredu, ak chcete otáčky a sací/fúkací prúd vzduchu zvýšiť.

## PRÍSLUŠENSTVO ( obr. 14)

Ako príslušenstvo je pribalovaný jeden sací nástavec. Tento slúži na lepšie naberanie lístia. Prosíme, aby ste tento v prípade potreby namontovali nasledovne :

### Montáž

Zatlačte nástavec do prístroja, Dbajte pritom na to, aby tento správne dosadol. Preto nástavec zasuňte do sacej rúry natoľko, koľko to ide.

## Demontáž

Vyťahnite nástavec z rúry.

## ÚDRŽBA A OŠETROVANIE

1. Spínač presuňte do polohy „0“ (VYP) a vyťahnite sieťovú zástrčku predtým, ako začnete s údržbárskymi alebo čistiacimi prácami na prístroji.
2. Otvor pre nasávanie vzduchu a vzduchové drážky udržiajte prosť od nečistôt, aby ste predišli prehriatiu motora.
3. Nepoužívajte žiadne abrazívne čistiace prostriedky na čistenie plastových častí prístroja. Trochu jemného saponátu na vlhkej handre na čistenie postačí. Prístroj sa nikdy nesmie dostať do styku s vodou.
4. Motor okamžite vypnite, pokiaľ fúkar neobvykle silno vibruje. Neobvyklé vibrácie poukazujú spravidla na nejaký mechanický problém – ďalšia práca s prístrojom môže zapríčiniť zranenie alebo poškodenie vecí.
5. Prístroj nie je potrebné masť, pretože motor je vybavený guľčikovými ložiskami s mazaním na celú dobu životnosti.
6. Pokiaľ rotor nefunguje, prepnite spínač do polohy „0“, vyťahnite najskôr sieťovú zástrčku, potom zástrčku prístroja; potom obe zástrčky znovu zapojte. Ak rotor ani po tomto kroku nefunguje, spojte sa so servisnou dielňou. Nikdy sa nepokúšajte opravovať prístroj sami. V plášti prístroja sa nenachádzajú žiadne diely, ktoré by si vyžadovali údržbu.

## Skladovanie

1. Prístroj pred uskladnením vyčistite.
  - Odstráňte nečistoty z otvorov na nasávanie vzduchu
  - Vyčistite plastové dielce špongiou navlhčenou teplou vodou a jemným mydlom.
  - Prístroj nikdy nestriekajte vodou.

## Varovanie

**Nevystavujte nikdy prístroj dažďu. Nepoužívajte žiadne abrazívne čistiace prostriedky alebo rozpúšťadlá. Prístroj nikdy neponárajte do vody alebo inej kvapaliny.**

2. Pokiaľ prístroj nepoužívate, skladujte prístroj vo vnútri na suchom mieste mimo dosahu detí.

## Hľadanie chýb



**POZOR ! Pred každým zásahom na prístroji je potrebné vyťahnúť sieťovú zástrčku zo zásuvky.**

- **Prístroj neštartuje:** Skontrolujte, či je spínač v polohe „I“; či nie je ochranný spínač prúdového chrániča resp. niektorá poistka prúdového obvodu vypnutá. Pokiaľ prístroj ani po tejto kontrole neštartuje, nechajte si ho skontrolovať v autorizovanom servise.
- **Prístroj nevysáva:** Skontrolujte, či nie je plný zberný vak. Pokiaľ je tomu tak, vak vyprázdňte; Skontrolujte, či je prepínacia páka prepínacej klapky v správnej polohe, v inom prípade nechajte prístroj skontrolovať v autorizovanom servise.
- **Prístroj nefúka:** Skontrolujte, či je prepínacia páka

klapky v správnej polohe, v inom prípade nechajte prístroj skontrolovať v autorizovanom servise.

- **Rezacie koleso je zablokované:** Skontrolujte, či nedošlo k nasatiu nejakého veľkého predmetu; napr. zaseknutý kus dreva, kartón alebo pod. medzi lopatkovým kolesom a rezacou komorou. Pokiaľ rezacie koleso zostane zaseknuté, skontrolujte či je páka prepínacej klapky v správnej polohe, v inom prípade si prístroj nechajte skontrolovať v autorizovanom servise.
- Pokiaľ prístroj vibruje, v žiadnom prípade ho nepoužívajte. Nechajte si prístroj skontrolovať v autorizovanom servise.

## Servis

Servis vykonáva firma MOUNTFIELD vo svojich predajniach a špecializovaných servisných strediskách. Adresu najbližšieho servisu nájdete v telefónnom zozname "Zlaté stránky" pod heslom "Zahradnícke náradie a stroje".

## Likvidácia a ochrana životného prostredia

Keď Váš prístroj jedného dňa doslúži alebo ho už nebudete potrebovať, v nijakom prípade prístroj neodhadzujte do domového odpadu, ale ho zlikvidujte ekologicky.

Prosíme, aby ste prístroj odovzdali do zberne. V zberni je možné separovať plastové a kovové dielce a postúpiť ich na opätovné spracovanie. Informácie k tejto problematike obdržíte na správe Vašej obce alebo mesta.

## Náhradných dielov

Zberný vak # 74200010

**DE****EG-Konformitätserklärung**

Wir, **Mogatec Moderne Gartentechnik GmbH, Im Grund 1c, Gewerbegebiet Grießbach, D-09435 Venusberg**, erklären in alleiniger Verantwortung, dass das Produkt **Laubsauger BVT 2500E**, auf das sich diese Erklärung bezieht, den einschlägigen Sicherheits- und Gesundheitsanforderungen der EG-Richtlinien **2006/42/EG** (Maschinenrichtlinie, **2004/108/EG** (EMV-Richtlinie) und **2000/14/EG** (Geräuschrichtlinie) einschließlich Änderungen entspricht. Zur sachgerechten Umsetzung der in den EG-Richtlinien genannten Sicherheits- und Gesundheitsanforderungen wurden folgende Normen und/oder technische Spezifikation(en) herangezogen:

**EN 60335-1+A13:2008, IEC 60335-2-100:2002, prEN 15503:2006, EN 62233:2008  
EN 55014-1, EN 55014-2, EN 61000-3-2:1995, EN 61000-3-3:1995, EN 50366**

gemessener Schalleistungspegel 97 dB (A)

garantierter Schalleistungspegel 99 dB (A)

Konformitätsbewertungsverfahren nach Anhang V / Richtlinie 2000/14/EG

Das Baujahr ist auf dem Typschild aufgedruckt und zusätzlich anhand der fortlaufenden Seriennummer feststellbar.

Münster, 22.01.2010

Gerhard Knorr, Technische Leitung Ikra GmbH  
CE-Konformitätsbevollmächtigter Mogatec GmbH

Aufbewahrung der technischen Unterlagen : Gerhard Knorr, Kärcherstraße 57, DE-64839 Münster

**CZ****ES Prohlášení o shodě**

My, **Mogatec Moderne Gartentechnik GmbH, Im Grund 1c, Gewerbegebiet Grießbach, D-09435 Venusberg**, tímto prohlašujeme ve výhradní odpovědnosti, že produkty **Elektrický vysavač / fukar BVT 2500E**, na které se toto prohlášení vztahuje, odpovídají příslušným bezpečnostním a zdravotním požadavkům směrnice **ES 2006/42/ES** (Směrnice o strojích), **2004/108/ES** (směrnice o elektromagnetické slučitelnosti) a **2000/14/ES** (směrnice o hluku) včetně změn. Při řádné aplikaci bezpečnostních a zdravotních požadavků, uvedených ve jmenovaných směrnících ES, byly využity následující normy a / nebo technické specifikace:

**EN 60335-1+A13:2008, IEC 60335-2-100:2002, prEN 15503:2006, EN 62233:2008  
EN 55014-1, EN 55014-2, EN 61000-3-2:1995, EN 61000-3-3:1995, EN 50366**

měřená hladina akustického výkonu 97 dB (A)

zaručená hladina akustického výkonu 99 dB (A)

Řízení k prohlášení o shodě podle přílohy V / směrnice 2000/14/ES

Rok výroby je vytlačený na typovém štítku a dodatečně se dá zjistit podle pokračujícího sériového čísla.

Münster, 22.01.2010

Gerhard Knorr, Technické vedení Ikra GmbH  
Zmocněnec pro CE-shodu Mogatec GmbH

Archivace technických podkladů : Gerhard Knorr, Kärcherstraße 57, DE-64839 Münster

**SK****ES Vyhlásenie o zhode**

My, **Mogatec Moderne Gartentechnik GmbH, Im Grund 1c, Gewerbegebiet Grießbach, D-09435 Venusberg**, týmto prehlasujeme vo výhradnej zodpovednosti, že produkt **Elektrický vysávač listia BVT 2500E**, na ktorý sa toto vyhlásenie vzťahuje, zodpovedá príslušným bezpečnostným a zdravotným požiadavkám smernice **ES 2006/42/ES** (Smernice o strojoch), **2004/108/ES** (Smernica EMV) a **2000/14/ES** (Hluková smernica) vrátane zmien. Pri správnej aplikácii bezpečnostných a zdravotných požiadaviek, uvedených vo vymenovaných smerniciach ES, boli využité nasledujúce normy a / alebo technické špecifikácie:

**EN 60335-1+A13:2008, IEC 60335-2-100:2002, prEN 15503:2006, EN 62233:2008  
EN 55014-1, EN 55014-2, EN 61000-3-2:1995, EN 61000-3-3:1995, EN 50366**

meraná hladina akustického výkonu 97 dB(A)

zaručená hladina akustického výkonu 99 dB(A)

Posúdenie vyhlásenia o zhode podľa prílohy V / smernice 2000/14/ES

Rok výroby je vytlačený na typovom štítku a dodatočne sa dá zistiť podľa pokračujúceho sériového čísla.

Münster, 22.01.2010

Gerhard Knorr, Technické vedenie Ikra GmbH  
Spinomocnenec pre CE-zhodu Mogatec GmbH

Archivácia technických podkladov: Gerhard Knorr, Kärcherstraße 57, DE-64839 Münster

**DE****Garantiebedingungen**

Für dieses Elektrowerkzeug leisten wir unabhängig von den Verpflichtungen des Händlers aus dem Kaufvertrag gegenüber dem Endabnehmer wie folgt Garantie:

Die Garantiezeit beträgt 24 Monate und beginnt mit der Übergabe die durch Originalkaufbeleg nachzuweisen ist. Bei kommerziellem Einsatz sowie Verleih reduziert sich die Garantiezeit auf 12 Monate. Ausgenommen von der Garantie sind Verschleißteile und Schäden die durch Verwendung falscher Zubehörteile, Reparaturen mit Nichtoriginalteilen, Gewalteinwendungen, Schlag und Bruch sowie mutwillige Motorüberlastung entstanden sind. Garantieaustausch erstreckt sich nur auf defekte Teile, nicht auf komplette Geräte. Garantiereparaturen dürfen nur von autorisierten Werkstätten oder vom Werkskundendienst durchgeführt werden. Bei Fremdeingriff erlischt die Garantie.

Porto, Versand- und Nachfolgekosten gehen zu Lasten des Käufers.

**CZ****Záruční podmínky**

Nezávisle od závazku prodejce vyplývajících z kupní smlouvy vůči konečnému odběrateli poskytujeme na toto elektrické zařízení následující záruku:

Záruční doba je 24 měsíců a začíná datem prodeje, které je třeba prokázat originálním pokladním dokladem. U komerčního užívání a půjčování se záruční doba snižuje na 12 měsíců. Záruka se nevztahuje na díly podléhající rychlému opotřebení a na škody vzniklé v důsledku používání nesprávného příslušenství a oprav za použití neoriginálních dílů a v důsledku použití násilí, úderu nebo rozbití a svévolného přetížení motoru. V rámci záruky se provádí pouze výměna vadných dílů, a ne kompletních přístrojů. Opravy v záruce směřjí provádět pouze autorizované opravny nebo podnikový servis. V případě cizího zásahu záruka zaniká.

Porto, zasílatelské jakož i následné náklady nese kupující.

**SK****Záručné podmienky**

Nezáväzne od záväzku predajcu vyplývajúceho z kúpnej zmluvy voči finálnemu odberateľovi poskytujeme na toto elektrické náradie nasledujúcu záruku:

Záručná doba je 24 mesiacov a začína predajom, ktoré je potrebné preukáza originálom predajného dokladu. Pri komerčnom užívaní a požičovaní sa záručná doba znižuje na 12 mesiacov. Záruka sa nevzahuje na diely podliehajúce rýchlemu opotrebovaniu a na škody vzniknuté v dôsledku používania nesprávneho príslušenstva a opráv, na použitie nie originálnych dielov a v dôsledku použitia násilía, úderu, alebo rozbitia a svojvoľného pre aženía motoru. V rámci záruky sa robí iba výmena defektných dielov, a nie kompletných prístrojov. Opravy v záruke smú vykonáva iba autorizované opravovne, alebo podnikový servis. V prípade cudzích zásahov záruka zaniká.

Porto, zasielateľské ako aj iné následné náklady nesie kupujúci.



