

BEZPEČNOSTNÍ POKYNY

- Zamezte přístupu dětí do bazénu bez přítomnosti dospělých. Zajistěte trvalý dohled dětí kompetentní dospělou osobou.
- Ze schůdků neskákejte ani se pod nimi nepotápějte, může to být nebezpečné.
- Schůdky používejte pouze v případě, že stojí rovně a na pevném podkladu. Používejte je pouze k vstupování a vystupování z bazénu, což je účel, ke kterému byly navrženy.
- Po použití schůdky z bazénu vyndejte a uskladněte, aby nemohly sloužit dětem k usnadnění vstupu do bazénu.
- Na schůdky může vstupovat pouze jedna osoba, maximální nosnost je 136kg.
- Při pohybu na schůdkách buďte k nim otočení vždy čelem.
- Sestavení a rozebrání schůdků musí provádět dospělá osoba.
- Pravidelně kontrolujte dotažení všech spojů a bezpečný stav schůdků.
- Před dlouhodobým uskladněním doporučujeme schůdky rozebrat. Proto je vhodné uchovávat kartónový obal, ve kterém byly schůdky dodány.

OPOMENUTÍ TĚCHTO POKYNU MŮŽE VÉST K VÁŽNÉMU ZRANĚNÍ NEBO I UTONUTÍ.

POKYNY PRO SESTAVENÍ BAZÉNOVÝCH SCHŮDKŮ

DŮLEŽITÉ: NEUTAHUJTE ŠROUBOVÉ SPOJE, DOKUD NENÍ CELÁ MONTÁŽ UKONČENA.

Níže uvedené body odpovídají obrázkům 1 – 6. Při sestavování postupujte podle nich:

1. **Sestavte nohy.** Spodní díl nohy (9 resp. 10) nasadte do horního dílu nohy (7 resp. 8). **Důležité: Díly označené A resp. B vkládejte do dílu se shodným označením (A resp. B).**
2. **Nasadte stupně.** Postupujte na obou stranách schůdků stejně a postupujte odspodu. Jednotlivé stupně (6) nasuňte do zámků na levé a pravé noze. Polohu zajistěte kotvícími čepy (5). Dodržujte písmenná označení na stupních a na nohách. Sestavte tak obě ramena schůdků.

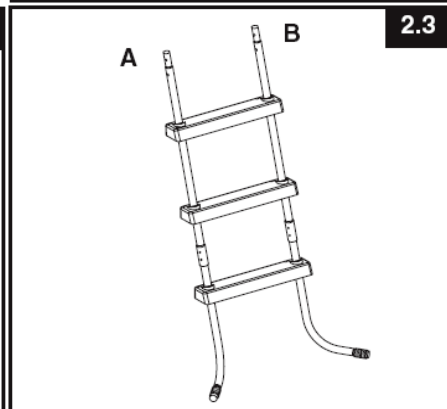
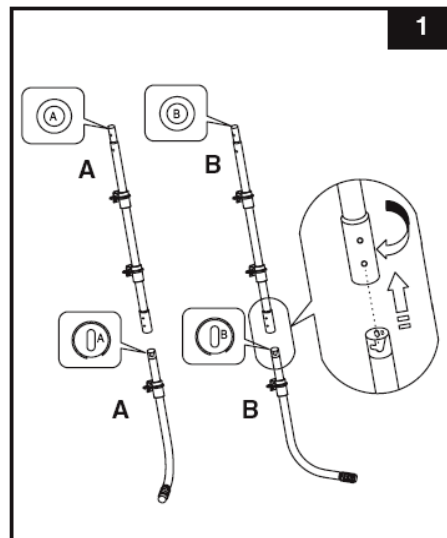
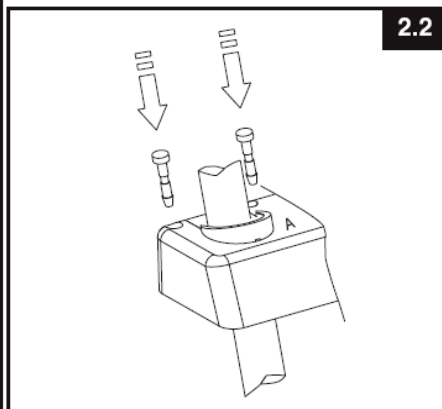
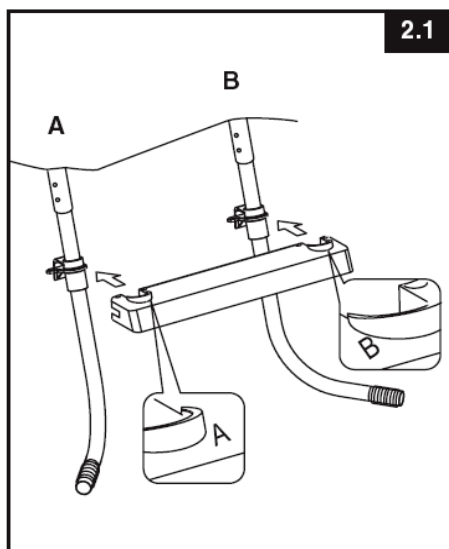

3. **Namontujte horní spojky.** Na jedno sestavené rameno schůdků nasadte a přišroubujte horní spojky (2). Horní spojku označenou A (resp. B) použijte na nohu označenou stejně. Horní konce noh jsou předvrtány párem otvorů. K připojení horních spojek využijte spodních otvorů a šroubových spojů (4). **Nepřipojujte k horním spojám obě ramena schůdků najednou.**
4. **Namontujte horní oblouky.** Horní oblouky schůdků (1) nasadte na vyčnívající části spodního dílu a sešroubujte je pomocí šroubových spojů (3).
5. **Dokončete montáž.** Druhé sestavené rameno schůdků nasuňte do otvorů v horních spojkách (2) a v horních obloucích (1) a sešroubujte pomocí příslušných šroubových spojů (4 a 3).

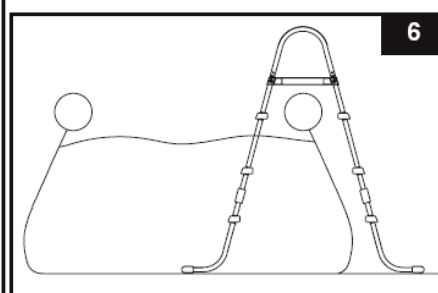
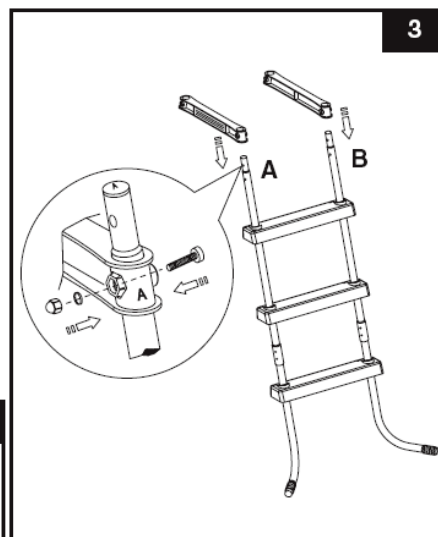
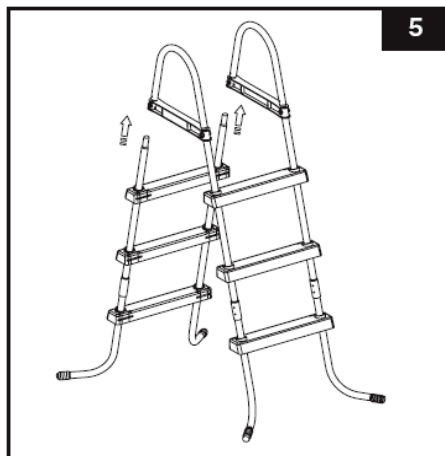
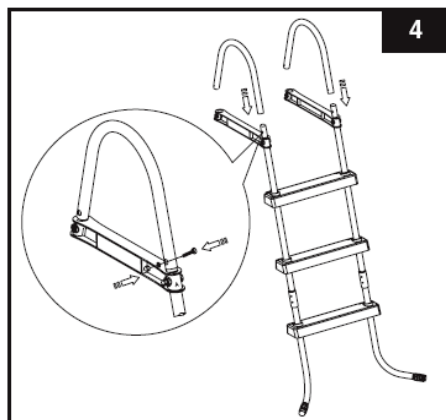

6. **Schůdky zkontrolujte.** Zkontrolujte, zda jsou všechny části schůdků správně sestaveny. Teprve pak pevně dotáhněte všechny šroubové spoje.

Nyní můžete sestavené schůdky používat.

7. **Údržba.** Pravidelně kontrolujte dotažení šroubových spojů.

Schůdky používejte pouze v případě, že stojí rovně a na pevném podkladu.

Po použití schůdky z bazénu vyndejte a uskladněte, aby nemohly sloužit dětem k usnadnění vstupu do bazénu.

Pravidelně kontrolujte dotažení šroubových spojů a bezpečný stav schůdků.

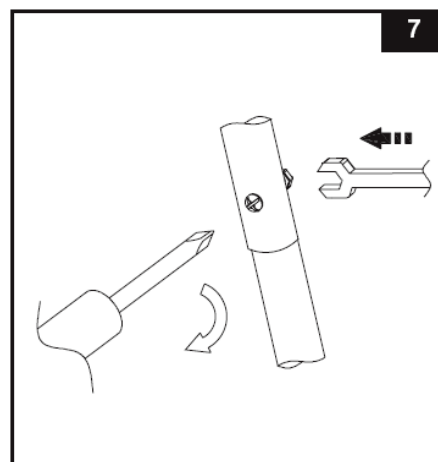

OBECNÁ BEZPEČNOST PŘI VODNÍCH SPORTECH A REKREACI

Vodní radovánky jsou příjemným odpočinkem a současně zdravou aktivitou. Nesou s sebou však významné riziko zranění nebo i smrti. Ke snížení tohoto rizika je důležité znát a hlavně dodržovat určitá základní bezpečnostní pravidla uvedená v příslušných návodech k použití, na obalech výrobků apod. Vězte ale, že tato pravidla sice pokrývají všechna podstatná rizika spojená s používáním výrobků, ale ne úplně všechna. Proto při vodních radovánkách, sportech a rekreaci používejte zdravý rozum.

Seznamte se a dodržujte zejména následující obecná pravidla:

- Zajistěte stálý dohled
- Naučte plavat
- Znejte základy první pomoci
- Poučte každého, kdo bude na děti dohlížet, o možných rizicích při používání bazénu a o dostupných prostředcích pro záchranu nebo omezení rizik (bariéry, oplocení apod.)
- Naučte děti vnímat riziko a co dělat v případě nebezpečí
- Při vodních radovánkách vždy používejte zdravý rozum a správný úsudek
- A dohlížet, dohlížet, dohlížet ...

OBSAH DODÁVKY

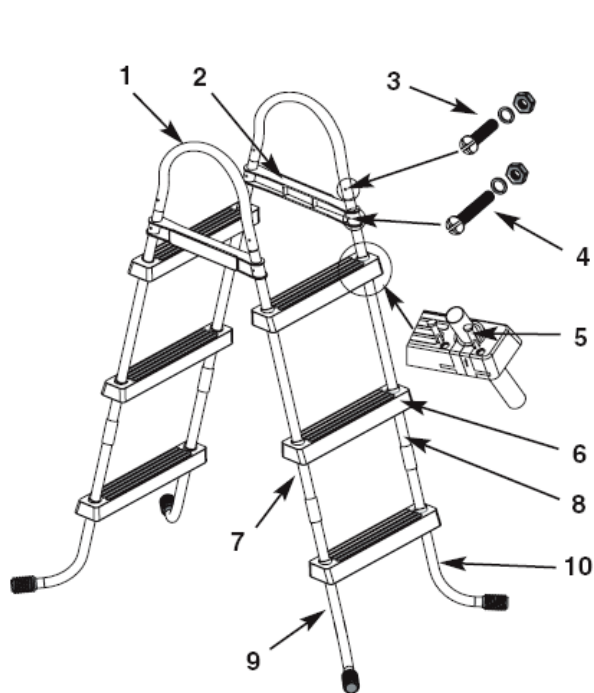

36" (91 cm) & 42" (107 cm) models

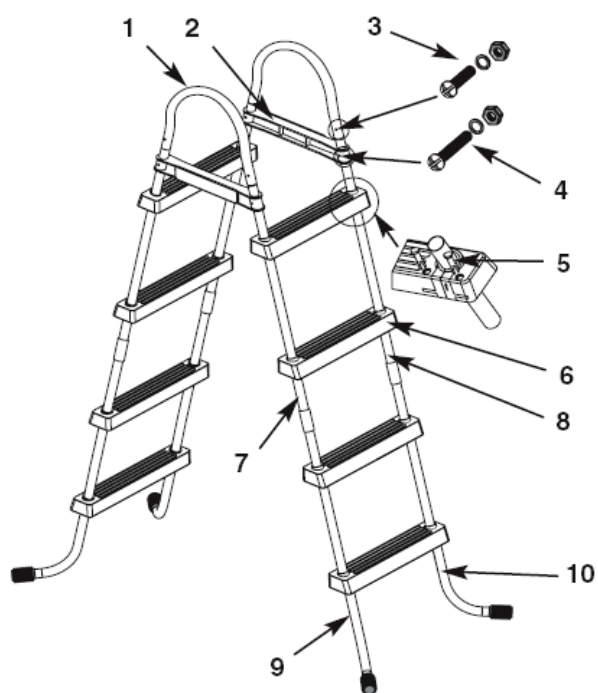

48" (122 cm) model

poz.	popis	36"	42"	48"
1	horní oblouk ve tvaru U	2	2	2
2	horní spojka	2	2	2
3	spoje s krátkými šrouby pro zajištění horního dílu (1 navíc)	5	5	5
4	spoje s dlouhými šrouby pro připojení horní spojky (1 navíc)	5	5	5
5	kotvící čepy (2 navíc)	26	26	34
6	stupeň	6	6	8
7	levá noha – „A“ vyryto na krytce	2	2	2
8	pravá noha – „B“ vyryto na krytce	2	2	2
9	levá nožička – „A“ vyryto na krytce	2	2	2
10	pravá nožička – „B“ vyryto na krytce	2	2	2

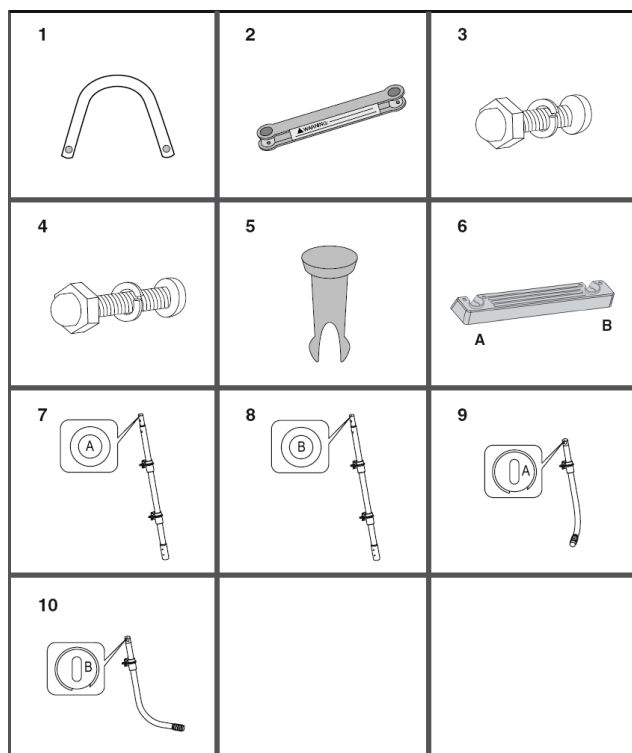

Nářadí nutné k montáži:

- křížový šroubovák
- kombinační kleště nebo stavitelný klíč