

Skimmer – bazénový sběrač nečistot

Skimmer - bazénový zberač nečistôt

Skimmer – basenowe urządzenie do usuwania zanieczyszczeń

Szkimmer - medencei szennyeződés gyűjtő

Skimmer - pool collector for dirt

Skimmer für Schwimmbecken - Sammler von Unreinigkeiten



Seznam dílů/Zoznam dielov/Wykaz części/Alkatrészjegyzék/List of parts/Teileliste

CZ: 1-Víko, 2-Adaptér a talíř pro vysavač, 3-Síto, 4-Teflonová páska, 5-Tělo skimmeru, 6-Klapka, 7+10-Sada šroubů s křížovou hlavou: 10 ks 10x25mm s plochou hlavou, 2 ks 10x16mm s oblou hlavou, 8-Sada těsnění skimmeru, 9-Příruba, 11-Hadicový trn-koleno 32/38mm, 12-Hadicový trn 32/38mm, 13-Vratná tryska s kompletním těsněním

SK: 1-Veko, 2-Adaptér a doska pre vysávač, 3-Síto, 4-Teflon, 5-Telo skimmeru, 6-Klapka, 7+10-Skrutka s křížovou hlavou: 10 ks 10x25mm s plochou hlavou a 2 ks 10x16mm s guľatou hlavou, 8-Sada tesnení skimmeru, 9-Príruba, 11-Hadicový trň-koleno 32/38 mm, 12-Hadicový trň 32/38 mm, 13-Návratná dýza kompletná s tesnením

PL: 1-Pokrywa, 2-Adapter i talerz do odkurzacza, 3-Síto, 4-Taśma teflonowa, 5-Skimmer ciało, 6-Klapka, 7+10-Komplet śrub do wkrętaka krzyżowego: 10 szt. 10x25mm z płaskim łbem i 2 szt. 10x16mm z łbem kulistym, 8-Komplet uszczelnień skimmera, 9-Kołnierz, 11-Końcówka do węża - kolano 38 / 32 mm, 12-Końcówka do węża 32 / 38 mm, 13-Kompletna dysza powrotna z uszczelnieniem

HU: 1-Fedél, 2-Adapter és tányér a medencevíz szűrőhöz, 3-Szita, 4-Teflon szalag, 5-Szerv skimmer, 6-Csappantyú, 7+10- Csavarkészlet kereszt-fejű: 10 db 10x25mm lapos fejű csavar és 2 db 10x16mm gömbfejű csavar, 8-A gyűjtő tömítés készlete, 9-Csőkarima, 11-Tömlőkönyök 38/32 mm, 12-Tömlő 32/38 mm, 13-Visszatérő komplett fúvóka tömítéssel

EN: 1-Lid, 2-Adapter and plate for the vacuum cleaner, 3-Screen, 4-Teflon tape, 5-Skimmer body, 6-Flap, 7+10-Set of cross-head screws: 10 pcs 10x25mm with a flat head and 2 pcs 10x16mm with round head, 8-Skimmer seal set, 9-Flange, 11-Hose connection joint 38/32 mm, 12-Hose connection 32/38 mm, 13-Return nozzle with complete sealing

DE: 1-Deckel, 2-Adapter und Teller des Saugers, 3-Sieb, 4-Teflonband, 5-Skimmer Körper, 6-Klappe, 7+10-Schraubenset mit Kreuzkopf: 10 St. 10x25mm mit Flachkopf und 2 St. 10x16mm mit Rundkopf, 8-Sammler-Dichtungsset, 9-Flansch, 11-Schlauchdorn Knie 38 / 32 mm, 12-Schlauchdorn 32 / 38 mm, 13-Einlaufdüse komplett mit Dichtung

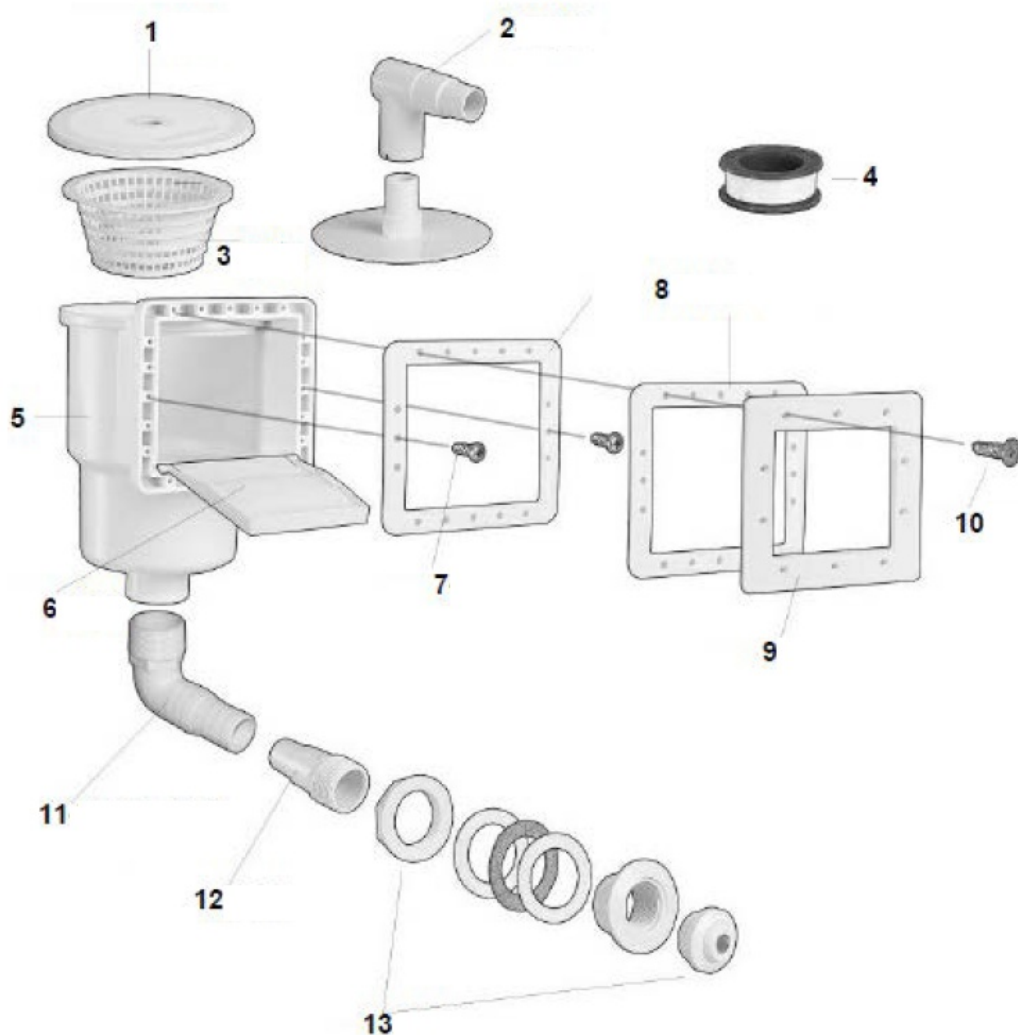

Návod k použití a instalaci

1. Použití

Sběrač slouží k nasávání vody z hladiny bazénu filtračním zařízením. Hmyz, listí a ostatní plovoucí nečistoty jsou nasávány do sběrače a zachycovány v sítu na nečistoty. Ke sběrači lze připojit vyztuženou hadici jak 5/4" (32mm) tak i 6/4" (38mm).

2. Instalace na stěnu nadzemního bazénu

Poznámka: K montáži budete potřebovat křížový šroubovák a nůž s ostrým hrotem.

2.1. Hrany předražených otvorů sběrače a vratné trysky ve stěně zbavte ostrých otřepů obroušením. Toto doporučujeme provést před nasazením fólie do bazénu.

2.2. Vezměte jeden hadicový trn a našroubujte ho do těla sběrače. Jako těsnění použijte teflonovou pásku (nepoužívejte žádná lepidla nebo těsnící tmely).

2.3. Před započítím samotné instalace je nutné, aby bylo tělo sběrače ke stěně bazénu již částečně přišroubováno. Z vnější strany bazénu k vyznačeným otvorům přiložte jedno těsnění a tělo sběrače.

Polohu zajistěte párem kratších šroubů v prostředních otvorech na stranách sběrače. Před tím zkontrolujte správné nasazení klapky ve vstupní přírubě těla sběrače. Klapka se musí volně pohybovat.

2.4. Nyní nainstalujte bazénovou fólii a napusťte bazén vodou tak, aby hladina vody dosahovala cca 5 cm pod úroveň připojovacího otvoru vratné trysky.

2.5. Ostrým hřebíkem z vnější strany bazénu propíchněte fólii ve všech otvorech pro připojení těla sběrače. Z vnitřní strany přiložte druhé těsnění a přírubu (těsnění a přírubu umístěte na fólii). Do otvorů v přírubě vložte zbylých 10 delších šroubů a křížovým šroubovákem je postupně dotáhněte.

2.6. Ostrým nožem vyřízněte fólii z příruby a poté namontujte vratnou trysku.

Pokyny pro montáž vratné trysky

a. Ostrým nožem z vnější strany stěny bazénu vyřízněte fólii z kruhového otvoru pro připojení vratné trysky. Otvor ve fólii vyřízněte o cca 5-10 mm menší, než je otvor ve stěně.

b. Vezměte druhý hadicový trn a našroubujte ho do těla vratné trysky. Jako těsnění použijte teflonovou pásku (nepoužívejte žádná lepidla nebo těsnící tmely).

c. Do kruhového otvoru ve stěně, zevnitř bazénu, vložte vratnou trysku tak, aby jedno gumové těsnění bylo zevnitř bazénu a vně pak jedno korkové a druhé gumové těsnění. Vratnou trysku dobře utáhněte.

d. Do otvoru v těle vratné trysky našroubujte směrovou koncovku a nasměrujte tak, aby nesměřovala k otvoru sběrače.

e. Sběrač a vratnou trysku propojte s filtračním zařízením pomocí hadic. Spoje zajistěte hadicovými sponami. Směr proudu vody vycházejícího z trysky lze nastavit – natočte vnitřní kouli trysky do žádané polohy. Proud vody by měl být směrován od otvoru přepadu sběrače, aby bylo dosaženo optimálního efektu stahování povrchových nečistot do sběrače. Je nutné, aby voda v bazénu „rotovala“.

3. Provoz sběrače

Optimální hladina vody je ve středu přepadu sběrače. Denně čistěte síto sběrače nečistot. Sběrač naplněný vodou nesmí zmraznout. Před příchodem mrazů proveďte zazimování bazénu dle pokynů uvedených v návodu pro bazén. Na poškození mrazem se nevztahuje záruka.

4. Práce s vysavačem

Sběrač lze provozovat i v zapojení bazénového vysavače. Bazénový vysavač není součástí balení sběrače. Vysavač slouží k odstranění nečistot usazených na dně pomocí filtračního zařízení. Proud vody je pomocí hadice a hlavice vysavače nasáván čerpadlem do filtru, kde se nečistoty zachytávají.

4.1. Připojení vysavače bez adaptéru

Sejměte víko sběrače. Hadici od vysavače naplňte vodou. Pod hladinou připojte k volnému konci hadice talíř. Talíř vložte do těla sběrače a pevně ho usadte nad sítem sběrače. Při nasazování talíře dbejte na to, aby byla hadice vysavače stále pod vodou, aby nedošlo k zavzdušnění filtrace. Poté přepněte filtraci do polohy filtrování a zapněte ji.

4.2. Připojení vysavače s adaptérem

Sejměte víko sběrače a vyjměte klapku přepadu (opatrně, aby nedošlo k poškození klapky). Do tělesa sběrače vložte talíř s nasazeným adaptérem (přitom hrdlo adaptéru musí zůstat ponořené pod hladinou, aby se filtrační jednotka při spuštění nezavzdušnila) a adaptér orientujte směrem do bazénu. Hadici od vysavače naplňte vodou, a druhý konec nasadte na adaptér uvnitř sběrače. Přitom mějte oba konce hadice stále pod hladinou. Na opačný konec hadice (který musí být stále pod vodou) připojte bazénový vysavač. Poté přepněte filtraci do polohy filtrování a zapněte ji.

Nyní můžete začít vysávat. Při vysávání dbejte na to, aby se hlavice vysavače nedostala nad hladinu a nedošlo tak k zavzdušnění sání. Vysávejte nečistoty ze dna pomalu, prudký pohyb vysavače rozvíří usazené nečistoty. Po skončení vysávání odpojte hadici od talíře a talíř vyjměte z tělesa sběrače. Na závěr vysávání proveďte kontrolu stavu filtrace a případně vyčistěte filtr.

Návod na použitie a inštaláciu

1. Použitie

Zberač sa používa na čerpanie vody z povrchu bazéna filtračným zariadením. Hmyz, lístie a ostatné plávajúce nečistoty sú nasávané do zberača a zachytávané v site na nečistoty. K zberaču je možné pripojiť vystuženú hadicu ako 5/4" (32mm) tak i 6/4" (38mm).

2. Inštalácia na stenu nadzemného bazénu

Poznámka: Budete potrebovať krížový skrutkovač a ostrý nôž na montáž.

2.1. Hrany predražených otvorov zberača a vratnej trysky v stene zbavte ostrých otrepov obrúsením.

Odporúčame to pred umiestnením fólie do bazéna.

2.2. Vezmite jednu hadicu a zaskrutkujte ju do telesa zberača. Použite teflónovú pásku (nepoužívajte žiadne lepidlo ani tmely) ako tesnenie.

2.3. Pred začatím samotnej inštalácie je potrebné, aby teleso kolektora k stene bazénu bolo už čiastočne skrutkované. Z vonkajšej strany bazéna položte na označené otvory jedno tesnenie a teleso kolektora. Umiestnite polohu pomocou dvoch kratších skrutiek do stredných otvorov na stranách pantografu. Presvedčte sa, či je klapka správne namontovaná vo vstupnej prírubu telesa pantografu. Klapka sa musí voľne pohybovať.

2.4. Teraz nainštalujte bazénovú fóliu a napustite bazén vodou tak, aby hladina vody dosahovala cca 5 cm pod úroveň pripojovacieho otvoru vratnej trysky.

2.5. Použite ostrý kliniec na vonkajšej strane bazéna a vylepte fóliu vo všetkých otvoroch, aby sa spojilo telo zberača. Druhé tesnenie a prírubu vložte zvnútra (tesnenie a prírubu položte na fóliu). Vložte zostávajúcich 10 dlhších skrutiek do otvorov príruby a krížovým skrutkovačom ich postupne dotiahnite.

2.6. Použite ostrý nôž, vyrežte fóliu z príruby a potom nainštalujte spätnú trysku.

Pokyny na montáž spätnej trysky

a. Ostrým nožom z vonkajšej strany steny bazéna vyrežte fóliu z kruhového otvoru pre pripojenie vratnej trysky. Vyrežte otvor vo fólii o približne 5-10 mm menší ako otvor v stene.

B. Zoberte druhý hrot hadice a zaskrutkujte ho do telesa spätnej trysky. Použite teflónovú pásku (nepoužívajte žiadne lepidlo ani tmely) ako tesnenie.

c. Do kruhového otvoru v stene, zvnútra bazéna, vložte vratnú trysku tak, aby jedno gumové tesnenie bolo zvnútra bazéna a zvonka potom jedno korkové a druhé gumové tesnenie. Dotlačnú trysku dobre utiahnite.

d. Do otvoru v tele vratnej trysky naskrutkujte smerovú koncovku a nasmerujte tak, aby nesmerovala k otvoru zberača.

E. Pripojte kolektor a trysku späť k filtračnému zariadeniu pomocou hadíc. Pripojte hadicové svorky.

Smer prúdenia vody z dýzy je možné nastaviť - otočte vnútornú guľovú trysku do požadovanej polohy. Prúd vody by mal byť smerovaný od otvoru prepadu zberača, aby bol dosiahnutý optimálny efekt sťahovania povrchových nečistôt do zberača. Je potrebné, aby voda v bazéne "rotovala".

3. Prevádzka zberného zariadenia

Optimálna hladina vody je v strede prepadu kolektora. Denne čistite sito zberača nečistotou. Vodný kolektor nesmie zamrznúť. Pred príchodom mrazov urobte zazimovanie bazénu podľa návodu pre bazén. Na poškodenie spôsobené mrazom sa nevzťahuje záruka.

4. Práca s vysávačom

Zberač je možné ovládať aj v bazénovom vysávači. Vysávač nie je súčasťou balenia zberača. Vysávač slúži na odstránenie nečistôt usadených v spodnej časti pomocou filtračného zariadenia. Prietok vody sa nasáva cez hadicu a hlavu vysávača do filtra, kde je nečistota zachytená.

4.1. Pripojenie vysávača bez adaptéra

Odstráňte hlavičku. Naplňte hadicu vysávača vodou. Pripojte misku pod povrchom k voľnému koncu hadice. Vložte dosku do telesa kolektora a pevne ju umiestnite nad sitom zberača. Pri umiestňovaní dosky sa uistite, že hadica vysávača je stále pod vodou, aby sa zabránilo k zavzdušneniu filtra. Potom prepnite filtráciu do filtračnej polohy a zapnite ju.

4.2. Pripojenie vysávača s adaptérom

Odstráňte veko zberača a odstráňte klapku preplnenia (opatrne, aby nedošlo k poškodeniu klapky). Do telesa zberača vložte tanier s nasadeným adaptérom (pritom hrdlo adaptéra musí zostať ponorené pod hladinou, aby sa filtračná jednotka pri spustení nezavzdušnila) a adaptér orientujte smerom do bazéna. Naplňte hadicu vysávača vodou a druhý koniec pripojte k adaptéru vo vnútri zberača. Udržujte oba konce hadice stále pod povrchom. Na opačnom konci hadice (ktorá musí byť stále pod vodou) pripojte vysávač k bazénu. Potom prepnite filtráciu do filtračnej polohy a zapnite ju.

Teraz môžete začať vysávať. Pri vysávaní dbajte na to, aby sa hlavica vysávača nedostala nad hladinu a nedošlo tak k zavzdušneniu sania. Vysávajte nečistotu pomaly zo spodu a vysuňte vysávač z nečistôt. Po skončení vysávania odpojte hadicu od taniera a tanier vyberte z telesa zberača. Po ukončení vysávania skontrolujte stav filtrácie a v prípade potreby vyčistite filter.

Instrukcja użytkowania i instalacji

1. Przeznaczenie

Skimmer służy do zasysania wody z powierzchni basenu do urządzenia filtrującego. Owady, liście i inne zanieczyszczenia pływające są zasysane do skimmera i wyłapywane na sicie do zanieczyszczeń. Do skimmera można podłączyć zarówno wąż zbrojony 5/4" (32mm), jak i 6/4" (38mm).

2. Instalacja na ścianie basenu naziemnego

Uwaga: Do montażu będzie nam potrzebny wkrętak krzyżowy i nóż z ostrym końcem.

2.1. Krawędzie zaznaczonych fabrycznie otworów do skimmera i dyszy powrotnej w ścianie należy pozbawić ostrych zadziórów przez ich opiłowanie. Zalecamy wykonać to jeszcze przed włożeniem folii do basenu.

2.2. Jedną z końcówek do węża przykręcamy do korpusu skimmera. Jako uszczelnienie stosujemy taśmę teflonową (nie stosujemy żadnych klejów albo kitów uszczelniających).

2.3. Przed rozpoczęciem właściwej instalacji trzeba, aby korpus skimmera był już wstępnie przykręcony do ściany basenu. Z zewnętrznej strony basenu do zaznaczonych otworów przykładamy jedną uszczelkę i korpus skimmera. Położenie ustalamy za pomocą pary krótszych śrub w środkowych otworach na bokach skimmera. Przed tym kontrolujemy jeszcze poprawne założenie klapki w wejściowym kołnierzu korpusu skimmera. Klapka musi się swobodnie poruszać.

2.4. Teraz instalujemy folię basenową i napełniamy basen wodą tak, aby poziom wody sięgał około 5 cm poniżej poziomu otworu przyłączeniowego do dyszy powrotnej.

2.5. Oстрым гво́здем z zewnętrznej strony basenu przekłuwamy folię we wszystkich otworach służących do podłączenia korpusu skimmera. Ze strony wewnętrznej przykładamy drugą uszczelkę i kołnierz (uszczelkę i kołnierz umieszczamy na folii). Do otworów w kołnierzu wkładamy pozostałe 10 dłuższych śrub i wkrętakiem krzyżowym kolejno je dokręcamy.

2.6. Oстрым nożem wycinamy folię z kołnierza, a potem montujemy dyszę powrotną.

Zalecenia do montażu dyszy powrotnej

a. Oстрым nożem od strony zewnętrznej ściany basenu wycinamy folię z okrągłego otworu do podłączenia dyszy powrotnej. Otwór w folii wycina się o około 5-10 mm mniejszy od otworu w ścianie.

b. Bierzymy drugą końcówkę do węża i przykręcamy ją do korpusu dyszy powrotnej. Jako uszczelnienie stosujemy taśmę teflonową (nie stosujemy żadnych klejów albo kitów uszczelniających).

c. Do okrągłego otworu w ścianie, z zewnątrz basenu, wkładamy dyszę powrotną tak, aby jedna gumowa uszczelka była wewnątrz basenu, a na zewnątrz jedna korkowa i druga uszczelka gumowa. Mocno dokręcamy dyszę powrotną.

d. Do otworu w korpusie dyszy powrotnej wkręcamy końcówkę kątową i kierujemy ją tak, żeby nie trafiła w stronę otworu skimmera.

e. Skimmer i dyszę powrotną łączymy z urządzeniem filtrującym za pomocą węży. Połączenia zabezpieczamy opaskami do węży.

Kierunek strumienia wody wypływającej z dyszy trzeba wyregulować – obracamy wewnętrzną kulistą część dyszy we właściwe położenie. Strumień wody powinien być skierowany od otworu przelewowego skimmera, aby osiągnąć optymalny efekt zbierania zanieczyszczeń powierzchniowych do skimmera. Trzeba, aby woda w basenie wirowała.

3. Użytkowanie skimmera

Optymalny poziom wody jest w środku przelewu skimmera. Codziennie czyścimy sitko skimmera z zanieczyszczeń. Skimmer napełniony wodą nie może zamrznąć. Przed przyjściem mrozów trzeba przygotować basen do przezimowania zgodnie z zaleceniami zamieszczonymi w instrukcji do basenu. Uszkodzenia spowodowane mrozem nie podlegają gwarancji.

4. Praca z odkurzaczem basenowym

Skimmer można użytkować również w połączeniu z odkurzaczem basenowym. Odkurzacz basenowy nie jest częścią kompletu skimmera. Odkurzacz służy do usuwania zanieczyszczeń osadzonych na dnie za pomocą urządzenia filtrującego. Strumień wody jest zasysany za pomocą węża i głowicy odkurzacza przez pompę do filtra, w którym osadzają się zanieczyszczenia.

4.1. Podłączenie odkurzacza bez adaptera

Zdejmujemy pokrywę skimmera. Wąż od odkurzacza napełniamy wodą. Pod poziomem wody do wolnego końca węża podłączamy talerz. Talerz wkładamy do korpusu skimmera i mocno go osadzamy nad sitem skimmera. Przy zakładaniu talerza dbamy o to, aby wąż od odkurzacza stale był pod wodą tak, aby nie doszło do zapowietrzenia urządzenia do filtrowania. Potem urządzenie do filtrowania przełączamy do położenia filtrowania i włączamy je.

4.2. Podłączenie odkurzacza z adapterem

Zdejmujemy pokrywę skimmera i wyjmujemy klapkę przelewu (ostrożnie, żeby nie uszkodzić klapki). Do korpusu skimmera wkładamy talerz z założonym adapterem (przy tym króciec adaptera musi pozostawać zanurzony pod poziomem wody, aby urządzenie filtrujące przy włączeniu nie zapowietrzyło się) i adapter ustawiamy w kierunku do basenu. Wąż od odkurzacza napełniamy wodą, a drugi koniec zakładamy na adapter wewnątrz skimmera. Przy tym oba końce węża musimy mieć stale pod wodą. Do drugiego końca węża (który musi być stale pod wodą) podłączamy odkurzacz basenowy. Potem urządzenie do filtrowania przełączamy do położenia filtrowania i włączamy je.

Teraz możemy zacząć odkurzanie. Przy odkurzaniu dbamy na to, aby głowica odkurzacza nie przesunęła się nad poziom wody, co spowodowałoby zapowietrzenie na ssaniu. Zanieczyszczenia z dna odsysamy powoli, szybki ruch odkurzacza może spowodować wzburzenie się i uniesienie osadzonych zanieczyszczeń. Po zakończeniu odsysania odłączamy wąż od talerza i talerz wyjmujemy z korpusu skimmera. Na zakończenie odsysania wykonujemy kontrolę stanu urządzenia do filtrowania i ewentualnie oczyszczamy filtr.

Használati útmutató és telepítés

1. Használat

A szennyeződésgyűjtő a medence felszínéről szívja a vizet a szűrőberendezésbe. Rovarok, levelek és egyéb úszó szennyeződések a szennyeződésgyűjtőbe kerülnek beszívásra be és azokat a szennyeződésszűrő választja le. A gyűjtőhöz úgy 5/4"-os (32 mm), mint 6/4"-os (38 mm) merevített tömlőt lehet csatlakoztatni.

2. Telepítés a föld feletti medence falára.

Megjegyzés: A telepítéshez szükség lesz egy kereszt csavarhúzóra és egy éles pengéjű késre.

2.1. A gyűjtő előtétnyílásai peremeit és a falban levő visszavezető fúvókák éles sorjait köszörülje le. Ez ajánljuk elvégezni, mielőtt a fóliát a medencébe helyezzzük

2.2. Vegyen egy tömlő véget és csavarja be azt a gyűjtő testébe. Tömítésként használjon teflonszalagot (ne használjon sem ragasztókat, sem pedig tapasztóanyagokat).

2.3. A tényleges telepítés kezdete előtt biztosítani kell azt, hogy a gyűjtő teste a medence falához már részlegesen hozzá legyen csavarozva. A medence külső oldaláról a kijelölt lyukakhoz helyezzen egy tömítést és a gyűjtő testét. Azok helyzetét rögzítse a gyűjtő oldalain levő középső nyílásokba helyezett néhány rövidebb csavarral. Ezt megelőzően győződjön meg a gyűjtő testében levő belépési karimákban levő csappantyúk megfelelő elhelyezéséről. A csappantyúnak szabadon kell mozognia.

2.4. Most helyezze be a medencébe a fóliát és töltsen meg a medencét vízzel úgy, hogy a vízszint a visszatérő fúvóka nyílása alatt körülbelül 5 cm-re legyen.

2.5. Egy hegyes szöggel lyukassza át a medence külső oldaláról a fóliát mindegyik nyílásnál a gyűjtő teste valamennyi nyílása becsatlakoztatásához. A belső oldalon helyezze be a második tömítést és a karimát (a tömítést és a karimát helyezze a fóliára). A karimában levő lyukakba helyezze be a megmaradt 10 db hosszabb csavart és egy kereszt csavarhúzóval azokat fokozatosan húzza meg.

2.6. Az éles késsel vágja ki a fóliát a karimánál, majd szerelje fel a visszatérő fúvókát.

Útmutató a visszatérő fúvókák beszereléséhez.

a. Az éles késsel a medence külső oldaláról vágja ki a fóliát a visszatérő fúvóka kör alakú lyukba történő becsatlakoztatásához. A fóliában levő lyukat körülbelül 5-10 mm-rel kisebbre vágja ki, mint a falon levő lyuk mérete.

b. Vegye kézbe a másik tömlőt és csavarja be a visszatérő fúvóka testébe. Tömítésként használjon teflonszalagot (ne használjon sem ragasztókat, sem pedig tapasztóanyagokat).

c. A falban levő kör alakú lyukba, a medence belső oldaláról, helyezze be a visszatérő fúvókát úgy, hogy az egyik gumi tömítés a medence belső oldalán legyen, majd kívülre egy parafából készült és egy második gumi tömítést tegyen. Jól húzza meg a visszatérő fúvókát.

d. A visszatérő fúvóka testén levő lyukba csavarja be az irányított végdarabot úgy, hogy az ne irányuljon a gyűjtő lyukába.

e. A gyűjtőt és a visszatérő fúvókát tömlővel csatlakoztassa a szűrőberendezéshez. A csatlakozásokat tömlőkapcsokkal biztosítsa.

A fúvókából kiáramló víz áramlási iránya beállítható – fordítsa a fúvóka belső gömbjét a kívánt helyzetbe. A vízszög a gyűjtő túlfolyó nyílásától kell, hogy áramoljon, a felületi szennyeződések gyűjtőbe történő elvezetése optimális hatása elérésére. Szükséges a víz "rotációja" a medencében.

3. A gyűjtő működése

Az optimális vízszint a gyűjtő túlfolyója közepén van. Naponta tisztítsa a szennyeződésgyűjtő szitáját. A vízzel feltöltött szűrőt nem teheti ki fagyveszélynek. Fagyok időszakában előtét nyílásait a medencét a medence használati útmutatója utasításai szerint. Fagy által okozott károkról nem vonatkozik a garancia.

4. A medencevíz szűrő működése.

A gyűjtő a medencevíz szűrő berendezés működése közben is működtethető. A medencevíz szűrő nem képezi a gyűjtő csomagolási tartozékát. A medencevíz szűrő a medence alján összegyűlt szennyeződések eltávolítására szolgál a szűrőberendezés segítségével. A vízszög a tömlő és a medencevíz szűrőfeje segítségével a szivattyún át a szűrőbe kerül, ahol a szennyeződések leválasztódnak.

4.1. A medencevíz szűrő adapter nélküli becsatlakoztatása.

Vegye le a gyűjtő fedelét. Töltsen meg a szűrő szívótömlőjét vízzel. A vízszint alatt csatlakoztasson tányért a tömlő szabad végére. Helyezze a tányért a gyűjtő testébe és szilárdan rögzítse azt a gyűjtő szitája fölött. A tányér behelyezésekor ügyeljen arra, hogy a medencevíz szűrő tömlője állandóan víz alatt maradjon, hogy elkerülje a levegő bejutását a szűrőberendezésbe. Ezután kapcsolja át a szűrőberendezést szűrési üzemre, majd azt kapcsolja be.

4.2. A szűrőberendezés becsatlakoztatása adapterrel.

Vegye le a gyűjtő fedelét, és távolítsa el a túlfolyó csappantyúját (legyen óvatos, hogy ne okozzon kárt a csappantyúban). Helyezze be a gyűjtő testébe a tányért, feltett adapterrel (közben az adapter nyaka állandóan a vízszint alatt maradjon, hogy a szűrő egység annak beindításakor nem szívjon be levegőt) és az adaptert irányítsa a medence irányába. A szűrőberendezés tömlőjét töltsen meg vízzel, a másik végét pedig csatlakoztassa a gyűjtőben levő adapterhez. Eközben tartsa a tömlő mindkét végét a vízszint alatt. A tömlő ellenkező végére (ami állandóan víz alatt kell, hogy maradjon) csatlakoztatni kell a medencevíz szűrőt. Ezután kapcsolja át a szűrőberendezést szűrési üzemre és kapcsolja azt be.

Most már elkezdheti a medencevíz szűrését. A szűrés közben győződjön meg arról, hogy a szűrőfej ne kerüljön a vízszint fölé, hogy a szívó részbe ne juthasson be levegő. A fenéken levő szennyeződések lassan szívassa fel, a szívótömlő gyors mozgása a leülepedett szennyeződések ismételt felkeveredését válthatja ki. A kiszívás befejeztével válassza le a tömlőt a tányérról és vegye ki a tányért a gyűjtő testéből. A kiszívás végén ellenőrizze a szűrőberendezés állapotát, szükség esetén tisztítsa ki a szűrőt.

Instructions for use and installation

1. Use

The collector is used for drawing water from the pool surface through the filtering device. Insects, leaves, and other dirt floating on the surface are sucked into the collector and trapped in a screen for dirt. Both a 5/4" (32 mm) and a 6/4" (38 mm) reinforced hose can be connected to the collector.

2. Installation on the wall of a non-recessed pool

Note: You will need a cross-head screwdriver and a knife with a sharp tip for the installation.

2.1. Remove sharp burrs from the edges of the collector's pre-made holes and from the edges of the return nozzles in the wall by grinding them down. We recommend that this be carried out before putting the foil into the pool.

2.2. Take one hose connection and screw it into the body of the collector. Use teflon tape (do not use any glues or sealants) as a seal.

2.3. Before starting the installation itself, it is necessary that the body of the collector already be partially screwed to the wall of the pool. Place one seal and the collector body on the marked holes from the outside of the pool.

Secure the position with a pair of shorter screws in the middle holes on the sides of the collector. Make sure that the flap is properly fitted to the inlet flange of the collector body. The flap must be able to move freely.

2.4. Now install the pool foil and fill the pool with water to the level of about 5 cm below the level of the connection hole of the return nozzle.

2.5. Using a sharp nail, pierce the foil in all the holes for the connection of the collector body from the outside of the pool. Place the second seal and the flange on the foil from the inner side. Insert the remaining 10 longer screws into the flange holes, and then gradually tighten them with the cross-head screwdriver.

2.6. Cut the foil from the flange using a sharp knife, and then install the return nozzle.

Instructions for installing the return nozzle

a. Using a sharp knife, cut the foil from the circular hole for the connection of the return nozzle from the outside of the pool wall. In the foil, cut a hole that is about 5-10 mm smaller than the hole in the wall.

b. Take the second hose connection, and screw it into the body of the return nozzle. Use teflon tape (do not use any glues or sealants) as a seal.

c. Insert the return nozzle into the round hole in the wall from the inside of the pool such that one rubber seal is inside the pool and one seal cork and one rubber seal is outside the pool. Tighten the return nozzle well.

d. Screw the guide terminal into the hole in the return nozzle body, and direct it such that it does not point toward the hole of the collector.

e. Connect the collector and the return nozzle to the filtration device using the hoses. Secure the connections with hose clips.

The direction of the water flow from the nozzle can be adjusted - rotate the inner nozzle ball to the desired position. The water flow should be directed away from the collector overflow hole to achieve the optimal effect of drawing the surface debris into the collector. It is necessary for the water in the pool to "rotate".

3. Operation of the collector

The optimum water level is at the centre of the collector overflow hole. Clean the screen of the dirt collector on a daily basis. The collector must not freeze when it is filled with water. Carry out the winterization of the pool according to the instructions in the pool's manual before the first frost comes. The warranty does not cover damage caused by frost.

4. Work with a vacuum cleaner

The collector can also be operated in conjunction with the pool vacuum cleaner. The vacuum cleaner is not included in the collector's package. The vacuum cleaner serves to remove dirt deposited at the bottom of the pool with the help of the filtering device. The water flow is sucked into the filter through the hose and the vacuum cleaner head, where the dirt is captured.

4.1. Connecting a vacuum cleaner without an adapter

Remove the the lid of the collector. Fill the vacuum cleaner hose with water. Connect the plate to the free end of the hose below the surface. Insert the plate into the collector body and attach it firmly above the collector's screen. When attaching the plate, make sure that the vacuum cleaner hose is still under water so that the filter is not aerated. Then switch the filtration to the filtering position and turn it on.

4.2. Connecting the vacuum cleaner with the adapter

Remove the collector lid and remove the overflow flap (do so carefully to avoid damaging the flap). Insert a plate with the adapter attached to the collector body (while the adapter neck must remain submerged underneath the filter so that the filter unit is not aerated when turned on) and position the adapter towards the pool. Fill the vacuum cleaner hose with water, and attach the other end to the adapter inside the collector. At the same time, keep both ends of the hose under the surface throughout the process. Connect the pool vacuum cleaner at the opposite end of the hose (which must remain under water). Then switch the filtration to the filtering position and turn it on.

Now you can start vacuuming. When vacuuming, make sure that the vacuum cleaner head does not get above the water level and that the suction is not aerated. Vacuum the dirt on the bottom slowly. Any abrupt movement of the vacuum cleaner could churn up the dirt that has settled on the bottom. When you have finished vacuuming, disconnect the hose from the plate and remove the plate from the collector body. At the end of vacuuming, check the filtration status and clean the filter, if necessary.

Gebrauchs- und Installationsanleitung

1. Verwendung

Der Sammler saugt Luft von der Wasseroberfläche des Schwimmbeckens mit Hilfe einer Filtereinrichtung an. Insekten, Blätter und sonstige schwimmende Unreinigkeiten werden in den Sammler angesaugt und in einem Sieb aufgefangen. An den Sammler kann ein verstärkter Schlauch angeschlossen werden - 5/4" (32mm) sowie 6/4" (38mm).

2. Installation an eine Wand eines auf den Boden gestellten Schwimmbeckens

Bemerkung: Für die Montage benötigen Sie einen Schraubenzieher und einen Messer mit einer scharfen Spitze.

2.1. Schleifen Sie scharfen Grat an den Kanten der ausgestanzten Löcher am Sammler und der Einlaufdüse, die an der Wand befestigt ist, ab. Das sollten Sie noch vor dem Anbringen der Folie in das Schwimmbecken machen.

2.2. Schrauben Sie einen Schlauchdorn an den Körper des Sammlers an. Benutzen Sie zur Abdichtung ein Teflonband (benutzen Sie weder Klebstoff noch Dichtungskitt).

2.3. Vor der Installation sollte der Körper des Sammlers teilweise an der Wand des Schwimmbeckens angeschraubt sein. Legen Sie an die markierten Öffnungen von der Außenseite des Schwimmbeckens die Dichtung und den Sammler an. Fixieren Sie die Position mit einem Paar kürzerer Schrauben, und zwar an den mittleren Löchern an den Seiten des Sammlers. Vorher sollten Sie das richtige Ansetzen der Klappe am Eingangsflansch des Sammlers überprüfen. Die Klappe muss sich frei bewegen können.

2.4. Jetzt können Sie die Schwimmbeckenfolie installieren und das Schwimmbecken mit Wasser befüllen – das Wasser sollte etwa 5 cm unter die Anschlussöffnung der Einlaufdüse reichen.

2.5. Benutzen Sie einen scharfen Nagel, um von der Außenseite des Schwimmbeckens die Folie alle Löcher für das Anschließen des Sammlers durchzustechen. Legen Sie von der Innenseite die zweite Dichtung und einen Flansch an (Dichtung und Flansch an die Folie anbringen). Legen Sie in die Löcher in der Flansch die verbleibenden 10 Schrauben ein und ziehen diese mit einem Kreuzschlitz-Schraubenzieher nach.

2.6. Benutzen Sie einen scharfen Messer, um die Folie aus der Flansch auszuschneiden. Anschließend können Sie die Einlaufdüse anmontieren.

Hinweise für die Montage der Einlaufdüse

a. Benutzen Sie einen scharfen Messer, um von der Außenseite des Schwimmbeckens ein rundes Loch für das Anschließen der Einlaufdüse auszuschneiden. Das Loch sollte um etwa 5-10 mm kleiner als das Loch in der Wand sein. b. Schrauben Sie den zweiten Schlauchdorn an den Körper der Einlaufdüse an. Benutzen Sie zur Abdichtung ein Teflonband (benutzen Sie weder Klebstoff noch Dichtungskitt). c. Legen Sie die Einlaufdüse in das Loch innerhalb des Schwimmbeckens an, damit sich innerhalb des Schwimmbeckens eine Gummidichtung und außerhalb eine Kork- sowie Gummidichtung befindet. Ziehen Sie die Einlaufdüse gut nach. d. Schrauben Sie an das Loch der Einlaufdüse ein Richtungsendstück an. Dieses sollte nicht auf die Sammleröffnung gerichtet sein. e. Verbinden Sie den Sammler und die Einlaufdüse mit der Filtereinrichtung mit Hilfe von Schläuchen. Fixieren Sie die Verbindungsstellen mit Schlauchklemmen. Die Stromrichtung aus der Düse kann eingestellt werden – drehen Sie die innere Düsenkugel in die gewünschte Position. Der Wasserstrom sollte auf die Öffnung des Sammlerüberfalls gerichtet sein, um somit ein optimales Abziehen von Unreinigkeiten von der Oberfläche in den Sammler zu gewährleisten. Das Wasser muss im Schwimmbecken „rotieren“.

3. Betrieb des Sammlers

Der optimale Wassertand ist in der Mitte des Sammlerüberlaufes. Sie sollen den Sieb des Sammler täglich reinigen. Der Sammler darf nicht einfrieren, falls er mit Wasser befüllt ist. Ehe frostiges Wetter kommt, sollte das Schwimmbecken für den Winter vorbereitet werden – s. Anweisungen in den Gebrauchsanleitung für das Schwimmbecken. Auf Frostschäden bezieht sich keine Garantie.

4. Arbeit mit dem Staubsauger

Der Sammler kann mit einem Schwimmbecken-Sauger benutzt werden. Der Schwimmbecken-Sauger ist nicht Teil der Lieferung des Sammlers. Der Schwimmbecken-Sauger entfernt Unreinigkeiten vom Boden des Schwimmbeckens, und zwar mit Hilfe einer Filtereinrichtung. Der Wasserstrom wird mit Hilfe des Schlauches und des Staubsaugerkopfes durch die Pumpe in den Filter angesaugt, wo die Unreinigkeiten aufgefangen werden.

4.1. Anschließen des Staubsaugers ohne Adapter

Nehmen Sie den Deckel von dem Sammler ab. Befüllen Sie den Schlauch des Schwimmbecken-Saugers mit Wasser. Schließen Sie unter Wasser an das freie Schlauchende den Teller an. Legen Sie den Teller in den Körper des Sammlers und befestigen diesen gut über dem Sieb des Sammlers. Achten Sie beim Aufsetzen des Tellers darauf, damit der Staubsaugerschlauch stets unter Wasser ist, damit in die Filtrierung keine Luft eindringt. Versetzen Sie die Filtrierung in Filterposition und schalten diese ein.

4.2. Anschließen des Staubsaugers mit Adapter

Nehmen Sie den Deckel des Sammlers ab und nehmen die Überlaufklappe heraus (vorsichtig, damit die Klappe nicht beschädigt wird). Legen Sie in den Körper des Sammlers den Teller mit aufgesetzten Adapter ein (der Adapterstutzen muss unter Wasser sein, damit in die Filtereinheit beim Einschalten keine Luft eindringt). Der Adapter sollte auf das Schwimmbecken gerichtet sein. Befüllen Sie den Schlauch des Schwimmbecken-Saugers mit Wasser und setzen das zweite Ende an den Adapter innerhalb des Sammlers an. Beide Schlauchenden müssen stets unter Wasser sein. Schließen Sie an das andere Ende des Schlauches (der stets unter Wasser sein muss) den Schwimmbecken-Sauger an. Versetzen Sie die Filtrierung in Filterposition und schalten diese ein. Sie können jetzt Staubsaugen. Achten Sie darauf, damit der Schlauch des Schwimmbecken-Saugers nicht unter Wasser gelangt und somit Luft in die Saugung eindringt. Saugen Sie die Unreinigkeiten vom Boden des Schwimmbeckens nur langsam auf, hastige Bewegungen könnten die Unreinigkeiten aufwirbeln. Nach dem Staubsaugen Schlauch vom Teller trennen und Teller aus dem Körper des Sammlers herausnehmen. Überprüfen Sie zum Schluss den Zustand der Filtrierung und reinigen den Filter, falls nötig.