

MTF

LMA 46-40N

CZ	NÁVOD K POUŽITÍ	Aku sekačka s pojezdem
SK	NÁVOD NA POUŽITIE	Aku kosačka s pojazdom
EN	USER MANUAL	Aku Walk-behind Lawnmower



1AKU2044

05/2025 – No. 907C

Mountfield a.s.
Mirošovická 697
CZ-25164 Mnichovice
mountfield@mountfield.cz
www.mountfield.cz

1

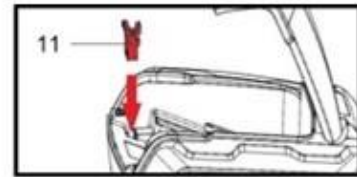

2

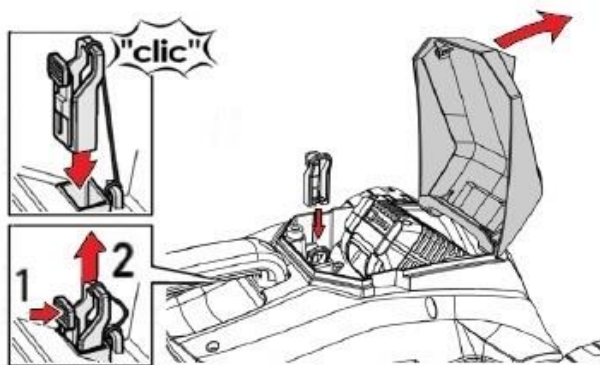

3

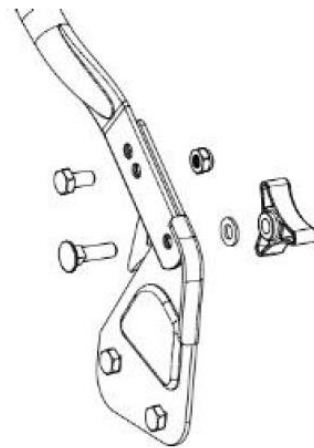

4

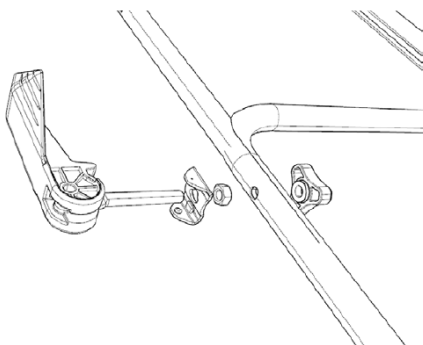

5

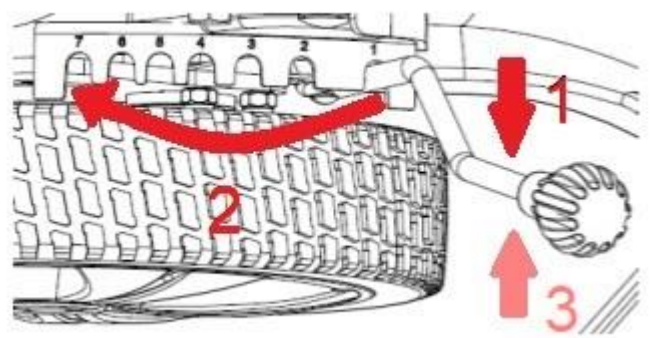

6

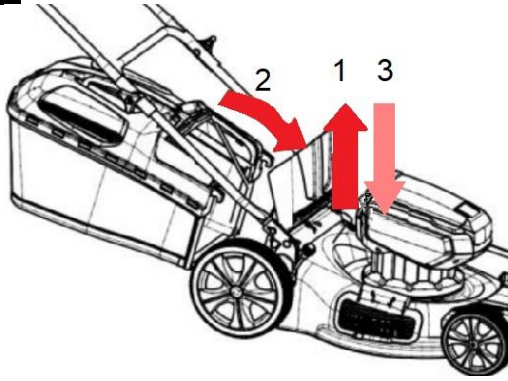

7

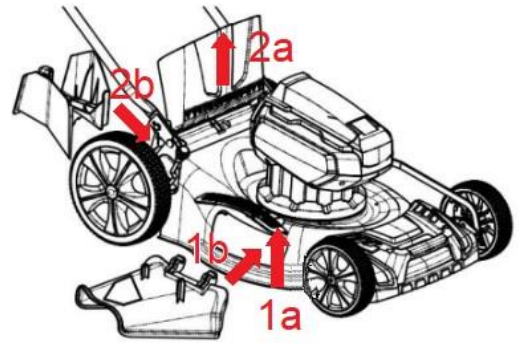

8



9

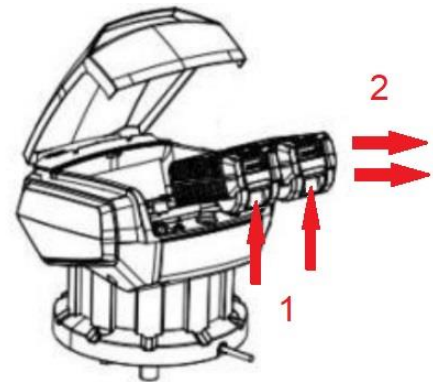

10

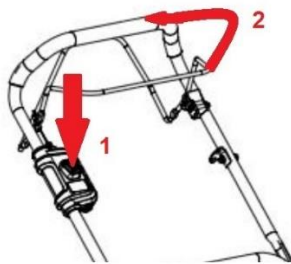

11

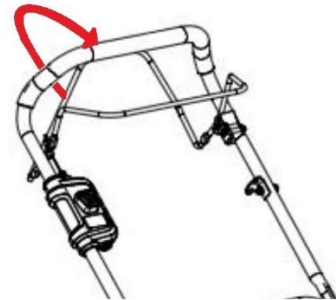

12

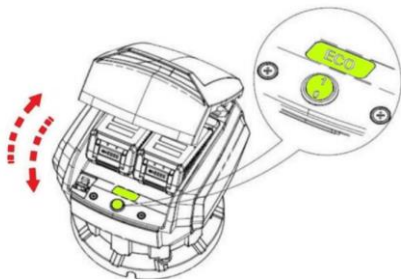

13

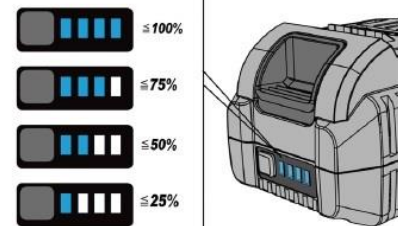

14

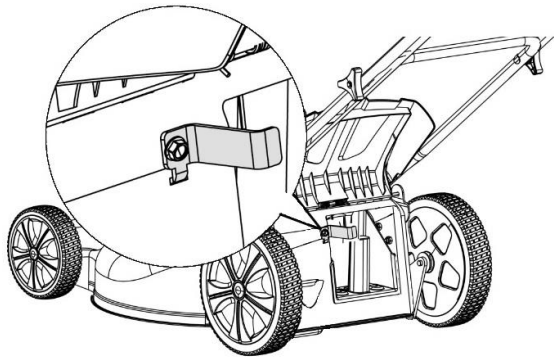

CZ TECHNICKÉ ÚDAJE

1	Model stroje	LMA 46-40N
2	Typ	EB146VHY
3	Provozní napětí	40 V (DC)
4	Typ motoru	Bezkartáčový
5	Maximální otáčky výstupní hřídele	3000 ot/min
6	Žací šířka	46 cm
7	Žací výška (nastavitelná)	25 – 75 mm
8	Kapacita sběrného koše	60 l
9	Stupeň krytí	IPX1
10	Hmotnost (se sběrným košem, bez baterie)	25,4 kg
11	Hladina akustického tlaku L_{pA} (Nejistota K)	81,4 dB(A) (3 dB(A))
12	Měřená hladina akustického výkonu L_{WA} podle směrnice 2000/14/ES (Nejistota K)	79,9 dB (A) (3 dB(A))
13	Garantovaná hladina akustického výkonu L_{WA}	96 dB(A)
14	Hodnocení vibrací dle EN 20643:2005 a_h (Nejistota K)	1,69 m/s ² (1,5)
15	Model žacího nože	NG70131040000
16	Nabíječka baterie	ACSD 40-40N
17	Typ baterie	BT 20-40N / BT 40-40N

SK TECHNICKÉ ÚDAJE

EN TECHNICAL DATA

1	Model stroja	Machine model
2	Typ	Type
3	Prevádzkové napätie	Operating voltage
4	Typ motora - Bezkefový	Motor type - Brushless
5	Maximálne otáčky výstupný hriadeľ	Maximum revolutions of the output shaft
6	Žacia šírka	Cutting width
7	Žacia výška (nastaviteľná)	Cutting height (adjustable)
8	Kapacita zberného koša	Grass catcher capacity
9	Stupeň krytia	Protection class
10	Hmotnosť (so zberným košom, bez batérie)	Weight (with grass catcher, without battery)
11	Hladina akustického tlaku L_{pA} (Neistota K)	Sound pressure level L_{pA} (Uncertainty K)
12	Meraná hladina akustického výkonu L_{WA} podľa smernice 2000/14/EC (Neistota K)	Measured sound power level L_{WA} according to Directive 2000/14/EC (Uncertainty K)
13	Zaručená hladina akustického výkonu L_{WA}	Guaranteed sound power level L_{WA}
14	Hodnotenie vibrácií podľa EN 20643:2005 a_h (Neistota K)	Vibration evaluation according to EN 20643:2005 a_h (Uncertainty K)
15	Model žacieho noža	Mowing blade model
16	Nabíjačka batérie	Battery charger
17	Typ batérie	Battery type

Vážený zákazníku,
děkujeme za důvěru, kterou jste nám projevili koupí našeho výrobku.

Před prvním použitím tohoto výrobku si přečtěte tento návod k použití. Naleznete v něm informace o bezpečném způsobu použití výrobku a zajištění jeho dlouhé životnosti. Věnujte zvýšenou pozornost všem bezpečnostním pokynům uvedeným v tomto návodu!

Tento návod k použití obsahuje i pokyny, které vyžadují zvláštní pozornost a poukazují na důležité okolnosti, které je nutné vzít v úvahu, abyste předešli vážným úrazům nebo škodám a jsou v textu návodu označeny následujícími výstrahami.



POZOR!

Tato výstraha označuje pokyny, které musí být dodržovány, aby se předešlo situacím, které mohou vést k vážnému úrazu nebo smrti.



DŮLEŽITÉ!

Tato výstraha označuje pokyny, které musí být dodrženy, aby se předešlo mechanickým závadám, poškození nebo zničení výrobku.



POZNÁMKA

Tato výstraha označuje užitečné rady nebo pokyny k používání výrobku.

Informace, popisy a vyobrazení v tomto návodu k použití odpovídají známému stavu v době tvorby tohoto návodu a výrobce si vyhrazuje právo na provádění změn bez předchozího upozornění. Obrázky mohou obsahovat volitelnou výbavu a příslušenství a nemusí zahrnovat veškerou standardní výbavu.

ÚČEL POUŽITÍ

Při použití ke stanovenému účelu splňuje tento stroj nejnovější technické požadavky a aktuální bezpečnostní předpisy platné v době jeho uvedení na trh.

Tento stroj byl navržen a vyroben pro sečení (a sběr) trávy v zahradách a na travnatých plochách za přítomnosti stojící obsluhy v rozsahu úměrném záběru sečení. Pomocí příslušenství je možné sečení trávy bez sběru do koše, případně trávu mulčovat.

Tento stroj je určen pouze pro soukromé použití. Použití stroje pro soukromé použití představuje roční provozní dobu, která obecně nepřekračuje 50 hodin.

Tento stroj není vhodný ke komerčnímu nebo průmyslovému použití.

Použití k jakémukoli jinému účelu než zde uvedenému, je nesprávné. Nesprávné použití, neodborné zásahy do stroje nebo použití neoriginálních součástí, které nebyly dodány výrobcem, může způsobit poškození stroje a ohrozit bezpečnost obsluhy nebo okolostojících osob, a zbavuje výrobce jakékoli zákonné odpovědnosti.



DŮLEŽITÉ!

Z důvodu vysokého rizika úrazu obsluhy se travní sekačka nesmí používat ke stříhání keřů, plotů nebo křovin, sekání popínavých rostlin, osázených střech nebo na balkónech pěstované trávy, k čištění (vysávání) nečistot a odpadků z chodníků nebo ke štěpkování větví ze stromů nebo živých plotů. Travní sekačka se dále nesmí používat jako motorový kultivátor k vyrovnávání nerovností terénu nebo krtin.

Z bezpečnostních důvodů se travní sekačka nesmí používat jako pohonná jednotka pracovního nářadí nebo přídatných zařízení jakéhokoli druhu.



POZNÁMKA:

Ilustrace a popisy uvedené k tomuto návodu nejsou přísně závazné. Výrobce si vyhrazuje právo na provádění případných změn bez povinnosti aktualizace tohoto návodu.

TENTO NÁVOD USCHOVEJTE PRO POZDĚJŠÍ POUŽITÍ!

Obsah

1. POPIS STROJE	7
2. SYMBOLY	8
3. VŠEOBECNÉ BEZPEČNOSTNÍ POKYNY	9
4. BEZPEČNOSTNÍ POKYNY PRO SEKAČKY TRÁVY	11
5. SESTAVENÍ	13
6. OBSLUHA	14
7. ÚDRŽBA	16
8. PŘEPRAVA A SKLADOVÁNÍ	17
9. ODSTRAŇOVÁNÍ PROBLÉMŮ	18
10. SERVIS A NÁHRADNÍ DÍLY	19
11. LIKVIDACE	19
12. ZÁRUČNÍ PODMÍNKY	19

1. POPIS STROJE

(obr. 1)

1	Horní rukojeť	10	Páka pojezdu
2	Rychloupínací páka	11	Bezpečnostní klíč
3	Spodní rukojeť	12	Páka nastavení výšky sečení
4	Sběrný koš	13	Akumulátorová baterie Li-Ion
5	Kryt bateriové komory	14	Nabíječka akumulátorových baterií
6	Kola	15	Vzpěra deflektoru a šroub
7	Spínač Zap/Vyp	16	Kryt bočního výhozu
8	Madlo	17	Mulčovací zátka
9	Blokovací páka spínače		

 **POZNÁMKA:** Nabíječka a baterie není součástí balení.

 **POZNÁMKA** Veškeré potřebné obrázky naleznete na prvních stránkách tohoto návodu k použití. V rámci jednotlivých popisů budete odkazováni na příslušné obrázky.

2. SYMBOLY

Na této stránce jsou vyobrazeny a popsány bezpečnostní symboly, které jsou na stroji či v návodu. Než se pokusíte stroj sestavit a provozovat, dbejte všech symbolů, porozumějte jim a dodržujte je.



Pozor! / Výstraha!



Přečtěte si návod k použití!



Riziko vymrštění.
Během použití stroje udržujte nepovolané osoby mimo pracovní prostor.



Používejte ochranné brýle.



Pozor na řezné nože:
Nože se určitou dobu stále otáčejí i po vypnutí motoru.



Nikdy nepracujte na svahu >15°

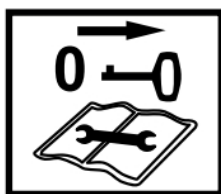

Před údržbou odstraňte bezpečnostní klíč.



Nikdy nevystavujte dešti (nebo vlhkosti).

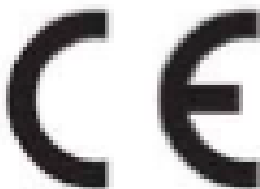

Označení CE.
Potvrzuje shodu výrobku s požadavky příslušných směrnic Evropské unie.

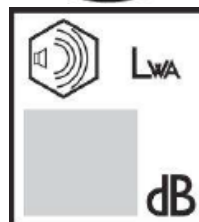

Garantovaná hladina akustického výkonu.



Nebezpečí – nedotýkat se rukama ani nohama.

3. VŠEOBECNÉ BEZPEČNOSTNÍ POKYNY



POZOR! Pročtěte si všechna bezpečnostní upozornění a pokyny. Opomenutí při dodržování těchto bezpečnostních upozornění a pokynů může vést k úrazu elektrickým proudem, ke vzniku požáru a/nebo k vážnému zranění osob.

Uschovejte si všechny pokyny a návod pro budoucí použití.

V těchto bezpečnostních upozorněních používaný pojem „elektrické nářadí“ se vztahuje na elektrické nářadí napájené ze sítě (se síťovými kabely) a na elektrické nářadí napájené akumulátory (bez síťových kabelů).

1) Bezpečnost na pracovišti

- a) **Udržujte svoje pracoviště čisté a dobře osvětlené.** *Nepořádek nebo neosvětlené pracoviště mohou zapříčinit nehody.*
- b) **S elektrickým nářadím nepracujte v prostředí s nebezpečím výbuchu, ve kterém se vyskytují hořlavé kapaliny, plyny nebo prach.** *Elektrické nářadí vytváří jiskry, které mohou prach nebo páry zapálit.*
- c) **Dbejte na to, aby při práci s elektrickým nářadím byly děti a jiné osoby v bezpečné vzdálenosti.** *V případě odvrácení pozornosti můžete ztratit kontrolu nad prováděnou činností.*

2) Elektrická bezpečnost

- a) **Vidlice přívodu elektrického nářadí musí konstrukcí odpovídat síťové zásuvce. Vidlici přívodu v žádném případě neupravujte. Nepoužívejte žádné zásuvkové adaptéry společně s nářadím, které má ochranný vodič.** *Neupravené vidlice a odpovídající zásuvky snižují riziko úrazu elektrickým proudem.*
- b) **Vyhýbejte se tělesnému kontaktu s uzemněnými povrchy jako např. potrubí, tělesa ústředního topení, sporáky a chladničky.** *V případě, že je tělo uzemněno, je riziko úrazu elektrickým proudem vyšší.*
- c) **Elektrické nářadí nevystavujte dešti nebo mokrému prostředí.** *Vniknutí vody do elektrického nářadí zvyšuje riziko úrazu elektrickým proudem.*
- d) **Nepoužívejte přívodní kabel k jiným účelům. Nikdy nenoste ani netahejte elektrické nářadí za přívodní kabel, ani za něj nářadí nezavěšujte. Nevytahujte vidlici ze zásuvky tahem za kabel. Chraňte kabel před vysokými teplotami, olejem, ostrými hranami nebo pohyblivými částmi nářadí.** *Poškozené nebo pokroucené kabely zvyšují nebezpečí úrazu elektrickým proudem.*
- e) **Pokud s elektrickým nářadím pracujete venku, používejte pouze takové prodlužovací kabely, které jsou určeny k použití venku.** *Použití kabelu určeného k použití venku snižuje riziko úrazu elektrickým proudem.*
- f) **Pokud se nedá vyhnout použití elektrického nářadí ve vlhkém prostředí, používejte napájení chráněné proudovým chráničem (RCD).** *Používání proudového chrániče snižuje nebezpečí úrazu elektrickým proudem.*

3) Bezpečnost osob

- a) **Při používání elektrického nářadí buďte pozorní, dávejte pozor na to, co děláte, přistupujte k práci s elektrickým nářadím s rozvahou. Nepoužívejte elektrické nářadí, jste-li unaveni nebo jste-li pod vlivem drog, alkoholu nebo léků.** *Chvilce nepozornosti při práci s elektrickým nářadím může mít za následek vážná zranění.*
- b) **Používejte osobní ochranné prostředky. Vždy noste ochranné pracovní rukavice a ochranu očí.** *Používání osobního ochranných prostředků jako je maska proti prachu, protismyková bezpečnostní obuv, ochranná přilba nebo protihlukové ochrany sluchu, vždy podle druhu a použití elektrického nářadí, snižuje riziko zranění.*
- c) **Předcházejte náhodnému uvedení nářadí do provozu. Zkontrolujte, zda je elektrické nářadí vypnuté dříve, nežli ho připojíte k síti a/nebo zasunete akumulátor, uchopíte nebo ponese.** *Přenášení nářadí s prstem na spínači nebo zapojování vidlice do zásuvky se zapnutým spínačem může být příčinou nehod.*

- d) **Před zapnutím nářadí odstraňte z jeho blízkosti všechny seřizovací nástroje nebo klíče.** *Nástroj nebo klíč, který se nachází v rotující části nářadí, může způsobit zranění.*
- e) **Pracujte jen tam, kam bezpečně dosáhnete. Vyhněte se nezvyklému držení těla. Dbejte na stabilní postoj a vždycky udržujte rovnováhu.** *Budete tak elektrické nářadí lépe kontrolovat v nečekaných situacích.*
- f) **Noste vhodné oblečení. Nenoste volné oblečení nebo ozdoby. Dbejte, aby vaše vlasy, oděv a rukavice byly v bezpečné vzdálenosti od pohyblivých dílů.** *Volné oblečení, ozdoby nebo dlouhé vlasy se mohou do pohyblivých dílů zachytit.*
- g) **Pokud je možné použít zařízení k odsávání prachu a zachytná zařízení, zkontrolujte, zda jsou tato zapojená a správně použita.** *Použití zařízení k odsávání prachu může snížit ohrožení prachem.*
- h) **Obsluha nesmí dopustit, aby se kvůli rutině, která vychází z častého používání nářadí, stala samolibou a začala ignorovat zásady bezpečnosti nářadí.** *Neopatrná činnost může ve zlomku vteřiny způsobit závažné poranění.*

4) Používání a ošetřování elektrického nářadí

- a) **Nářadí nepřetěžujte. Ke své práci používejte vždy k tomu určené elektrické nářadí.** *Správně zvolené elektrické nářadí bude lépe a bezpečněji vykonávat práci, pro kterou bylo konstruováno.*
- b) **Nepoužívejte elektrické nářadí, které se nedá zapnout nebo vypnout spínačem.** *Elektrické nářadí, které se nedá ovládat spínačem, je nebezpečné a je zapotřebí ho nechat opravit.*
- c) **Vytáhněte vidlici ze zásuvky anebo vyjměte akumulátor předtím, než budete provádět nastavení elektrického nářadí, vyměňovat příslušenství nebo nářadí odložíte.** *Toto bezpečnostní opatření zabraňuje neúmyslnému spuštění nářadí.*
- d) **Nepoužívané elektrické nářadí uchovávejte mimo dosah dětí. Nedovolte pracovat s nářadím osoby, které nejsou s ním seznámené nebo které nečetly tyto pokyny.** *Elektrické nářadí je nebezpečné, pokud ho používají nezkušené osoby.*
- e) **O nářadí se pečlivě starejte. Kontrolujte, zda pohyblivé části bezchybně fungují a nezasekávají se. Soustřeďte se na praskliny nebo poškození, které mohou ohrozit bezpečnou funkci elektrického nářadí. Poškozené díly nechte před použitím nářadí vyměnit.** *Mnohé nehody mají svou příčinu v nedostatečně udržovaném elektrickém nářadí.*
- f) **Řezné nástroje udržujte ostré a čisté. Pozorně ošetřované řezné nástroje s ostrými řeznými hranami se méně zasekávají a lehčeji se vedou.**
- g) **Používejte elektrické nářadí, příslušenství, pracovní nástroje atd. podle těchto pokynů a tak, jako je to pro tento speciální typ nářadí předepsané. Přitom zohledněte pracovní podmínky a prováděnou činnost.** *Používání elektrického nářadí na jiné, než určené účely může vést k nebezpečným situacím.*
- h) **Rukojeti a úchopové povrchy je nutno udržovat suché, čisté a bez mastnot.** *Kluzké rukojeti a úchopové povrchy neumožňují v neočekávaných situacích bezpečné držení a kontrolu nářadí.*

5) Používání a údržba bateriového nářadí

- a) **Nářadí je nutno nabíjet pouze nabíječem, který je určen výrobcem.** *Nabíječ, který může být vhodný pro jeden typ bateriové soupravy, může být při použití s jinou bateriovou soupravou příčinou nebezpečí požáru.*
- b) **Nářadí je nutno používat pouze s bateriovou soupravou, která je výslovně určena pro dané nářadí.** *Používání jakýchkoli jiných bateriových souprav může být příčinou nebezpečí úrazu nebo požáru.*
- c) **Není-li bateriová souprava právě používána, chraňte ji před stykem s jinými kovovými předměty, jako jsou kancelářské sponky, mince, klíče, hřebíky, šrouby, nebo jiné malé kovové předměty, které mohou způsobit spojení jednoho kontaktu baterie s druhým.** *Zkratování kontaktů baterie může způsobit popáleniny nebo požár.*
- d) **Při nesprávném používání mohou z baterie uniknout tekutiny; vyvarujte se kontaktu s nimi. Dojde-li k náhodnému styku s těmito tekutinami, opláchněte postižené místo vodou. Dostane-li se tekutina do oka, vyhledejte navíc lékařskou pomoc. Tekutiny unikající z baterie mohou způsobit záněty nebo popáleniny.**

- e) **Bateriová souprava nebo nářadí, které je poškozeno nebo přestavěno, se nesmí používat.** *Poškozené nebo upravené akumulátory se mohou chovat nepředvídatelně, které může mít za následek oheň, výbuch nebo nebezpečí úrazu.*
- f) **Bateriové soupravy nebo nářadí se nesmí vystavovat ohni nebo nadměrné teplotě.** *Vystavení ohni nebo teplotě vyšší než 130 °C může způsobit výbuch.*
- g) **Je nutno dodržovat všechny pokyny nabíjení a nenabíjet bateriovou soupravu nebo nářadí mimo teplotní rozsah, který je uveden v návodu k používání.** *Nesprávné nabíjení nebo nabíjení při teplotách, které jsou mimo uvedený rozsah, mohou poškodit baterii a zvýšit riziko požáru.*

6) Servis

- a) **Opravy svého elektrického nářadí svěřte pouze kvalifikované osobě, která bude používat originální náhradní díly.** *Tím zajistíte, že zůstane zachovaná stejná úroveň bezpečnosti elektrického nářadí jako před opravou.*
- b) **Poškozené bateriové soupravy se nesmí nikdy opravovat.** *Oprava bateriových souprav by měla být prováděna pouze u výrobce nebo v autorizovaném servisu.*

4. BEZPEČNOSTNÍ POKYNY PRO SEKAČKY TRÁVY

- a) **Nepoužívejte stroj za špatných povětrnostních podmínek, zvláště, hrozí-li riziko blesků.** *To snižuje riziko zasažení bleskem.*
- b) **Kvůli zvířatům pečlivě prohlédněte oblast, kde se má stroj používat.** *Zvířata mohou být během činnosti zraněna sekačkou trávy.*
- c) **Důkladně prohlédněte prostor, kde se bude stroj používat, a odstranit všechny kameny, klacky, dráty, kosti a jiné cizí předměty.** *Odhozené předměty mohou způsobit poranění osob.*
- d) **Před použitím stroje vždy pohledem zkontrolujte, že nůž a sestava nožových součástí nejsou opotřebené nebo poškozené.** *Opotřebené nebo poškozené části zvyšují riziko poranění.*
- e) **Často kontrolujte sběrný koš, zda není opotřebený nebo poškozený.** *Opotřebený nebo poškozený sběrný koš může zvýšit riziko poranění osob.*
- f) **Ochranné kryty nechte na svém místě. Ochranné kryty musejí být v pracovní poloze a správně připevněny.** *Ochranný kryt, který je uvolněn, poškozen nebo nefunguje správně, může mít za následek poranění osob.*
- g) **Udržujte všechny chladicí přívody vzduchu bez nečistot.** *Zablokované přívody vzduchu a nečistoty mohou vést k přehřátí nebo nebezpečí požáru.*
- h) **Při práci se strojem vždy noste protiskluzovou a ochrannou obuv. Se strojem se nesmí pracovat bez obuvi nebo v otevřených sandálech.** *To snižuje riziko poranění nohou způsobené kontaktem s pohybujícím se nožem.*
- i) **Při práci se strojem vždy noste dlouhé kalhoty.** *Holá kůže zvyšuje pravděpodobnost poranění odhozenými předměty.*
- j) **Se strojem nepracujte v mokré trávě. Chod'te, nikdy neběhejte.** *To snižuje riziko uklouznutí a pádu, což může vést k poranění osob.*
- k) **Se strojem nepracujte na příliš strmých svazích.** *To snižuje riziko ztráty kontroly, uklouznutí a pádu, což může vést k poranění osob.*
- l) **Při práci na svahu se vždy ujistěte, že máte stabilní postoj, vždy pracujte napříč svahem, nikdy nahoru nebo dolů, a pohybujte se mimořádně opatrně, pokud měníte směr pohybu.** *To snižuje riziko ztráty kontroly, uklouznutí a pádu, což může vést k poranění osob.*
- m) **Bud'te mimořádně opatrní při zpětném chodu nebo tažení stroje k sobě.** *Obsluha si musí být vždy vědoma svého okolí. To snižuje riziko zakopnutí během činnosti.*
- n) **Nedotýkejte se nožů a ostatních nebezpečných pohyblivých částí, když jsou ještě v pohybu.** *To snižuje riziko poranění pohyblivými částmi.*
- o) **Při odstraňování zaseknutého materiálu nebo čištění sekačky trávy je nutno se ujistit, že jsou všechny síťové spínače vypnuty a baterie odpojena.** *Neočekávaná činnost sekačky trávy může vést k vážnému poranění osob.*

- p) **Zastavte žací ústrojí**, pokud se má stroj naklonit při přejíždění jiného povrchu než trávníku a pokud se stroj přepravuje na místo sečení nebo od něj.
- q) **Při zapínání sekačku nenaklánějte**. Rotující nože mohou odhodit předmět a způsobit zranění.
- r) **Pokud sekačka přejede cizí předmět nebo začne nadměrně vibrovat, sekačku zastavte**. Sekačku zkontrolujte a případně nechte opravit.
- s) **Před uskladněním vyprázdněte sběrný koš**. Posečená tráva v koši se zahřívá a může být příčinou požáru.

ZBYTKOVÁ RIZIKA

Mohou se objevit dodatečná zbytková rizika při použití tohoto stroje, které nemusí být obsaženy v uvedených bezpečnostních pokynech. Tato rizika mohou vzniknout v důsledku nesprávného použití, dlouhodobého použití atd. I při dodržování příslušných bezpečnostních předpisů a používání bezpečnostních prvků, nemohou být vyloučena určitá zbytková rizika. Mezi ně patří:

- Zranění způsobená kontaktem s jakoukoli rotující / pohyblivou částí.
- Zranění způsobená při výměně dílů, pracovního nástroje nebo příslušenství.
- Zranění způsobená dlouhodobým použitím stroje. Používáte-li tento stroj delší dobu, zajistěte, aby byly prováděny pravidelné pracovní přestávky.
- Poškození sluchu. Používejte osobní ochranné prostředky na ochranu sluchu.

 **POZOR! Nebezpečí poškození sluchu. Za normálních podmínek je obsluha tohoto stroje vystavena úrovni hluku 85 dB(A) nebo vyšší. Používejte chrániče sluchu!**

 **POZOR! Za provozu tento stroj vytváří elektromagnetické pole. Toto pole může za určitých okolností narušit činnost aktivních nebo pasivních zdravotních implantátů. Za účelem snížení rizika život ohrožujícího úrazu doporučujeme osobám se zdravotními implantáty, aby se před použitím tohoto výrobku poradili s lékařem a výrobcem implantátu.**

 **POZNÁMKA** Mohou existovat místní předpisy (bezpečnost a ochrana zdraví při práci a pracovního prostředí), které mohou omezovat používání stroje. Je na uživateli, aby se s takovými předpisy seznámil a dodržoval je.

POZOR!

Při déle trvající práci je uživatel vystaven otřesům, které mohou vést ke zblednutí prstů (Raynaudův syndrom) anebo syndromu karpálního tunelu.

V tomto stavu se snižuje schopnost ruky vnímat a regulovat teplotu, což vede k pocitům necitlivosti a horka a může vyústit v poškození nervové a cévní soustavy a nekrotizaci tkáně.

Zatím nejsou známy všechny faktory vedoucí k nemoci zbledlých prstů, patří však mezi ně definitivně chladné počasí, kouření a nemoci cév a krevního oběhu, i dlouhodobé či intenzivní působení otřesů.

Riziko nemoci zbledlých prstů a syndromu karpálního tunelu omezíte takto:

- Noste rukavice a udržujte ruce v teple.
- Udržujte náradí v dobrém stavu. Nástroj s uvolněnými součástkami nebo poškozenými či opotřeбенými tlumiči vibruje silněji.
- Rukojeť držte vždy pevně, neobepínejte ji však dlouho zbytečně silně. Dělejte přestávky.

Ani přes výše uvedená preventivní opatření nelze riziko nemoci zbledlých prstů a syndromu karpálního tunelu zcela vyloučit. Osobám, které budou s náradím pracovat dlouhodobě a pravidelně, proto doporučujeme, aby bedlivě sledovaly stav svých rukou a prstů. Zpozorujete-li některý z výše uvedených syndromů, vyhledejte neprodleně lékaře.

Vibrace

Deklarovaná úroveň vibrací uvedená v technických údajích a v prohlášení o shodě byla měřena v souladu se standardní zkušební metodou předepsanou příslušnými normami a může být použita pro srovnání jednotlivých nářadí mezi sebou. Deklarovaná úroveň vibrací může být také použita k předběžnému stanovení expozice.

 **POZOR!** Hodnota vibrací při aktuálním použití nářadí se může lišit od deklarované hodnoty v závislosti na způsobu, jakým se nářadí používá. Vibrace mohou být vzhledem k uvedené hodnotě vyšší. Při stanovení doby působení vibrací, z důvodu určení bezpečnostních opatření podle nařízení 2002/44/ES k ochraně osob pravidelně používajících nářadí v zaměstnání, odhad expozice vibracím, by se měly zvážit skutečné podmínky použití a způsob, jakým se nářadí se používá, včetně zohlednění všech částí pracovního cyklu, jako je například doba, kdy je nářadí vypnuto a kdy běží naprázdno.

5. SESTAVENÍ

Rozbalení

- Opatrně vyjměte výrobek z obalu a pečlivě výrobek zkontrolujte, zda během přepravy nedošlo k jeho rozbití nebo poškození.
- Nevyhazujte obalový materiál, dokud výrobek pečlivě nezkontrolujete a uspokojivě nezprovozníte. Návod k použití uschovejte na suchém místě pro další konzultaci.

 **POZOR!** Abyste předešli náhodnému spuštění během montáže, vyjměte (pokud jsou vloženy) před sestavováním bezpečnostní klíč (11) a baterii (13) (obr. 2 a obr. 9).

Sestavení sekačky

- Sekačku postavte na rovný a pevný podklad, aby sestavení bylo bezpečné.
- Sekačka je dodána ve složené poloze, spodní rukojeť zasuňte na místo v šasi sekačky vložte dva šrouby do dvou otvorů a upevněte spodní rukojeť pomocí šroubů (obr. 3). Rozložte ovládací rukojeť a utáhněte rychloupínací páky (obr. 4).
- Spojte odpovídající konektory elektrického kabelu do sebe a zajistěte šroubovací pojistkou.

 **DŮLEŽITÉ!** Před uvedením sekačky do provozu se ujistěte, že rukojeť je zajištěna v určené poloze.

Nastavení žací výšky (obr. 5)

Žací výšku lze nastavit v 7 stanovených polohách.

- Odložte páku nastavení žací výšky (12) a posuňte ji dozadu, chcete-li zvýšit žací výšku.
- Posuňte ji dopředu, chcete-li snížit žací výšku.
- Dejte páku nastavení žací výšky do jedné ze sedmi drážek na kulise.

Nasazení / sejmutí sběrného koše (obr. 6)

 **DŮLEŽITÉ!** Před nasazením sběrného koše neopomeňte odebrat mulčovací zátku (17).

Nasazení:

- Zvedněte kryt zadního výhozu a držte jej otevřený.
- Zavěste sběrný koš (4) na horní okraj osy krytu zadního výhozu, přičemž dbejte na to, aby oba háky byly správně umístěny.
- Zpět uvolněte kryt zadního výhozu dolů.

Sejmutí:

- Po zastavení zvedněte kryt zadního výhozu.
- Sejměte sběrný koš.
- Zpět uvolněte kryt zadního výhozu dolů.

Použití mulčovací zátky (obr. 7)

Sejměte sběrný koš (4), nainstalujte mulčovací zátku (17) a zavřete kryt zadního výhozu.

Při mulčování je tráva v prvním kroku posečena, ve druhém kroku rozsekána na jemné kousky, a nakonec vrácena do trávníku jako přírodní hnojivo.

Použití bočního výhozu (obr. 7)

Sejměte sběrný koš (4), nainstalujte mulčovací zátku (17) a zavřete kryt zadního výhozu (obr. 7).

Zvedněte boční klapku (1a), nainstalujte kryt bočního výhozu (1b) a boční klapku uvolněte. Dbejte na to, aby boční klapka spočívala pevně na krytu bočního výhozu.

V tomto režimu zpracujete rychle větší množství trávy. Dbejte na to, aby sečená tráva z bočního výhozu směřovala na plochu již posečenou.

Vložení / vyjmutí baterií (obr. 8 a 9)

Vložení baterií: Otevřete kryt bateriové komory (5). Vyrovnajte vystouplá žebra baterie s vodícími drážkami bateriové komory, baterii (13) vložte a zatlačte do spodní části bateriové komory, dokud nezaklapne pojistka. Před zahájením provozu se ujistěte, že je baterie ve stroji zajištěna. Zavřete kryt bateriové komory.

Vyjmutí baterií: Otevřete kryt bateriové komory. Stiskněte tlačítko uvolnění baterie a současně baterii vytáhněte.



POZNÁMKA: Akumulátorové baterie nejsou při expedici plně nabity. Před prvním použitím akumulátorovou baterii plně nabijte. Prostudujte si návod k použití nabíječky akumulátorové baterie. Aktuální stav nabití baterie lze ověřit stisknutím tlačítka (obr. 13).



POZOR! Při nepoužívání chraňte kontakty akumulátorové baterie. Volné kovové části mohou zkratovat kontakty, hrozí nebezpečí výbuchu a požáru!



POZOR! Před zahájením provozu se ujistěte, že jsou baterie zcela usazeny, zajištěny v bateriové komoře a nabity. Pokud baterie nejsou bezpečně usazeny, může dojít k jejich vypadnutí a následnému vážnému zranění osob nebo poškození stroje.

Sekačku lze provozovat pouze se dvěma bateriemi.

6. OBSLUHA



POZOR! Před každým použitím proveďte kontrolu technického stavu stroje. Pokud je stroj poškozen či vykazuje známky opotřebení, nepoužívejte jej a nechte opravit.



POZOR! Při práci dodržujte všechny bezpečnostní pokyny a používejte ochranné pomůcky.

Bezpečnostní klíč (obr. 2)

Bezpečnostní klíč (11) připojuje do elektrického systému baterii, která napájí motor.

Motor se může spustit pouze po zasunutí bezpečnostního klíče.

Zapnutí žacího nože (obr. 10)

Stiskněte a podržte stisknuté tlačítko spínače (1). Přitáhněte blokovací páku spínače směrem k rukojeti (2). Uvolněte tlačítko spínače.

Funkce pojezdu sekačky (obr. 11)

Přitáhněte páku pojezdu směrem k rukojeti pro spuštění pojezdu sekačky. Jejím uvolněním zastavíte pojezd sekačky.

Zastavení sekačky

Uvolněte ovládací páku pojezdu, abyste zastavili pojezd. Uvolněte páku spínače pohonu nože, aby se nůž zastavil a stroj se vypnul.



POZOR! Nože se určitou dobu stále otáčejí i po vypnutí motoru.

ECO režim

Když je zapnutý ECO režim, sekačka detekuje aktuální provozní podmínky a automaticky se zvolí nejvhodnější rychlost žacího nože. Tím se prodlouží výdrž baterie.

Zapnutí ECO režimu

Otevřete kryt bateriové komory (obr. 12), stiskněte tlačítko ECO režim do polohy 1 a zavřete kryt bateriové komory.

Vypnutí ECO režimu

Otevřete kryt bateriové komory (obr. 12), stiskněte tlačítko ECO režim do polohy 0 a zavřete kryt bateriové komory.

Sečení bez sběru trávy se zadním výhozem a s bočním výhozem

Sečení bez sběru trávy se využívá v případě, kdy se nepožaduje její sběr ale ponechání na místě. Při použití bočního výhozu se doporučuje vést sekačku tak, aby se zabránilo vyhazování sečené trávy na část trávníku, která má být teprve posečena.



POZNÁMKA: Při sečení se zadním výhozem je vhodné namontovat vzpěru deflektoru (18), čímž dosáhnete lepší průchodnosti posečené trávy (obr. 14).

Vyjmutí a vyprázdnění sběrného koše

Pokud zůstane posečená tráva ležet na zemi nebo pokud je indikátor hladiny na sběrném koši (pokud je součástí koše) zavřený (s běžícím motorem), je sběrný koš plný a měl by být okamžitě vyprázdněn.

- Vypněte motor.
- Počkejte, dokud se žací nůž nezastaví.
- Zvedněte kryt bateriové komory a vyjměte bezpečnostní klíč (obr. 2).
- Zvedněte kryt zadního výhozu.
- Vyjměte sběrný koš.
- Sklopte kryt zadního výhozu opět dolů.
- Vyprázdňte sběrný koš.
- Zkontrolujte průchodnost vyhazovacího tunelu.
- Před zavěšením sběrného koše odstraňte všechny překážky bránící jeho nasazení nebo naplnění.

Doporučení pro dosažení nejlepších výsledků sečení

- Vyčistěte trávník. Ujistěte se, že se v trávníku nenacházejí kameny, větve, dráty nebo jiné cizí předměty, které by mohly být náhodně sekačkou zachyceny a vrženy kterýmukoli směrem a způsobit úraz obsluhy nebo dalších osob a také poškození majetku a objektů nacházejících se v okolí.
- Nesečte mokrou trávu. Z důvodu zajištění efektivního sečení nesečte mokrou trávu, protože má tendenci se lepit na spodní stranu podvozku sekačky a bránit tak správnému unášení posekané trávy.
- Nesečte více než 1/3 výšky trávy. Doporučená výška sečení pro travní sekačky je 1/3 délky travních stébel.
- Rychlost pojezdu se musí uzpůsobit tak, aby se posečená tráva rovnoměrně rozprostřela po trávníku nebo plnila koš na sběr trávy. Zvláště pak při sečení hustého trávníku je nutné použít pomalejší rychlost pojezdu, abyste dosáhli čistého a kvalitního střihu trávníku bez ucpávání vyhazovacích kanálů.
- Při sečení dlouhé trávy bude možná nutné, abyste ji sekali ve dvou krocích nastavení výšky sečení, nejprve s nejvyšším nastavením výšky a pak se snížením žacího nože o další 1/3 výšky trávy a možná i jiným směrem sečení než v prvním kroku.

- Překrytí jednotlivých přejezdů také pomůže k odstranění všech zbytků trávy z trávníku.
- Vzhled trávníku se zlepší, pokud budete střídavě sekat v obou směrech ve stejné výšce.
- Vyčistěte spodní stranu podvozku. Po každém použití nezapomeňte vyčistit pracovní prostor žacího nože, abyste předešli tvorbě nánosů trávy, které by pak bránily správnému průchodu posečené trávy při dalším použití sekačky.
- Sečení listí. Posečení listí může být pro váš trávník přínosné. Při sečení listí se ujistěte, že je suché a nevytváří velkou vrstvu na trávníku. Se sečením nečekejte, až ze stromů spadá veškeré listí.



POZOR! Nepracujte se sekačkou na svazích se sklonem větším než 15 stupňů. Na svahu pracujte vždy po vrstevnici, nikdy nahoru a dolů.



POZOR! Pokud narazíte na cizí předmět, zastavte sekačku, vyjměte bezpečnostní klíč a baterie a důkladně zkontrolujte sekačku, zda nedošlo k jejímu poškození, a před dalším použitím sekačky zajistěte její opravu. Příliš velké vibrace sekačky během provozu jsou známkou poškození. Sekačku nechte okamžitě prohlédnout a opravit.

7. ÚDRŽBA



POZOR! Nebezpečí úrazu! Před jakoukoli činností údržby nebo kontroly vyjměte akumulátorovou baterii a bezpečnostní klíč ze stroje a vyčkejte, až se rotující části úplně zastaví.



DŮLEŽITÉ! Správná údržba je nezbytná pro zachování původní účinnosti a bezpečnosti stroje po celou dobu jeho provozu.

- Používejte ochranné rukavice.
- Udržujte všechny matice, šrouby a vruty pevně utažené, aby byl stroj v bezpečném provozním stavu.
- Pravidelně kontrolujte kryty a klapky vyhazovacích otvorů a sběrný koš, abyste ověřili jejich správnou funkci, poškození nebo opotřebení.
- Nikdy nepoužívejte stroj s opotřebovanými nebo poškozenými díly. Poškozené díly je třeba vyměnit a nikdy je neopravovat.
- Používejte pouze originální náhradní díly. Náhradní díly, které nejsou stejné kvality, mohou vážně poškodit stroj a ohrozit bezpečnost.
- Pokud se na vašem stroji vyskytne porucha, je poškozen nebo vyžaduje servis, obraťte se na autorizovaný servis.

Čištění



POZOR! K čištění stroje nepoužívejte vodu ani kapalně čistící prostředky. Nikdy k čištění stroje nepoužívejte tlakovou myčku!

- Ze stroje odstraňte nečistoty a prach štětcem a vlhkým hadříkem.
 - Větrací otvory v krytech udržujte čisté a průchozí, aby se zamezilo přehřátí motoru.
 - Elektrické kontakty v prostoru pro baterii čistěte suchým čistým hadříkem.
- Stroj se musí vyčistit ihned po ukončení práce. Zaschlé zbytky trávy jsou velmi tvrdé a velmi obtížně se odstraňují.
- Vyprázdněte sběrný koš.
 - Odstraňte nánosy trávy ze spodní strany podvozku sekačky. Použijte kartáč případně plastovou škrabku (nepoužívejte ostré nářadí).
 - Odstraňte nánosy z kol.

Čištění sběrného koše

Nejjednodušší je čištění prováděné ihned po použití stroje.

- Sundejte a vyprázdněte sběrný koš.
- Sběrný koš lze vyčistit silným proudem vody ze zahradní hadice.
- Před dalším použitím nechte sběrný koš důkladně vyschnout.

Údržba žacího nože



POZOR! Při údržbě žacího nože používejte ochranné rukavice. Nůž je ostrý a může snadno dojít k pořezání.

Pokud je nůž tupý, nabruste ho, nebo ho vyměňte za nový.

- Položte sekačku na bok.
- Mezi nůž a okraj podvozku umístěte dřevěný špalek nebo nějakou zarážku, aby se nůž nemohl volně otáčet. Pomocí klíče, povolte matici nože. Demontujte matici nože, podložku a nůž ze stroje.
- Nůž upněte do svěráku a ostřete pouze konce nože. Při broušení postupujte opatrně z každé strany stejně. Před montáží do sekačky zkontrolujte vyvážení nože. Nevyvážený nůž je příčinou zvýšených vibrací s rizikem poškození sekačky.



DŮLEŽITÉ! Pokud je nůž poškozený, neprodleně ho vyměňte za nový.



POZNÁMKA:

- Při montáži nože musí být lopatky na noži obrácené dovnitř podvozku sekačky.
- Nasadte nůž na výstupky v unášeči a prostrčte šroub nožem do otvoru v hřídeli. Utáhněte šroub nože nejprve rukou ve směru chodu hodin. Pro bezpečné dotažení šroubu nože použijte správný klíč. Utahovací moment šroubu: 35±2 N.m. Model žacího nože: NG70131040000

8. PŘEPRAVA A SKLADOVÁNÍ

Přeprava

- Vypněte stroj a vyjměte akumulátorovou baterii a vyčkejte, až se rotující části úplně zastaví.
- Stroj přenášejte/přepravujte jen s vyjmutými bateriemi.
- Přepravujete-li stroj ve vozidle, zajistěte jej proti náhodnému pohybu.

Skladování

- Vypněte stroj a vyjměte baterii a bezpečnostní klíč.
- Před uložením nechte stroj vždy vychladnout a vyschnout.
- Provedte výše uvedené operace čištění a základní údržby.
- Stroj skladujte na suchém a bezpečném místě chráněném před vlhkostí, mimo dosah dětí a jiných neoprávněných osob.

9. ODSTRAŇOVÁNÍ PROBLÉMŮ



POZOR! Nebezpečí úrazu! Před jakoukoli činností údržby nebo kontroly vyjměte akumulátorovou baterii ze stroje a vyčkejte, až se rotující části úplně zastaví.

Problém	Možná příčina	Řešení
Motor se nespustí, když je stisknut spínač.	Baterie nejsou zajištěny.	Chcete-li baterie zajistit, ujistěte se, že západky na horní straně baterií zapadly na své místo.
	Baterie nejsou nabity.	Nabijte baterie.
	Bezpečnostní klíč není zapojen.	Zapojte klíč do slotu a zajistěte.
	Závada na stroji.	Obraťte se na autorizovaný servis.
Motor se spustí, ale ihned se zastaví a sekačka vydá výstražný tón.	Je vložena pouze jedna baterie.	Vložte obě baterie do slotů a ujistěte se, že západky na horní straně baterií zapadly na své místo.
Mulčování není prováděno správně.	Posečená tráva je mokrá a lepí se k sekačce.	Před sečením počkejte, až trávník oschne.
Sekačka se obtížně pohybuje.	Tráva je příliš dlouhá nebo je nastavena příliš malá žací výška. Sběrný koš je plný.	Zvyšte žací výšku. Vyprázdněte sběrný koš.
Zbytky trávy se správně nesbírají do sběrného koše.	Žací výška je příliš nízká.	Zvyšte žací výšku.
Sekačka seká nerovnoměrně.	Žací nůž je tupý.	Nabruste nebo vyměňte nůž.
Stroj vibruje.	Nůž není vyvážen nebo je poškozený. Hřídel motoru je ohnutá. Šrouby/matice jsou povolené.	Vyměňte za nový nůž. Vypněte motor a sekačku zkontrolujte. Nechte sekačku opravit. Dotáhněte šrouby/matice.
Stroj se během provozu vypíná.	Příliš horká baterie. Elektrická závada.	Nechte baterii postupně vychladnout. Obraťte se na autorizovaný servis
Doba běhu stroje je příliš krátká.	Baterie není plně nabitá. Životnost baterie byla dosažena nebo překročena.	Plně nabijte baterii. Pro výměnu se obraťte na autorizovaný servis.

Pokud potíže přetrvávají, kontaktujte svého prodejce nebo autorizovaný servis.

10. SERVIS A NÁHRADNÍ DÍLY

Servis a náhradní díly zajišťuje váš prodejce. V případě potřeby jej kontaktujte.

Používejte pouze originální náhradní díly a příslušenství doporučené výrobcem.

Použití neoriginálních a / nebo nesprávně namontovaných dílů ohrozí bezpečnost stroje, může způsobit nehody nebo zranění osob, za které výrobce nemůže být v žádném případě odpovědný. V objednávce náhradních dílů uvádějte vždy tyto údaje:

- Model, typ a výrobní číslo stroje (viz typový štítek)
- Popis součástky

11. LIKVIDACE



Obal se skládá z materiálů, které lze odevzdat k recyklaci v komunálních sběrných dvorech nebo sběrných nádobách.



Chraňte životní prostředí! Elektrické zařízení neodhazujte do domovního odpadu!

V souladu s evropskou směrnicí č. 2012/19/EU musí být opotřebované elektrické zařízení shromažďováno odděleně a odevzdáno k ekologické recyklaci. Informace o možnostech likvidace vysloužilého zařízení vám podá obecní nebo městská správa.

12. ZÁRUČNÍ PODMÍNKY

Záruční doba je uvedena na prodejním dokladu, nejméně však 24 měsíců, a začíná dnem převzetí výrobku, což je třeba prokázat originálním prodejním dokladem. Záruka se vztahuje na vady, které má výrobek při převzetí, a dále na prokazatelné výrobní vady, které se vyskytnou v záruční době. Záruka se nevztahuje na běžné opotřebení výrobku a jeho dílů a na škody vzniklé v důsledku nedodržování návodu k použití, zanedbání údržby, nesprávného používání, v důsledku úmyslného poškození, neodborného zásahu, úpravy nebo opravy za použití neoriginálních dílů, v důsledku vnějších vlivů (oxidace, koroze, záplavy apod.). Opravy v záruční době smějí provádět pouze autorizované opravny nebo servis výrobce.

Vážení zákazníci,
ďakujeme za dôveru, ktorú ste nám prejavili kúpou nášho výrobku.

Pred prvým použitím tohto výrobku si pozorne prečítajte tento návod na použitie. Nájdete v ňom informácie o bezpečnom spôsobe použitia tohto výrobku a zaistení jeho dlhej životnosti. Venujte zvýšenú pozornosť všetkým bezpečnostným pokynom uvedeným v tomto návode!

Tento návod na použitie obsahuje aj pokyny, ktoré vyžadujú osobitnú pozornosť a poukazujú na dôležité okolnosti, ktoré je nutné vziať do úvahy, aby ste predišli vážnym úrazom alebo škodám a sú v texte návodu označené nasledujúcimi výstrahami.



POZOR!

Táto výstraha označuje pokyny, ktoré musia byť dodržiavané, aby sa predišlo nehodám, ktoré môžu mať za následok vážny alebo smrteľný úraz.



DÔLEŽITÉ!

Táto výstraha označuje pokyny, ktoré musia byť dodržiavané, aby sa predišlo mechanickým chybám, poškodeniu alebo zničeniu výrobku.



POZNÁMKA

Táto výstraha označuje užitočné rady alebo pokyny na používanie výrobku.

Informácie, popisy a vyobrazenia v tomto návode na použitie zodpovedajú známemu stavu v dobe tvorby tohto návodu a výrobca si vyhradzuje právo na vykonávanie zmien bez predchádzajúceho upozornenia. Obrázky môžu obsahovať voliteľnú výbavu a príslušenstvo a nemusia zahŕňať všetku štandardnú výbavu.

ÚČEL POUŽITIA

Pri používaní na určený účel tento stroj spĺňa najnovšie technické požiadavky a aktuálne bezpečnostné predpisy platné v čase jeho uvedenia na trh.

Tento stroj bol navrhnutý a vyrobený na kosenie (a zber) trávy v záhradách a na trávnikoch so stojacou obsluhou v rozsahu úmernom kosenej ploche. Pomocou príslušenstva je možné kosiť trávu bez zberu do koša alebo mulčovať trávu. Tento stroj je určený len na súkromné použitie. Používanie stroja na súkromné účely predstavuje ročný prevádzkový čas, ktorý spravidla nepresahuje 50 hodín.

Tento stroj nie je vhodný na komerčné alebo priemyselné použitie.

Používanie na iné účely, ako sú uvedené v tomto dokumente, je nevhodné. Nesprávne používanie, neodborný zásah do stroja alebo použitie neoriginálnych dielov nedodaných výrobcom môže spôsobiť poškodenie stroja a ohroziť bezpečnosť obsluhy alebo okolostojacich osôb a zbavuje výrobcu akejkoľvek právnej zodpovednosti.



DÔLEŽITÉ!

Vzhľadom na vysoké riziko poranenia obsluhy sa kosačka nesmie používať na kosenie kríkov, plotov alebo krovín, na kosenie popínavých rastlín, vysadených striech alebo trávy rastúcej na balkónoch, na odstraňovanie (vysávanie) nečistôt a odpadkov z chodníkov alebo na štiepanie konárov zo stromov alebo živých plotov. Okrem toho sa kosačka na trávu nesmie používať ako motorový kultivátor na zarovnávanie nerovného terénu alebo krtincov.

Z bezpečnostných dôvodov sa kosačka na trávu nesmie používať ako pohonná jednotka pre pracovné nástroje alebo prídavné zariadenia akéhokoľvek druhu.



POZNÁMKA:

Ilustrácie a popisy uvedené v tejto príručke nie sú striktne záväzné. Výrobca si vyhradzuje právo na akékoľvek zmeny bez povinnosti aktualizovať tento návod.

TENTO NÁVOD USCHOVAJTE PRE BUDÚCE POUŽITIE!

Obsah

1. POPIS STROJA	21
2. SYMBOLY	22
3. VŠEOBECNÉ BEZPEČNOSTNÉ POKYNY	23
4. BEZPEČNOSTNÉ POKYNY PRE KOSAČKU TRÁVY	25
5. ZOSTAVENIE	27
6. OBSLUHA	28
7. ÚDRŽBA	30
8. PREPRAVA A SKLADOVANIE	31
9. ODSTRAŇOVANIE PROBLÉMOV	31
10. SERVIS A NÁHRADNÉ DIELY	32
11. LIKVIDÁCIA	32
12. ZÁRUČNÉ PODMIENKY	32

1. POPIS STROJA

(obr. 1)

1	Horná rukoväť	10	Páka pojazdu
2	Rýchlopínacia páka	11	Bezpečnostný kľúč
3	Spodná rukoväť	12	Páka nastavenia výšky kosenia
4	Zberný kôš	13	Akumulátorová batéria Li-Ion
5	Kryt batérievej komory	14	Nabíjačka akumulátorových batérií
6	Kolesá	15	Vzpera deflektora a skrutka
7	Spínač Zap/Vyp	16	Kryt bočného vyhadzovania
8	Madlo	17	Mulčovacia zátka
9	Blokovacia páka spínača		



POZNÁMKA: Nabíjačka a batéria nie je súčasťou balenia.



POZNÁMKA Všetky potrebné obrázky nájdete na prvých stránkach tohto návodu na použitie. V rámci jednotlivých popisov budete odkazovaní na príslušné obrázky.

2. SYMBOLY

Na tejto strane sú uvedené bezpečnostné symboly, ktoré sú na stroji alebo v návode na obsluhu. Pred pokusom o montáž a prevádzku stroja si všimnite, pochopíte a dodržiavajte všetky symboly.



Pozor! / Varovanie!



Prečítajte si návod na použitie!



Riziko vymrštenia. Počas použitia zariadenia sa musia nepovolané osoby zdržiavať mimo pracovného priestoru.



Používajte ochranné okuliare.



Pozor na rezacie nože: Nože sa otáčajú ešte nejaký čas po vypnutí motora.



Nikdy nepracujte na svahu >15°

MAX 15°



Pred údržbou odstráňte bezpečnostný kľúč.



Nikdy nevystavujte dažďu (alebo vlhkosti).

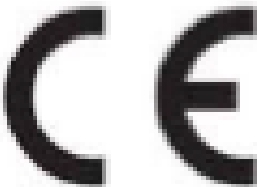

Označenie CE. Potvrďuje zhodu výrobku s požiadavkami príslušných smerníc Európskej únie.



Garantovaná hladina akustického výkonu.



Nebezpečenstvo – nedotýkať sa rukami ani nohami.

3. VŠEOBECNÉ BEZPEČNOSTNÉ POKYNY



POZOR! Prečítajte si všetky bezpečnostné varovania a pokyny. Opomenutie pri dodržiavaní týchto bezpečnostných upozornení a pokynov môže viesť k úrazu elektrickým prúdom, ku vzniku požiaru a / alebo k vážnemu zraneniu osôb.

Uchovajte si všetky pokyny a návod pre budúce použitie.

Pojem "elektrické náradie" sa vo všetkých nasledujúcich výstražných pokynoch vzťahuje na elektrické náradie napájané zo siete (so sieťovými káblami) alebo z batérie (bez sieťových káblov).

1) Bezpečnosť na pracovisku

- a) **Udržujte svoje pracovisko čisté a dobre osvetlené.** *Neporiadok alebo neosvetlené pracovisko môžu zapríčiniť nehody.*
- b) **S elektrickým náradím nepracujte v prostredí s nebezpečenstvom výbuchu, v ktorom sa vyskytujú horľavé kvapaliny, plyny alebo prach.** *Elektrické náradie vytvára iskry, ktoré môžu prach alebo pary zapáliť.*
- c) **Dbajte na to, aby pri práci s elektrickým náradím boli deti a iné osoby v bezpečnej vzdialenosti.** *V prípade odvrátenia pozornosti môžete stratiť kontrolu nad vykonávanou činnosťou.*

2) Elektrická bezpečnosť

- a) **Vidlica prívodu elektrického náradia musí konštrukciou zodpovedať sieťovej zásuvke. Vidlicu prívodu v žiadnom prípade neupravujte. Nepoužívajte žiadne zásuvkové adaptéry spoločne s náradím, ktoré má ochranný vodič.** *Neupravené vidlice a zodpovedajúce zásuvky znižujú riziko úrazu elektrickým prúdom.*
- b) **Vyhýbajte sa telesnému kontaktu s uzemnenými povrchmi ako napr. potrubie, telesá ústredného kúrenia, sporáky a chladničky.** *V prípade, že je telo uzemnené, je riziko úrazu elektrickým prúdom vyššie.*
- c) **Elektrické náradie nevystavujte dažďu alebo mokrému prostrediu.** *Vniknutie vody do elektrického náradia zvyšuje riziko úrazu elektrickým prúdom.*
- d) **Nepoužívajte prívodný kábel na iné účely. Nikdy nenoste ani neťahajte elektrické náradie za prívodný kábel, ani za neho náradie nevešajte. Nevyťahujte vidlicu zo zásuvky ťahom za kábel. Chráňte kábel pred vysokými teplotami, olejom, ostrými hranami alebo pohyblivými časťami náradia.** *Poškodené alebo pokrútené káble zvyšujú nebezpečenstvo úrazu elektrickým prúdom.*
- e) **Ak s elektrickým náradím pracujete vonku, používajte len také predlžovacie káble, ktoré sú určené na použitie vonku.** *Použitie kábla určeného na použitie vonku znižuje riziko úrazu elektrickým prúdom.*
- f) **Ak sa nedá vyhnúť použitiu elektrického náradia vo vlhkom prostredí, používajte napájanie chránené prúdovým chráničom (RCD).** *Používanie prúdového chrániča znižuje nebezpečenstvo úrazu elektrickým prúdom.*

3) Bezpečnosť osôb

- a) **Pri používaní elektrického náradia buďte pozorní, dávajte pozor na to, čo robíte, pristupujte k práci s elektrickým náradím s rozvahou. Nepoužívajte elektrické náradie, ak ste unavení alebo ak ste pod vplyvom drog, alkoholu alebo liekov.** *Chvilka nepozornosti pri práci s elektrickým náradím môže mať za následok vážne zranenia.*
- b) **Používajte osobné ochranné prostriedky. Vždy noste ochranné pracovné rukavice a ochranu očí.** *Používanie osobných ochranných prostriedkov ako je respirátor, protišmyková bezpečnostná obuv, ochranná prilba alebo protihluková ochrana sluchu, vždy podľa druhu a použitia elektrického náradia, znižuje riziko zranenia.*
- c) **Predchádzajte náhodnému uvedeniu náradia do prevádzky. Skontrolujte, či je elektrické náradie vypnuté skôr, než ho pripojíte k sieti / alebo zasuniete akumulátor, uchopíte alebo poniesiete.** *Prenášanie náradia s prstom na spínači alebo zapájanie vidlice do zásuvky so zapnutým spínačom môže byť príčinou nehôd.*
- d) **Pred zapnutím náradia odstráňte z jeho blízkosti všetky nastavovacie nástroje alebo kľúče.** *Nástroj alebo kľúč, ktorý sa nachádza v rotujúcej časti náradia, môže spôsobiť zranenie.*

- e) **Pracujte len tam, kam bezpečne dosiahnete. Vyhýbajte sa nezvyčajnému držaniu tela. Dbajte na stabilný postoj a vždy udržiavajte rovnováhu. Budete tak elektrické náradie lepšie kontrolovať v nečakaných situáciách.**
 - f) **Noste vhodné oblečenie. Nenoste voľné oblečenie alebo ozdoby. Dbajte na to, aby vaše vlasy, odev a rukavice boli v bezpečnej vzdialenosti od pohyblivých dielcov. Voľné oblečenie, ozdoby alebo dlhé vlasy sa môžu do pohyblivých dielcov zachytiť.**
 - g) **Ak je možné použiť zariadenie na odsávanie prachu a záchytné zariadenie, skontrolujte, či sú tieto zapojené a správne použité. Použitie zariadenia na odsávanie prachu môže znížiť ohrozenie prachom.**
 - h) **Nesmiete dopustiť, aby sa kvôli rutine, ktorá vychádza z častého používania náradia, znížila opatrnosť a aby sa začali ignorovať zásady bezpečnosti náradia. Neopatrná činnosť môže v zlomku sekundy spôsobiť vážne poranenie.**
- 4) Používanie a ošetrovanie elektrického náradia**
- a) **Náradie nepreťažujte. Na svoju prácu používajte vždy na to určené elektrické náradie. Správne zvolené elektrické náradie bude lepšie a bezpečnejšie vykonávať prácu, na ktorú bolo skonštruované.**
 - b) **Nepoužívajte elektrické náradie, ktoré sa nedá zapnúť alebo vypnúť spínačom. Elektrické náradie, ktoré sa nedá ovládať spínačom, je nebezpečné a treba ho nechať opraviť.**
 - c) **Vytiahnite vidlicu zo zásuvky alebo vyberte akumulátor predtým, ako budete vykonávať nastavenie elektrického náradia, vymieňať príslušenstvo alebo náradie odložíte. Toto bezpečnostné opatrenie zabraňuje neúmyselnému spusteniu náradia.**
 - d) **Nepoužívané elektrické náradie uchovávajte mimo dosahu detí. Nedovoľte pracovať s náradím osobám, ktoré nie sú s ním oboznámené alebo ktoré nečítali tieto pokyny. Elektrické náradie je nebezpečné, ak ho používajú neskúsené osoby.**
 - e) **O náradie sa starostlivo starajte. Kontrolujte, či pohyblivé časti bezchybne fungujú a nezasekávajú sa. Sústreďte sa na praskliny alebo poškodenia, ktoré môžu ohroziť bezpečnú funkciu elektrického náradia. Poškodené dielce nechajte pred použitím náradia vymeniť. Mnohé nehody majú svoju príčinu v nedostatočne udržiavanom elektrickom náradí.**
 - f) **Rezné nástroje udržiavajte ostré a čisté. Pozorne ošetrované rezné nástroje s ostrými reznými hranami sa menej zasekávajú a ľahšie sa vedú.**
 - g) **Používajte elektrické náradie, príslušenstvo, pracovné nástroje atď. podľa týchto pokynov a tak, ako je to pre tento špeciálny typ náradia predpísané. Pritom zohľadnite pracovné podmienky a činnosť. Používanie elektrického náradia na iné ako určené účely môže viesť k nebezpečným situáciám.**
 - h) **Rukoväte a úchopové povrchy udržiavajte suché, čisté a bez mastnoty. Klzké rukoväte a úchopové povrchy neumožňujú v neočakávaných situáciách bezpečné držanie a kontrolu náradia.**
- 5) Použitie a údržba batériového náradia**
- a) **Batériové súpravy nabíjajte len v nabíjačkách, ktoré odporúča výrobca. Pre nabíjač, ktorý je vhodný len pre určitý typ batériových súprav, vzniká riziko vzniku požiaru, ak sa používa s inými batériovými súpravami.**
 - b) **Pre elektrické nástroje používajte len tie batériové súpravy, ktoré sú na to určené. Používanie iných batériových súprav môže viesť ku vzniku poranení alebo požiaru.**
 - c) **Nepoužívané batériových súprav sa nesmú nachádzať v blízkosti kancelárskych svoriek, mincí, kľúčov, klincov, skrutiek alebo iných malých kovových predmetov, pretože môže prísť k neželanému premosteniu kontaktov. Skrat medzi kontaktmi batérie môže mať za následok vznik popálenín alebo požiaru.**
 - d) **V prípade použitia na nesprávny účel môže z batérie vyteciť kvapalina. Zabráňte kontaktu s touto kvapalinou. V prípade náhodného kontaktu postihnuté miesto opláchnite vodou. Ak sa táto kvapalina dostane do očí, vyhľadajte odbornú lekársku pomoc. Unikajúca kvapalina z batérie môže spôsobiť podráždenie pokožky alebo popáleniny.**
 - e) **Batériová súprava alebo náradie, ktoré je poškodené alebo prestavené sa nesmie používať. Poškodené alebo upravené batérie môžu prejsť nepredvídateľné chovanie, ktoré môže mať za následok oheň, výbuch alebo nebezpečenstvo úrazu.**

- f) **Batériové súpravy alebo náradie sa nesmie vystavovať ohňu alebo nadmernej teplote.** *Vystavenie ohňu alebo teploty vyššej než 130 °C môže spôsobiť výbuch.*
 - g) **Je nutné dodržiavať všetky pokyny nabíjania a nenabíjať batériovú súpravu alebo náradie mimo teplotný rozsah, ktorý je uvedený v návode na použitie.** *Nesprávne nabíjanie alebo nabíjanie pri teplotách, ktoré sú mimo uvedený rozsah, môžu poškodiť batériu a zvýšiť riziko požiaru.*
- 6) Servis**
- a) **Svoje elektrické náradie nechajte opravovať iba kvalifikovanej osobe, ktorá bude používať originálne náhradné dielce.** *Tým zabezpečíte, že zostane zachovaná úroveň bezpečnosti elektrického náradia ako pred opravou.*
 - b) **Poškodené batériové súpravy sa nesmú nikdy opravovať.** *Oprava batériových súprav by mala byť vykonávaná iba u výrobcu alebo v autorizovanom servise.*

4. BEZPEČNOSTNÉ POKYNY PRE KOSAČKU TRÁVY

1. **Stroj nepoužívajte za zlých poveternostných podmienok, najmä ak hrozí nebezpečenstvo úderu blesku.** Zníži sa tým riziko zasiahnutia bleskom.
2. **Kvôli zvieratám by sa mal dôkladne skontrolovať priestor, kde sa má stroj používať.** Zvieratá sa môžu počas prevádzky kosačky poraniť.
3. **Dôkladne skontrolujte oblasť, kde sa má stroj používať, a odstráňte všetky kamene, palice, drôty, kosti a iné cudzie predmety.** Odhodené predmety môžu spôsobiť zranenie osôb.
4. **Pred použitím stroja vždy na vlastné oči skontrolujte, či nie je nôž a zostava noža opotrebovaná alebo poškodená.** Opotrebované alebo poškodené časti zvyšujú riziko poranenia.
5. **Často kontrolujte zberný kôš, či nie je opotrebovaný alebo poškodený.** Opotrebovaný alebo poškodený zberný kôš môže zvýšiť riziko poranenia osôb.
6. **Ochranné kryty nechajte na mieste. Ochranné kryty musia byť v pracovnej polohe a riadne zaistené.** Uvoľnený, poškodený alebo nesprávne fungujúci ochranný kryt môže spôsobiť zranenie osôb.
7. **Udržujte všetky privody chladiaceho vzduchu bez nečistôt.** Zablokované privody vzduchu a nečistoty môžu viesť k prehriatiu alebo nebezpečenstvu požiaru.
8. **Pri obsluhu stroja vždy noste protišmykovú a ochrannú obuv. Nepracujte so strojom bez obuvi alebo sandálov s otvorenou špičkou.** Zníži sa tým riziko poranenia nôh spôsobené kontaktom s pohybujúcim sa nožom.
9. **Pri práci so strojom vždy noste dlhé nohavice.** Holá pokožka zvyšuje pravdepodobnosť poranenia o spadnuté predmety.
10. **Nepracujte so strojom v mokrej tráve. Chodte pešo, nikdy nebežte.** Zníži sa tým riziko pošmyknutia a pádu, ktoré môžu viesť k zraneniu osôb.
11. **Nepracujte so strojom na príliš strmých svahoch.** Zníži sa tým riziko straty kontroly, pošmyknutia a pádu, ktoré môžu viesť k zraneniu osôb.
12. **Pri práci na svahu sa vždy uistite, že máte stabilný postoj, pracujte vždy naprieč svahom, nikdy nie hore alebo dole, a pri zmene smeru sa pohybujte mimoriadne opatrne.** Zníži sa tak riziko straty kontroly, pošmyknutia a pádu, čo môže viesť k zraneniu osôb.
13. **Pri cúvaní alebo ťahaní stroja smerom k sebe dbajte na maximálnu opatrnosť. Obsluha musí vždy sledovať svoje okolie.** Zníži sa tým riziko zakopnutia počas prevádzky.
14. **Nedotýkajte sa nožov a iných nebezpečných pohyblivých častí, kým sú v pohybe.** Znižuje sa tým riziko poranenia pohyblivými časťami.
15. **Pri odstraňovaní zaseknutého materiálu alebo čistení kosačky sa uistite, že sú všetky vypínače napájania vypnuté a batéria odpojená.** Neočakávaná prevádzka kosačky na trávu môže mať za následok vážne poranenie osôb.
16. **Zastavte žacie ústrojenstvo, ak sa má stroj nakloniť pri prejazde cez iný ako trávnatý povrch a ak sa stroj prepravuje na miesto kosenia alebo z miesta kosenia.**
17. **Pri zapínaní kosačky ju nenakláňajte.** Rotujúce nože môžu vymrštíť predmety a spôsobiť zranenie.
18. **Ak kosačka nabehne na cudzí predmet alebo začne nadmerne vibrovať, zastavte kosačku.** Skontrolujte kosačku a v prípade potreby ju dajte opraviť.
19. **Pred uskladnením vyprázdňte zberný kôš.** Pokosená tráva v koši sa zahrieva a môže spôsobiť požiar.

ZVYŠKOVÉ RIZIKÁ

Môžu sa objaviť dodatočné zvyškové riziká pri použití tohto náradia, ktoré nemusia byť obsiahnuté v uvedených bezpečnostných pokynoch. Tieto riziká môžu vzniknúť v dôsledku nesprávneho použitia, dlhodobého použitia atď. Aj pri dodržiavaní príslušných bezpečnostných predpisov a používaní bezpečnostných prvkov, nemôžu byť vylúčené určité zvyškové riziká. Medzi nich patria:

- Zranenia spôsobené kontaktom s akoukoľvek rotujúcou / pohyblivou časťou.
- Zranenia spôsobené pri výmene dielcov, pracovného nástroja alebo príslušenstva.
- Zranenia spôsobené dlhodobým použitím náradia. Ak používate toto náradie dlhší čas, zaistite, aby sa robili pravidelné pracovné prestávky.
- Poškodenie sluchu. Použite osobné ochranné prostriedky na ochranu sluchu.

 **POZOR! Nebezpečenstvo poškodenia sluchu! Pri bežných pracovných podmienkach môže hladina akustického tlaku v mieste obsluhy presiahnuť 85 dB (A). Používajte chrániče sluchu!**

 **POZOR! Tento stroj počas prevádzky vytvára elektromagnetické pole. Toto pole môže za určitých okolností negatívne ovplyvniť aktívne alebo pasívne lekárske implantáty. Aby sa znížilo nebezpečenstvo vážnych alebo smrteľných zranení, odporúčame, aby sa osoby s lekáorskými implantátmi pred obsluhou stroja poradili so svojim lekárom alebo výrobcom lekárskeho implantátu.**

 **POZNÁMKA** Môžu existovať miestne predpisy (bezpečnosť a ochrana zdravia pri práci a pracovného prostredia), ktoré môžu obmedzovať používanie stroja. Je na užívateľovi, aby sa s takýmito predpismi oboznámil a dodržiaval ich.

POZOR!

Pri dlhšie trvajúcej práci je používateľ vystavený otrasom, ktoré môžu viesť k zbeleniu prstov (Raynaudov syndróm) alebo syndrómu karpálneho tunela.

V tomto stave sa znižuje schopnosť ruky vnímať a regulovať teplotu, čo vedie k pocitom necitlivosti a horúčavy a môže vyústiť v poškodenie nervovej a cievnej sústavy a nekrotizácii tkaniva.

Zatiaľ nie sú známe všetky faktory vedúce k chorobe zbelených prstov, patrí však medzi ne definitívne chladné počasie, fajčenie a choroby ciev a krvného obehu, ako aj dlhodobé či intenzívne pôsobenie otrasov. Riziko ochorenia zbelených prstov a syndrómu karpálneho tunela obmedzíte takto:

- Noste rukavice a udržiajte ruky v teple.
- Udržujte náradie v dobrom stave. Nástroj s uvoľnenými súčiastkami alebo poškodenými či opotrebovanými tlmičmi vibruje silnejšie.
- Rukoväť držte vždy pevne, neobopínajte ju však dlho zbytočne silno. Robte prestávky.

Ani pri vyššie uvedených preventívnych opatreniach nemožno riziko choroby zbelených prstov a syndrómu karpálneho tunela úplne vylúčiť. Osobám, ktoré budú s náradím pracovať dlhodobo a pravidelne, preto odporúčame, aby pozorne sledovali stav svojich rúk a prstov. Ak spozorujete niektorý z vyššie uvedených syndrémov, vyhľadajte ihneď lekára.

Vibrácie

Deklarovaná úroveň vibrácií uvedená v technických údajoch a vo vyhlásení o zhode bola meraná v súlade so štandardnou skúšobnou metódou predpísanou príslušnými normami a môže sa použiť na porovnanie jednotlivých náradí medzi sebou. Deklarovaná úroveň vibrácií môže byť tiež použitá na predbežné stanovenie expozície.

 **POZOR!** Hodnota vibrácií pri aktuálnom použití náradia sa môže líšiť od deklarovanej hodnoty v závislosti na spôsobe, akým sa náradie používa. Úroveň vibrácií môže byť vzhľadom na uvedenú hodnotu vyššia.

Pri stanovení času pôsobenia vibrácií, z dôvodu určenia bezpečnostných opatrení podľa nariadenia 2002/44/ES na ochranu osôb pravidelne používajúcich náradie v zamestnaní, odhad expozície vibráciám, by sa mali zväžiť, skutočné podmienky použitia a spôsob, akým sa náradie používa, vrátane zohľadnenia všetkých častí pracovného cyklu, ako je napríklad čas, keď je náradie vypnuté a kedy beží naprázdno.

5. ZOSTAVENIE

Rozbalenie

- Opatrne vyberte výrobok z obalu a starostlivo výrobok skontrolujte, či počas prepravy nedošlo k jeho rozbitiu alebo poškodeniu.
- Nevyhadzujte obalový materiál, kým výrobok dôkladne neskontrolujete a uspokojivo s ním nezačnete pracovať. Návod na použitie uchovávajte na suchom mieste, aby ste doň mohli ďalej nahliadnuť.



POZOR! Aby ste predišli náhodnému spusteniu v priebehu montáže, vyjmite pred zostavovaním bezpečnostný kľúč (11) a batériu (13) (obr. 2 a obr. 9).

Zostavenie kosačky

- Kosačku postavte na rovný a pevný podklad, aby zostavenie bolo bezpečné.
- Kosačka je dodaná v zloženej polohe, spodnú rukoväť zasuňte na miesto v šasi kosačky vložte dve skrutky do dvoch otvorov a upevnite spodnú rukoväť pomocou skrutiek (obr. 3). Rozložte ovládaciu rukoväť a utiahnite rýchlopínacie páky (obr. 4).
- Spojte zodpovedajúce konektory elektrického kábla do seba a zaistite skrutkovacou poistkou.



DÔLEŽITÉ! Pred uvedením kosačky do prevádzky sa uistite, že rukoväť je zaistená v určenej polohe.

Nastavenie žacej výšky (obr. 5)

Žaciu výšku vieme nastaviť v 7 stanovených polohách.

- Odkloňte páku nastavenia žacej výšky (12) a posuňte ju dozadu, aj chcete zvýšiť žaciu výšku.
- Posuňte ju dopredu, ak chcete znížiť žaciu výšku.
- Dejte páku nastavenia žacej výšky do jednej zo siedmich drážok na kulise.

Nasadenie / zloženie zberného koša (obr. 6)



DÔLEŽITÉ! Pred nasadením zberného koša nezabudnite odobrať mulčovaciu zátku (17).

Nasadenie koša:

- Zdvihnite kryt zadného vyhadzovania a držte ho otvorený.
- Zaveďte zberný kôš (4) na horný okraj osi krytu zadného vyhadzovania, pričom dbajte na to, aby oba háky boli správne umiestnené.
- Späť uvoľnite kryt zadného vyhadzovania dole.

Zloženie koša:

- Po zastavení zdvihnite kryt zadného vyhadzovania.
- Zložte zberný kôš.
- Späť uvoľnite kryt zadného vyhadzovania dole.

Použitie mulčovacej zátky (obr. 7)

Vyberte zberný kôš (4), nainštalujte mulčovaciu zátku (17) a zatvorte kryt zadného výsypu.

Pri mulčovaní sa tráva v prvom kroku pokosí, v druhom kroku sa naseká na jemné kúsky a nakoniec sa vráti na trávnik ako prírodné hnojivo.

Použitie bočného výsypu (obr. 7)

Odoberte zberný kôš (4), nainštalujte mulčovaciu zátku (17) a zatvorte kryt zadného výsypu (obr. 7).

Zdvihnite bočnú klapku (1a), nainštalujte kryt bočného výsypu (1b) a uvoľnite bočnú klapku. Uistite sa, že bočná klapka pevne spočíva na kryte bočného výsypu.

V tomto režime rýchlo spracujete väčšie množstvo trávy. Uistite sa, že pokosená tráva z bočného výsypu smeruje na už pokosenú plochu.

Vloženie / vybratie batérie (obr. 8 a 9)

Vloženie batérie: Otvorte kryt batérovej komory (5). Vyčnievajúce rebrá batérie zarovnajete s vodiacimi drážkami komory batérie, batérii (13) vložte a zatlačte do spodnej časti komory batérie, kým západka nezacvakne na miesto. Pred spustením prevádzky sa uistite, že je batéria v stroji zaistená. Zavrite kryt batérovej komory.

Vybratie batérie: Otvorte kryt batérovej komory. Stlačte tlačidlo uvoľnenie batérie a súčasne vytiahnite batériu.



POZNÁMKA: Akumulátorové batérie nie sú pri expedícii plne nabité. Pred prvým použitím batériu celkom nabite. Preštudujte si návod na použitie nabíjačky akumulátorových batérií. Aktuálny stav nabitia batérie je možné overiť stlačením tlačidla (obr. 13).



POZOR! Chráňte kontakty akumulátorovej batérie, pokiaľ nie je používaná. Voľné kovové súčasti môžu skratovať kontakty – Nebezpečenstvo výbuchu a požiaru!



POZOR! Pred spustením prevádzky sa uistite, že je batéria úplne usadená, zaistená v komore batérie a nabitá. Ak batéria nie je bezpečne usadená, môže vypadnúť a spôsobiť vážne zranenie osôb alebo poškodenie stroja.

Kosačku je možné prevádzkovať iba s dvoma batériami.

6. OBSLUHA



POZOR! Pred každým použitím skontrolujte technický stav stroja. Ak je stroj poškodený alebo vykazuje známky opotrebovania, nepoužívajte ho a dajte ho opraviť.



POZOR! Pri práci dodržiavajte všetky bezpečnostné pokyny a používajte ochranné prostriedky.

Zapnutie žacieho noža (obr. 10)

Stlačte a podržte stlačené tlačidlo spínača (1). Pritiahnite blokovaciu páku spínača smerom k rukoväti (2). Uvoľnite tlačidlo spínača.

Funkcia pojazdu kosačky (obr. 11)

Pritiahnite páku pojazdu smerom k rukoväti pre spustenie pojazdu kosačky. Jej uvoľnením zastavíte pojazd kosačky.

Zastavenie kosačky

Uvoľnite ovládaciu páku jazdy, aby ste zastavili jazdu. Uvoľnite páku spínača pohonu noža, aby sa nôž zastavil a stroj sa vypol.



POZOR! Nože sa určitý čas stále otáčajú aj po vypnutí motora.

ECO režim

Keď je zapnutý ECO režim, kosačka detekuje aktuálne prevádzkové podmienky a automaticky vám nastaví rýchlosť žacieho noža. Tím sa predĺži výdrž batérie.

Zapnutie ECO režimu

Otvorte kryt batérovej komory (obr. 12), stlačte tlačidlo ECO režim do polohy 1 a zatvorte kryt batérovej komory.

Vypnutie ECO režimu

Otvorte kryt batérovej komory (obr. 12), stlačte tlačidlo ECO režim do polohy 0 a zatvorte kryt batérovej komory

Kosenie bez zberu trávy so zadným vyhadzovaním a s bočným vyhadzovaním

Kosenie bez zberu trávy sa využíva v prípade, keď sa nepožaduje jej zber, ale ponechanie na mieste.



POZNÁMKA: Pri kosení so zadným vyhadzovaním je vhodné namontovať vzperu deflektora (11), čím dosiahnete lepšiu priechodnosť pokosenej trávy (obr. 14).

Vybratie a vyprázdnenie zberného koša

Pokiaľ zostane pokosená tráva ležať na zemi alebo pokiaľ je indikátor hladiny na zbernom koši (ak je súčasťou koša) zatvorený (s bežiacim motorom), je zberný kôš plný a mal by byť okamžite vyprázdnený.

- Vypnite motor.
- Počkajte, kým sa žací nôž nezastaví.
- Zdvihnite kryt batérovej komory a vyberte bezpečnostný kľúč (obr. 2).
- Zdvihnite kryt zadného vyhadzovania.
- Vyberte zberný kôš.
- Sklopte kryt zadného vyhadzovania opäť dole.
- Vyprázdnite zberný kôš.
- Skontrolujte priechodnosť vyhadzovacieho tunela.
- Pred zavesením zberného koša odstráňte všetky prekážky brániace jeho nasadeniu alebo naplneniu.

Odporúčanie pre dosiahnutie najlepších výsledkov kosenia

- Vyčistite trávnik. Uistite sa, že na trávniku nie sú žiadne kamene, konáre, drôty alebo iné cudzie predmety, ktoré by mohli byť náhodne zachytené kosačkou a vymrštené akýmkoľvek smerom, čo by mohlo spôsobiť zranenie obsluhy alebo iných osôb a poškodenie majetku a predmetov v okolí.
- Nekoste mokrú trávu. Aby ste zabezpečili efektívne kosenie, nekoste mokrú trávu, pretože má tendenciu prilepiť sa na spodnú časť podvozku kosačky a zabrániť správne odnášaniu pokosenej trávy.
- Nekoste viac ako 1/3 výšky trávy. Odporúčaná výška kosenia pre kosačky je 1/3 dĺžky stebiel trávy.
- Rýchlosť jazdy musí byť nastavená tak, aby sa pokosená tráva rovnomerne rozptýlila po trávniku alebo naplnila zberný kôš. Najmä pri kosení hustých trávnikov je potrebná nižšia rýchlosť chodu, aby sa dosiahlo čisté a kvalitné kosenie bez upchatia výsypaných kanálov.
- Pri kosení dlhej trávy môže byť potrebné kosiť v dvoch krokoch nastavenia výšky, najprv s nastavením najvyššej výšky a potom so znížením noža o ďalšiu 1/3 výšky trávy a možno v inom smere kosenia ako v prvom kroku.
- Prekrývanie jednotlivých prejazdov tiež pomôže odstrániť z trávniku všetky zvyšky trávy.
- Vzhľad trávniku sa zlepší, ak budete kosiť striedavo v oboch smeroch pri rovnakej výške.
- Vyčistite spodnú časť podvozku. Po každom použití nezabudnite vyčistiť pracovnú plochu kosiaceho noža, aby ste zabránili nahromadeniu trávy, ktorá by potom pri ďalšom použití kosačky bránila správne priechodu pokosenej trávy.
- Kosenie lístia. Kosenie lístia môže byť pre váš trávnik prospešné. Pri kosení lístia sa uistite, že je suché a netvorí na trávniku veľkú vrstvu. S kosením nečakajte, kým zo stromov opadá všetko lístie.



POZOR! Nepoužívajte kosačku na svahoch so sklonom väčším ako 15 stupňov. Na svahoch pracujte vždy v obrysovej línii, nikdy nie hore a dole.



POZOR! Ak narazíte na cudzí predmet, zastavte kosačku, vyberte bezpečnostný kľúč a batériu a pred ďalším použitím kosačky dôkladne skontrolujte, či nie je poškodená a zabezpečte jej opravu. Nadmerné vibrácie kosačky počas prevádzky sú znakom poškodenia. Kosačku okamžite nechajte skontrolovať a opraviť.

7. ÚDRŽBA



POZOR! Nebezpečie úrazu! Pred akoukoľvek údržbou alebo kontrolou vyberte akumulátorovú batériu a bezpečnostný kľúč zo stroja a vyčkajte, až sa rotujúce časti úplne zastavia.



DÔLEŽITÉ! Správna údržba je nevyhnutná na zachovanie pôvodnej účinnosti a bezpečnosti stroja.

- Používajte ochranné rukavice.
- Udržujte všetky matice a skrutky pevne utiahnuté, aby bol stroj v bezpečnom prevádzkovom stave.
- Pravidelne kontrolujte kryty a klapky vyhadzovača a zberný kôš, či sú správne funkčné, poškodené alebo opotrebované.
- Stroj nikdy nepoužívajte s opotrebovanými alebo poškodenými dielmi. Poškodené diely sa musia vymeniť a nikdy sa nesmú opravovať.
- Používajte len originálne náhradné diely. Náhradné diely, ktoré nie sú rovnakej kvality, môžu vážne poškodiť stroj a ohroziť bezpečnosť.
- Ak sa na stroji vyskytne porucha, je poškodený alebo si vyžaduje servis, obráťte sa na autorizované servisné stredisko.

Čistenie



POZOR! Na čistenie zariadenia nepoužívajte vodu ani tekuté čistiace prostriedky. Na čistenie stroja nikdy nepoužívajte tlakový čistič!

- Nečistoty a prach zo stroja odstráňte pomocou kefy a vlhkej handričky.
- Vetracie otvory v krytoch udržiavajte čisté a priechodné, aby sa zamedzilo prehriatiu motora.
- Elektrické kontakty v priestore pre batérie vyčistite suchou a čistou handričkou.

Stroj sa musí vyčistiť ihneď po skončení práce. Zaschnuté zvyšky trávy sú veľmi tvrdé a veľmi ťažko sa odstraňujú.

- Vyprázdňte zberný kôš.
- Odstráňte nánosy trávy zo spodnej strany žacieho ústrojenstva. Použite kefu alebo plastovú škrabku (nepoužívajte ostré nástroje).
- Odstráňte nánosy z kolies.

Čistenie zberného koša

Najjednoduchšie čistenie je čistenie vykonané bezprostredne po použití stroja.

- Vyberte a vyprázdňte zberný kôš.
- Zberný kôš možno čistiť silným prúdom vody zo záhradnej hadice.
- Pred ďalším použitím nechajte zberný kôš dôkladne vyschnúť.

Údržba žacieho noža



POZOR! Pri údržbe noža kosačky noste ochranné rukavice. Nôž je ostrý a môže sa ľahko porezať.

Ak je nôž tupý, naostrite ho alebo ho vymeňte za nový.

- Kosačku položte na bok.
- Medzi nôž a okraj podvozku umiestnite drevený blok alebo zarážku, aby sa nôž nemohol voľne otáčať. Pomocou kľúča uvoľnite maticu noža. Odstráňte maticu noža, podložku a nôž zo stroja.
- Upnite nôž do zveráka a naostrite len konce noža. Pri ostrení postupujte opatrne na každej strane rovnako. Pred nasadením noža na kosačku skontrolujte jeho vyváženie. Nevyvážený nôž spôsobuje zvýšené vibrácie s rizikom poškodenia kosačky.



DÔLEŽITÉ! Ak je nôž poškodený, nevyhnutne ho vymeňte za nový.



POZNÁMKA:

- Pri montáži noža musia čepele na noži smerovať dovnútra k podvozku kosačky.
- Nasadte nôž na výstupky v unášači a zasuňte skrutku noža cez otvor v hriadeli. Nožovú skrutku najprv utiahnite rukou v smere hodinových ručičiek. Na bezpečné utiahnutie nožovej skrutky použite správny kľúč. Uťahovací moment skrutky: 35±2 N.m. Model žacieho nože: NG70131040000

8. PREPRAVA A SKLADOVANIE

Preprava

- Stroj vypnite, vyberte batériu a vyčkajte, až sa rotujúce časti úplne zastavia.
- Stroj prenášajte/prepravujte len s vybratými batériami.
- Pri preprave stroja vo vozidle ho zaistíte proti náhodnému pohybu.

Skladovanie

- Stroj vypnite a vyberte batériu a bezpečnostný kľúč.
- Pred uskladnením nechajte stroj vždy vychladnúť a vyschnúť.
- Vykonajte vyššie uvedené čistenie a základné úkony údržby.
- Stroj skladujte na suchom a bezpečnom mieste chránenom pred vlhkosťou, mimo dosahu detí a iných nepovolaných osôb.

9. ODSTRAŇOVANIE PROBLÉMOV



POZOR! Nebezpečie úrazu! Pred akoukoľvek údržbou alebo kontrolou vyberte akumulátorovú batériu a bezpečnostný kľúč zo stroja a vyčkajte, až sa rotujúce časti úplne zastavia.

Problém	Možná príčina	Odstránenie
Motor sa nespustí, keď je stlačený spínač.	Batéria nie je zaistená.	Ak chcete batériu zaistiť, uistite sa, že západky na hornej strane batérie zapadli na svoje miesto.
	Batéria nie je nabitá.	Nabite batériu.
	Bezpečnostný kľúč nie je zapojený.	Zapojte kľúč do slotu a zaistite.
	Závažnosť na stroji.	Obráťte sa na autorizovaný servis.
Motor sa spustí, ale ihneď sa zastaví a kosačka vydá výstražný tón.	Je vložená iba jedna batéria.	Vložte obe batérie do slotov a uistite sa, že západky na hornej strane batérií zapadli na svoje miesto.
Mulčovanie sa nevykonáva správne.	Pokosená tráva je mokrá a lepí sa na kosačku.	Pred kosením počkajte, kým trávnik vyschne.
Kosačka sa ťažko pohybuje.	Tráva je príliš dlhá alebo je nastavená príliš nízka výška kosenia.	Zvýšte výšku kosenia. Vyprázdňte zberný kôš.
Zvyšky trávy sa nezberajú správne do zberného koša.	Žacia výška je príliš nízka.	Zvýšte výšku kosenia.
Kosačka kosí nerovnomerne.	Žací nôž je tupý.	Naostrite alebo vymeňte nôž.
Stroj vibruje.	Nôž nie je vyvážený alebo je poškodený. Hriadeľ motora je ohnutý. Skrutky/matice sú povolené.	Vymeňte nôž za nový. Vypnite motor a skontrolujte kosačku. Dajte kosačku opraviť. Utiahnite skrutky/matice.
Stroj sa počas prevádzky vypína.	Príliš horúca batéria. Elektrická závažnosť.	Nechajte batériu postupne vychladnúť. Obráťte sa na autorizované servisné stredisko.
Doba behu stroja je príliš krátka.	Batéria nie je plne nabitá. Životnosť batérie bola dosiahnutá alebo prekročená.	Plne nabitie batérie. Pre výmenu sa obráťte na autorizovaný servis.

Pokiaľ problémy pretrvávajú, kontaktujte svojho predajcu alebo autorizovaný servis.

10. SERVIS A NÁHRADNÉ DIELY

Servis a náhradné diely zaistuje Váš predajca. V prípade potreby ho kontaktujte.

Používajte len originálne náhradné diely a príslušenstvo odporučené výrobcom. Použitie neoriginálnych a / alebo nesprávne namontovaných dielov ohrozuje bezpečnosť stroja, môže spôsobiť nehody alebo zranenie osôb, za ktoré výrobca nemôže byť v žiadnom prípade zodpovedný. V objednávke náhradných dielov uvádzajte vždy tieto údaje:

- Model, typ a výrobné číslo stroja (viď. typový štítok)
- Popis súčiastky

11. LIKVIDÁCIA



Obal sa skladá z materiálov, ktoré je možné odovzdať na recyklovanie v komunálnych zberných dvoroch alebo v zberných nádobách.



Chráňte životné prostredie! Elektrické zariadenie nezhadzujte do komunálneho odpadu! V súlade s európskou smernicou č. 2012/19/EU musí byť opotrebované elektrické zariadenie zhromažďované oddelene a odovzdané na ekologickú recykláciu. Informácie o možnostiach likvidácie vyslúženého zariadenia vám podá obecná alebo mestská správa.

12. ZÁRUČNÉ PODMIENKY

Záručná doba je uvedená na predajnom doklade, najmenej však 24 mesiacov, a začína dňom prevzatia výrobku, ktoré je potrebné preukázať originálom predajného dokladu. Záruka sa vzťahuje na vady, ktoré má výrobok pri prevzatí, a ďalej na preukázateľné výrobné vady, ktoré sa vyskytnú v záručnej dobe. Záruka sa nevzťahuje na bežné opotrebenie výrobku a jeho dielov a na škody vzniknuté v dôsledku nedodržania návodu na použitie, zanedbania údržby, nesprávneho používania, v dôsledku úmyselného poškodenia, neodborného zásahu, úpravy alebo opravy za použitia neoriginálnych dielov, v dôsledku vonkajších vplyvov (oxidácia, korózie, záplavy a pod.). Opravy v záručnej dobe smú vykonávať iba autorizované opravovne alebo servis výrobcu.

Dear Customer:

Thank you for the trust you have placed in us by purchasing our product.

Before using this product for the first time, please read this instruction manual. You will find information on how to use the product safely and ensure its longevity. Pay particular attention to all safety instructions in this manual!

This instruction manual also contains instructions that require special attention and point out important circumstances that must be considered to avoid serious injury or damage and are indicated in the text of the manual by the following warnings.



CAUTION!

This warning indicates instructions that must be followed to avoid situations that could lead to serious injury or death.



IMPORTANT!

This warning indicates instructions that must be followed to prevent mechanical failure, damage, or destruction of the product.



NOTE

This warning indicates helpful hints or instructions on how to use the product.

The information, descriptions and illustrations in this manual are as known at the time of writing and the manufacturer reserves the right to make changes without notice. Illustrations may include optional equipment and accessories and may not include all standard equipment.

INTENDED PURPOSE

When used for its intended purpose, this machine complies with the latest technical requirements and current safety regulations in force at the time of its introduction to the market.

This machine has been designed and manufactured for mowing (and collecting) grass in gardens and on grassy areas in the presence of a standing operator to the extent proportional to the mowing area. With the help of accessories, it is possible to mow the grass without collecting it in a basket, or to mulch the grass.

This machine is for private use only. The use of the machine for private use represents an annual operating time that generally does not exceed 50 hours.

This machine is not suitable for commercial or industrial use.

Use for any purpose other than those stated herein is improper. Improper use, unprofessional tampering with the machine, or the use of non-original parts not supplied by the manufacturer may cause damage to the machine and endanger the safety of the operator or bystanders and relieves the manufacturer of any legal liability.



IMPORTANT! Due to the high risk of injury to the operator, the lawnmower must not be used to cut bushes, fences, or bushes, to cut climbing plants, planted roofs or grass grown on balconies, to clean (vacuum) dirt and rubbish from pavements or to chip branches from trees or hedges. Furthermore, the lawnmower must not be used as a motorized cultivator to level uneven terrain or molehills.

For safety reasons, the lawnmower must not be used as a drive unit for work tools or attachments of any kind.



NOTE: The illustrations and descriptions provided with this manual are not strictly binding. The manufacturer reserves the right to make any changes without obligation to update this manual.

KEEP THIS MANUAL FOR LATER USE!

Content

1. MACHINE DESCRIPTION.....	34
2. SYMBOLS	35
3. GENERAL SAFETY INSTRUCTIONS	36
4. SAFETY INSTRUCTIONS FOR LAWN MOWERS	38
5. ASSEMBLY	40
6. OPERATION	41
7. MAINTENANCE.....	43
8. TRANSPORT AND STORAGE	44
9. TROUBLESHOOTING.....	45
10. SERVICE AND SPARE PARTS.....	46
11. DISPOSAL.....	46
12. WARRANTY CONDITIONS.....	46

1. MACHINE DESCRIPTION

(Fig 1)

1	Upper handle	10	Self-propelled lever
2	Quick release lever	11	Safety key
3	Lower handle	12	Cutting height adjustment lever
4	Grass catcher	13	Battery Li-Ion
5	Battery chamber cover	14	Battery charger
6	Wheels	15	Deflector strut and bolt
7	On/off Switch	16	Side discharge cover
8	Handle	17	Mulching plug
9	Switch lock lever		



NOTE: Charger and battery not included.



NOTE: All necessary figures can be found on the first pages of this manual. Within the individual descriptions you will be referred to the relevant figures.

2. SYMBOLS

This page lists the safety symbols that are on the machine or in the instruction manual. Before attempting to assemble and operate the machine, please note, understand and observe all symbols.



Caution! / Warning!



Read the instruction manual!

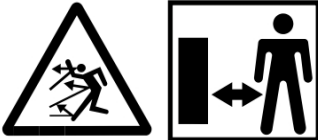

Risk of ejection. Keep unauthorized persons away from the work area while the machine is in use.



Use safety glasses.



Attention to the cutting blades: The blades continue to rotate for some time even after the engine is switched off.



Never work on a slope $>15^\circ$



Remove the safety key before maintenance.



Never expose to rain (or moisture).



CE marking. It confirms the conformity of the product with the requirements of the relevant European Union directives.

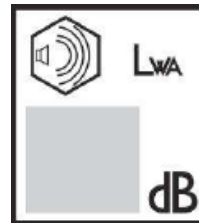

Guaranteed sound power level.



Danger – do not touch with hands or feet.

3. GENERAL SAFETY INSTRUCTIONS



CAUTION! Read all safety warnings and instructions. Failure to follow these safety warnings and instructions may result in electric shock, fire and/or serious personal injury.

Keep all instructions and manual for future reference.

In these safety warnings, the term "power tools" refers to mains-powered power tools (with mains cables) and battery-powered power tools (without mains cables).

1) Safety in the workplace

- a) **Keep your workplace clean and well lit.** *A messy or unlit workplace can cause accidents.*
- b) **Do not operate the power tool in an explosive atmosphere where flammable liquids, gases or dust are present.** *Power tools produce sparks that can ignite dust or vapors.*
- c) **Ensure that children and other persons are kept at a safe distance when working with power tools.** *If you are distracted, you may lose control of the activity.*

2) Electrical safety

- a) **The power tool plug must be designed to match the mains socket. Do not modify the power plug in any way. Do not use any socket adapters together with tools that have a protective conductor.** *Unadjusted plugs and matching sockets reduce the risk of electric shock.*
- b) **Avoid bodily contact with earthed surfaces such as pipes, central heating units, cookers, and refrigerators.** *If the body is earthed, the risk of electric shock is higher.*
- c) **Do not expose power tools to rain or wet conditions.** *Water ingress into the power tool increases the risk of electric shock.*
- d) **Do not use the power cord for other purposes. Never carry or pull the power tool by the power cord or hang the tool by the power cord. Do not pull the plug out of the socket by pulling on the cord. Protect the cord from high temperatures, oil, sharp edges or moving parts of the tool.** *Damaged or kinked cables increase the risk of electric shock.*
- e) **If you are working with power tools outdoors, only use extension cords that are designed for outdoor use.** *Using a cable designed for outdoor use reduces the risk of electric shock.*
- f) **If it is unavoidable to use power tools in wet environments, use a power supply protected by a residual current device (RCD).** *The use of a residual current device reduces the risk of electric shock.*

3) Personal safety

- a) **Be careful when using power tools, pay attention to what you are doing, and approach power tool use with discretion. Do not use power tools if you are tired or under the influence of drugs, alcohol, or medication.** *A moment of inattention when working with power tools can result in serious injury.*
- b) **Wear personal protective equipment. Always wear protective work gloves and eye protection.** *The use of personal protective equipment such as dust mask, slip-resistant safety boots, hard hat, or ear protection, always depending on the type and use of power tools, reduces the risk of injury.*
- c) **Avoid accidental startup of tools. Check that the power tool is switched off before connecting it to the mains and/or plugging in the battery, gripping, or carrying it.** *Carrying the tool with your finger on the switch or plugging the power plug into an outlet with the switch on can cause accidents.*
- d) **Remove any adjustment tools or wrenches from the vicinity of the tool before switching it on.** *A tool or wrench that is in a rotating part of the tool can cause injury.*
- e) **Only work where you can safely reach. Avoid unusual postures. Maintain a stable posture and always keep your balance.** *This will give you better control of the power tool in unexpected situations.*
- f) **Wear appropriate clothing. Do not wear loose clothing or jewelry. Keep your hair, clothing, and gloves at a safe distance from moving parts.** *Loose clothing, ornaments or long hair may get caught in moving parts.*

- g) **If dust extraction and trapping devices can be used, check that they are connected and used correctly.** *The use of dust extraction equipment can reduce dust hazards.*
 - h) **The operator must not allow the routine that comes from frequent use of the tool to cause him to become complacent and ignore the safety principles of the tool.** *Careless action can cause serious injury in a split second.*
- 4) Use and care of power tools**
- a) **Do not overload the tool. Always use power tools designed for the job.** *Properly selected power tools will perform better and safer at the job for which they were designed.*
 - b) **Do not use power tools that cannot be switched on or off with a switch.** *Power tools that cannot be operated by a switch are dangerous and must be repaired.*
 - c) **Unplug the plug from the socket or remove the battery before adjusting the power tool, changing accessories, or putting the tool away.** *This safety precaution prevents unintentional starting of the tool.*
 - d) **Keep unused power tools out of the reach of children. Do not allow persons who are not familiar with the tool or who have not read these instructions to operate the tool.** *Power tools are dangerous if used by inexperienced persons.*
 - e) **Take good care of your tools. Check that the moving parts work properly and do not jam. Concentrate on cracks or damage that may compromise the safe operation of the power tool. Have damaged parts replaced before using the tool.** *Many accidents are caused by poorly maintained power tools.*
 - f) **Keep cutting tools sharp and clean.** *Carefully maintained cutting tools with sharp cutting edges are less likely to jam and are easier to guide.*
 - g) **Use power tools, accessories, work tools, etc. according to these instructions and as prescribed for this special type of tool. Consider the working conditions and the activity to be carried out.** *Using power tools for purposes other than those intended can lead to dangerous situations.*
 - h) **Handles and gripping surfaces must be kept dry, clean, and free of grease.** *Slippery handles and gripping surfaces make it impossible to hold and control the tool safely in unexpected situations.*
- 5) Using and maintaining battery-powered tools**
- a) **Tools must only be charged with the charger specified by the manufacturer.** *A charger that may be suitable for one type of battery pack may be a fire hazard when used with another battery pack.*
 - b) **Tools must only be used with a battery pack that is specifically designed for the tool.** *Use of any other battery packs may cause a risk of shock or fire.*
 - c) **When the battery pack is not in use, protect it from contact with other metal objects such as paper clips, coins, keys, nails, screws, or other small metal objects that may cause one battery contact to connect to another.** *Shorting battery contacts can cause burns or fire.*
 - d) **Liquids may leak from the battery if used improperly; avoid contact with them. If accidental contact with these liquids occurs, rinse the affected area with water. In addition, seek medical attention if fluid gets into the eye.** *Fluids leaking from the battery can cause inflammation or burns.*
 - e) **A battery pack or tool that is damaged or rebuilt shall not be used.** *Damaged or modified batteries may behave in unpredictable ways that may result in fire, explosion, or shock hazards.*
 - f) **Battery packs or tools shall not be exposed to fire or excessive heat.** *Exposure to fire or temperatures above 130 °C may cause an explosion.*
 - g) **All charging instructions must be followed and do not charge the battery pack or tool outside the temperature range specified in the instruction manual.** *Improper charging or charging at temperatures outside the specified range may damage the battery and increase the risk of fire.*

6) Service

- a) **Only have your power tool repaired by a qualified person who will use genuine spare parts.** *This will ensure that the same level of safety of the power tool is maintained as before the repair.*
- b) **Damaged battery packs must never be repaired.** *Repair of battery packs should only be carried out by the manufacturer or an authorized repairer.*

4. SAFETY INSTRUCTIONS FOR LAWN MOWERS

- a) **Do not use the machine in bad weather conditions, especially if there is a risk of lightning.** *This reduces the risk of being struck by lightning.*
- b) **Due to animals, the area where the machine is to be used must be carefully inspected.** *Animals can be injured by the lawnmower during operation.*
- c) **Thoroughly inspect the area where the machine will be used and remove all stones, sticks, wires, bones and other foreign objects.** *Thrown objects can cause personal injury.*
- d) **Before using the machine, always visually check that the knife and the assembly of knife parts are not worn or damaged.** *Worn or damaged parts increase the risk of injury.*
- e) **Check the grass catcher frequently for wear or damage.** *A worn or damaged grass catcher can increase the risk of personal injury.*
- f) **Leave the protective covers in place. The protective covers must be in the working position and correctly attached.** *A guard that is loose, damaged, or malfunctioning can result in personal injury.*
- g) **Keep all cooling air intakes free of debris.** *Blocked air intakes and debris can lead to overheating or fire hazards.*
- h) **Always wear non-slip and protective shoes when working with the machine. Do not work with the machine without shoes or open sandals.** *This reduces the risk of leg injuries caused by contact with the moving knife.*
- i) **Always wear long pants when working with the machine.** *Bare skin increases the likelihood of injury from thrown objects.*
- j) **Do not work with the machine in wet grass. Walk, never run.** *This reduces the risk of slipping and falling, which can lead to personal injury.*
- k) **Do not work with the machine on very steep slopes.** *This reduces the risk of losing control, slipping, and falling, which can lead to personal injury.*
- l) **When working on a slope, always make sure you have a stable stance, always work across the slope, never up or down, and take extra care when changing direction.** *This reduces the risk of losing control, slipping and falling, which can lead to personal injury.*
- m) **Be extremely careful when reversing or pulling the machine towards you. The operator must always be aware of his surroundings.** *This reduces the risk of tripping during activity.*
- n) **Do not touch blades and other dangerous moving parts while they are still in motion.** *This reduces the risk of injury from moving parts.*
- o) **When removing jammed material or cleaning the lawnmower, ensure that all mains switches are off and the battery is disconnected.** *Unexpected operation of the lawnmower can lead to serious personal injury.*
- p) **Stop the cutting deck** *if the machine is to tilt when driving over a surface other than lawn and if the machine is being transported to or from the mowing site.*
- q) **Do not tilt the mower when switching it on.** *Rotating blades can throw an object and cause injury.*
- r) **If the mower runs over a foreign object or starts to vibrate excessively, stop the mower.** *Check the mower and have it repaired if necessary.*
- s) **Empty the grass catcher before storage.** *Grass clippings in the catcher heat up and can cause a fire.*

RESIDUAL RISKS

There may be additional residual risks from using this machine that may not be covered in the safety instructions provided. These risks may arise from improper use, prolonged use, etc. Even if the relevant safety regulations are followed and safety features are used, certain residual risks cannot be eliminated. These include:

- Injuries caused by contact with any rotating/moving part.
- Injuries caused when replacing parts, tools, or accessories.
- Injuries caused by prolonged use of the machine. If you use this machine for a long period of time, ensure that regular working breaks are taken.
- Hearing damage. Wear personal protective equipment to protect your hearing.

 **CAUTION! Danger of hearing damage. Under normal conditions, the operator of this machine is exposed to noise levels of 85 dB(A) or more. Wear hearing protectors!**

 **CAUTION! In operation, this machine generates an electromagnetic field. This field can interfere with the operation of active or passive medical implants under certain circumstances. To reduce the risk of life-threatening injury, we recommend that persons with medical implants consult a physician and the implant manufacturer before using this product.**

 **NOTE** There may be local regulations (occupational health and safety and work environment) that may restrict the use of the machine. It is up to the user to familiarize himself with such regulations and to comply with them.

CAUTION!

When working for prolonged periods, the user is exposed to shocks that can lead to finger whitening (Raynaud's syndrome) or carpal tunnel syndrome.

In this condition, the hand's ability to sense and regulate temperature is reduced, leading to feelings of numbness and heat and can result in damage to the nervous and vascular systems and necrotization of tissue.

Not all factors leading to white finger disease are yet known, but they definitely include cold weather, smoking and diseases of the blood vessels and circulation, as well as prolonged or intense exposure to shocks. To reduce the risk of white finger disease and carpal tunnel syndrome, do the following:

- Wear gloves and keep your hands warm.
- Keep tools in good condition. A tool with loose parts or damaged or worn dampers will vibrate harder.
- Always hold the handle firmly, but do not hold it too tightly for a long time. Take breaks.

Even with the above precautions, the risk of white finger disease and carpal tunnel syndrome cannot be completely eliminated. We therefore recommend that persons who will be working with tools on a regular basis and for a long period of time keep a close eye on the condition of their hands and fingers. If you notice any of the above-mentioned syndromes, seek medical attention immediately.

Vibrations

The declared vibration level given in the technical data and in the declaration of conformity has been measured in accordance with the standard test method prescribed by the relevant standards and can be used for comparison between individual tools. The declared vibration level may also be used for preliminary exposure determination.

 **CAUTION!** The vibration value of the tool in actual use may differ from the declared value depending on how the tool is used. The vibration may be higher than the stated value.

In determining the duration of exposure to vibration, in order to determine the safety measures under Regulation 2002/44/EC for the protection of persons regularly using tools at work, the estimation of exposure to vibration should take into account the actual conditions of use and the way in which the tool is used, including consideration of all parts of the working cycle, such as the time when the tool is switched off and when it is idling.

5. ASSEMBLY

Unpacking

- Carefully remove the product from the packaging and carefully inspect the product for any breakage or damage during transport.
- Do not dispose of the packaging material until you have carefully inspected the product and satisfactorily commissioned it. Keep the instruction manual in a dry place for further consultation.



CAUTION! To prevent accidental start-up during assembly, remove the safety key (11) and battery (13) before assembly (pic. 2 and pic. 9).

Assembling the mower

- Place the mower on a flat and solid surface to ensure safe assembly.
- The mower is delivered in a folded position, slide the lower handle into place in the mower chassis, insert two screws into the two holes and secure the lower handle with the screws (Fig. 3). Unfold the control handle and tighten the quick-release levers (Fig. 4).
- Connect the corresponding electrical cable connectors together and secure with the screw lock.



IMPORTANT! Before putting the mower into operation, make sure that the handle is locked in the designated position.

Cutting height adjustment (Fig. 5)

The cutting height can be set in 7 fixed positions.

- Tilt the cutting height adjustment lever (12) and move it backwards to increase the cutting height.
- Move it forward to lower the cutting height.
- Place the cutting height adjustment lever in one of the seven slots on the limiter.

Attaching / removing the grass catcher (Fig. 6)



IMPORTANT! Do not forget to remove the mulching plug (17) before fitting the grass catcher.

Attaching:

- Lift the rear discharge cover and hold it open.
- Hook the grass catcher (4) onto the upper edge of the rear discharge cover axle, making sure that both hooks are correctly positioned.
- Release the rear discharge cover downwards again.

Removing:

- After stopping, lift the rear discharge cover.
- Remove the grass catcher.
- Release the rear discharge cover downwards again.

Using the mulching plug (Fig. 7)

Remove the grass catcher (4), install the mulch plug (17) and close the rear discharge cover.

During mulching, the grass is cut in the first step, chopped into fine pieces in the second step and finally returned to the lawn as a natural fertilizer.

Using the side discharge (Fig. 7)

Remove the grass catcher (4), install the mulch plug (17) and close the rear discharge cover (Fig. 7).

Lift the side discharge cover (1a), install the side discharge (1b) and release the side discharge cover.

Make sure the side discharge cover rests firmly on the side discharge.

In this mode, you can quickly process a larger amount of grass. Make sure that the cut grass from the side discharge is directed towards the area that has already been cut.

Inserting / removing the batteries (obr. 8 a 9)

Inserting the batteries: Open the battery chamber cover (5). Align the protruding battery ribs with the battery chamber guide grooves, insert the battery (13) and push into the bottom of the battery chamber until the latch clicks into place. Make sure the battery is secured in the machine before starting operation. Close the battery chamber cover.

Removing the batteries: Open the battery chamber cover. Press the battery release button and pull the battery out at the same time.

 **NOTE:** The batteries are not fully charged on delivery. Prior to initial operation, charge the batteries fully. See user manual of the battery and battery charger. The current battery charge status can be checked by pressing the button (Fig. 13).

 **CAUTION!** Protect the battery contacts when the battery is not being used. Loose metal parts may short-circuit the contacts. Explosion and fire hazard!

 **CAUTION!** Before starting operation, make sure the battery is fully seated and secured in the battery chamber. If the battery is not securely seated, it may fall out and result in serious personal injury or damage to the machine.

The mower can be operated with two batteries only.

6. OPERATION

 **CAUTION!** Check the technical condition of the machine before each use. If the machine is damaged or shows signs of wear, do not use it and have it repaired.

 **CAUTION!** Follow all safety instructions and use protective equipment when working.

Safety key (Fig. 2)

The safety key (11) connects the battery, that powers the motor, to the electrical system. The motor can only start after inserting the safety key.

To engage the cutting blade (Fig. 10)

Press and hold the switch button (1). Pull the switch lock lever towards the handle (2). Release the switch button.

 **CAUTION!** The blades continue to rotate for a certain period of time even after the engine is switched off.

Mower Drive Function (Fig. 11)

Pull the drive lever towards the handle to start the mower drive. Release it to stop the mower drive.

Stopping the mower

Release the drive control lever to stop the drive. Release the blade drive switch lever to stop the blade and turn off the machine.

ECO mode

When ECO mode is on, the mower detects the current operating conditions and automatically adjusts the blade speed for you. This extends battery life.

Turning on ECO mode

Turning off ECO mode

Open the battery chamber cover (Fig. 12), press the ECO mode button to position 1 and close the battery chamber cover.

Open the battery chamber cover (Fig. 12), press the ECO mode button to position 0 and close the battery chamber cover.

Mowing without collecting the grass with rear discharge and side discharge

Mowing without collecting the grass is used when it is not required to collect it but to leave it in place. When using side discharge, it is recommended to guide the mower in such a way as to prevent the grass clippings from being thrown onto the part of the lawn that is yet to be cut.

 **NOTE:** When mowing with rear discharge, it is advisable to install a deflector strut (11), which will achieve better flow of the cut grass (Fig. 14).

Removing and emptying the grass catcher

If the grass clippings are left on the ground or if the grass catcher level indicator (if fitted) is closed (with the engine running), the grass catcher is full and should be emptied immediately.

- Switch off the engine.
- Wait until the cutting blade has stopped.
- Lift the battery chamber cover and remove the safety key (Fig. 2).
- Lift the rear discharge cover.
- Remove the grass catcher.
- Fold the rear discharge cover down again.
- Empty the grass catcher.
- Check that the discharge tunnel is clear.
- Before attaching the grass catcher, remove any obstacles that may prevent it from being inserted or filled.

Recommendations for achieving the best mowing results

- Clean up the lawn. Make sure that there are no stones, branches, wires or other foreign objects in the lawn that could be accidentally caught by the mower and thrown in any direction and cause injury to the operator or other people, as well as damage to property and objects located in the vicinity.
- Do not mow wet grass. To ensure efficient mowing, it will not cut wet grass, as it tends to stick to the underside of the mower chassis and prevent the cut grass from being carried properly.
- Do not mow more than 1/3 of the grass height. The recommended mowing height for lawn mowers is 1/3 of the length of the grass blades.
- The driving speed must be adjusted so that the cut grass is evenly spread over the lawn or fills the grass catcher. Especially when mowing thick lawns, it is necessary to use a slower travel speed to achieve a clean and high-quality cut of the lawn without clogging the discharge.
- When cutting long grass, it may be necessary to mow it in two steps of cutting height adjustment, first with the highest height setting and then lowering the cutting blade another 1/3 of the grass height and possibly in a different cutting direction than in the first step.
- Covering individual crossings will also help to remove all grass residues from the lawn.
- The appearance of the lawn will improve if you mow alternately in both directions at the same height.
- Clean the underside of the chassis. After each use, do not forget to clean the working space of the cutting blade to prevent the formation of grass deposits, which would then prevent the proper passage of the cut grass the next time you use the mower.
- Cutting leaves. Leaf clippings can be beneficial to your lawn. When mowing leaves, make sure they are dry and do not form a large layer on the lawn. Do not wait until all the leaves have fallen from the trees before mowing.

 **CAUTION!** Do not operate the mower on slopes greater than 15 degrees. On a slope, always work along the contour, never up and down.

 **CAUTION!** If you hit a foreign object, stop the mower, remove the safety key and batteries and thoroughly inspect the mower for damage and have it repaired before using the mower again. Excessive vibration of the mower during operation is a sign of damage. Have the mower inspected and repaired immediately.

7. MAINTENANCE

 **CAUTION!** Danger of injury! Before any maintenance or inspection work, remove the battery pack and safety key from the machine and wait until the rotating parts have come to a complete stop.

 **IMPORTANT!** Proper maintenance is essential to maintain the original efficiency and safety of the machine throughout its operation.

- Wear protective gloves.
- Keep all nuts, bolts, and screws tight to keep the machine in safe operating condition.
- Periodically check the covers and flaps of the discharge ports and the grass catcher for proper operation, damage, or wear.
- Never operate the machine with worn or damaged parts. Damaged parts must be replaced and never repaired.
- Use only original spare parts. Spare parts that are not of the same quality can seriously damage the machine and endanger safety.
- If your machine develops a fault, is damaged or requires servicing, contact an authorized service center.

Cleaning

 **CAUTION!** Do not use water or liquid detergents to clean the machine. Never use a pressure washer to clean the machine!

- Remove dirt and dust from the machine with a brush and a damp cloth.
- Keep the ventilation holes in the covers clean and clear to prevent the engine from overheating.
- Clean the electrical contacts in the battery chamber with a dry, clean cloth.

The machine must be cleaned immediately after finishing work. Dried grass remains are very hard and very difficult to remove.

- Empty the grass catcher.
- Remove grass deposits from the underside of the mower chassis. Use a brush or a plastic scraper (do not use sharp tools).
- Remove deposits from the wheels.

Cleaning the grass catcher

The simplest is cleaning carried out immediately after using the machine.

- Remove and empty the grass catcher.
- The grass catcher can be cleaned with a strong stream of water from a garden hose.
- Allow the grass catcher to dry thoroughly before using it again.

Cutting blade maintenance



CAUTION! Wear protective gloves when maintaining the mower blade. The blade is sharp and can cut easily.

If the blade is dull, sharpen it or replace it with a new one.

- Lay the mower on its side.
- Place a block of wood or some kind of stop between the blade and the edge of the chassis to prevent the blade from rotating freely. Using the wrench, loosen the blade nut. Remove the blade nut, washer, and blade from the machine.
- Clamp the blade in a vice and sharpen only the ends of the blade. When grinding, proceed carefully from each side equally. Check the balance of the blade before mounting it in the mower. An unbalanced blade causes increased vibrations with the risk of damaging the mower.



IMPORTANT! If the blade is damaged, immediately replace it with a new one.



NOTE: When installing the blade, the paddles on the blade must face the inside of the mower chassis. Place the blade on the projections in the carrier and insert the screw with the blade into the hole in the shaft. Hand-tighten the blade screw clockwise first. Use the correct wrench to securely tighten the blade screw. Screw tightening torque: 35 ± 2 N.m. Mowing blade model: NG70131040000

8. TRANSPORT AND STORAGE

Transport

- Switch off the machine and remove the battery pack and wait for the rotating parts to come to a complete stop.
- Carry/transport the machine only with the batteries removed.
- When transporting the machine in a vehicle, secure it against accidental movement.

Storage

- Switch off the machine and remove the battery.
- Always allow the machine to cool down and dry out before storing it.
- Carry out the above cleaning and basic maintenance operations.
- Store the machine in a dry and safe place protected from moisture, out of reach of children and other unauthorized persons.

9. TROUBLESHOOTING



CAUTION! Danger of injury! Before any maintenance or inspection work, remove the battery pack and safety key from the machine and wait until the rotating parts have come to a complete stop.

Problem	Possible cause	Solution
The engine will not start when the switch is pressed.	The battery is not secured. The battery is not charged. Fault in the machine.	To secure the battery, make sure the latches on the top of the battery snap into place. Charge the battery. Contact an authorized service center.
The engine starts but stops immediately and the mower emits a warning tone.	Only one battery is inserted.	Insert both batteries into the slots, making sure the latches on the top of the batteries snap into place.
Mulching is not done correctly.	The cut grass is wet and sticks to the mower.	Wait for the lawn to dry before mowing.
The mower is difficult to move.	The grass is too long, or the cutting height is set too low. The grass catcher is full.	Increase the cutting height. Empty the grass catcher.
Grass residues are not properly collected in the grass catcher.	The cutting height is too low.	Increase the cutting height.
The mower cuts unevenly.	The mowing blade is dull.	Sharpen or replace the blade.
The machine vibrates.	The blade is not balanced or damaged. The motor shaft is bent. Bolts/nuts are not tightened.	Replace with a new blade. Turn off the engine and check the mower. Have the mower repaired. Tighten the screws/nuts.
The machine switches off during operation.	Battery too hot. Electrical fault.	Allow the battery to cool down gradually. Contact an authorized service center.
Machine run time is too short.	Battery not fully charged. Battery life has been reached or exceeded.	Fully charge the battery. Contact an authorized service center for replacement.

If the problem persists, contact your dealer or authorized service center.

10. SERVICE AND SPARE PARTS

Service and spare parts are provided by your dealer. Please contact your dealer if necessary.

Use only original spare parts and accessories recommended by the manufacturer. The use of non-original and/or incorrectly fitted parts will endanger the safety of the machine and may cause accidents or personal injury for which the manufacturer can in no way be held responsible. Always include the following information when ordering spare parts:

- Model, type, and serial number of the machine (see type plate)
- Component description

11. DISPOSAL



Packaging is made up of materials that can be recycled in municipal collection yards or collection bins.



Protect the environment! Do not dispose of electrical equipment in household waste!

In accordance with European Directive 2012/19/EU, worn electrical equipment must be collected separately and taken for environmentally friendly recycling. Please contact your municipality or city administration for information on disposal options for end-of-life equipment.

12. WARRANTY CONDITIONS

The warranty period is stated on the sales receipt, but not less than 24 months, and starts from the date of receipt of the product, which must be proven by the original sales receipt. The warranty covers defects present on receipt of the product as well as proven manufacturing defects that occur during the warranty period. The warranty does not cover normal wear and tear of the product and its parts and damages caused by non-observance of the instructions for use, neglect of maintenance, improper use, intentional damage, unprofessional intervention, modification, or repair using non-original parts, external influences (oxidation, corrosion, flooding, etc.). Repairs during the warranty period may only be carried out by authorized repairers or the manufacturer's service.

CZ ES PROHLÁŠENÍ O SHODĚ
SK ES VYHLÁSENIE O ZHODE
EN EC DECLARATION OF CONFORMITY

My, níže podepsaný | My, dolu podpísaný | We, the undersigned,

Mountfield a. s., Mirošovická 697, CZ-25164 Mnichovice

tímto na vlastní zodpovědnost prohlašujeme, že výrobek | týmto na vlastnú zodpovednosť vyhlasujeme, že výrobok | hereby declare under our sole responsibility that the product

Popis výrobku: **Aku sekačka s pojezdem MTF**
Popis produktu: **Aku kosačka s pojazdom MTF**
Description of the product: **Battery Walk-behind Lawnmower MTF**
Model: | Model: | Model: **LMA 46-40N**
Typ výrobku: | Typ výrobku: | Product type: **EB146VHY**
Výrobní číslo: | Výrobné číslo: | Serial number: **YYMM0001 – YYMM9999***
* YYMM rok a měsíc výroby | rok a mesiac výroby | year and month of manufacture

na který se toto prohlášení vztahuje, je v souladu s bezpečnostními a zdravotními požadavky směrnic nařízení, v platném znění: | na ktorý sa toto prehlásenie vzťahuje, je v súlade s bezpečnostnými a zdravotnými požiadavkami smerníc / nariadení, v platnom znení: | covered by this declaration complies with the relevant safety and health requirements of the Directives:

2006/42/EC; 2014/30/EU; 2000/14/EC; 2011/65/EU

Odpovídá požadavkům následujících harmonizovaných norem:
Odpovedá požiadavkám nasledujúcich harmonizovaných noriem:
Conforms with the provisions of the following harmonised standards:

EN 62841-1:2015+A11:2021
EN IEC 62841-4-3:2021+A11:2021
EN IEC 55014-1: 2021
EN IEC 55014-2: 2021

Použitý postup posuzování shody: | Použitý postup posudzování zhody: | Conformity assessment procedure followed:
ANNEX V – 2000/14/EC

Naměřená / zaručená úroveň akustického výkonu:
Nameraná / zaručená úroveň akustického výkonu:
Sound power level measured / guaranteed:

93 dB (A) / 96 dB (A)

Technická dokumentace uložena v: | Technická dokumentácia je uložena v: | Technical documentation available by: |

Technický odbor | Technický odbor | Technical Dept.
Mountfield a.s., Všechnomy 56, 251 63 Strančice, Česká republika

Vydáno v / Dne: | Vydané v / Dňa: | Made at / Date:

Mnichovice, 10.12.2024



Mgr. Michal Pobežal
generální ředitel
generálny riaditeľ
General Director
Mountfield a. s.