

**sunseeker**

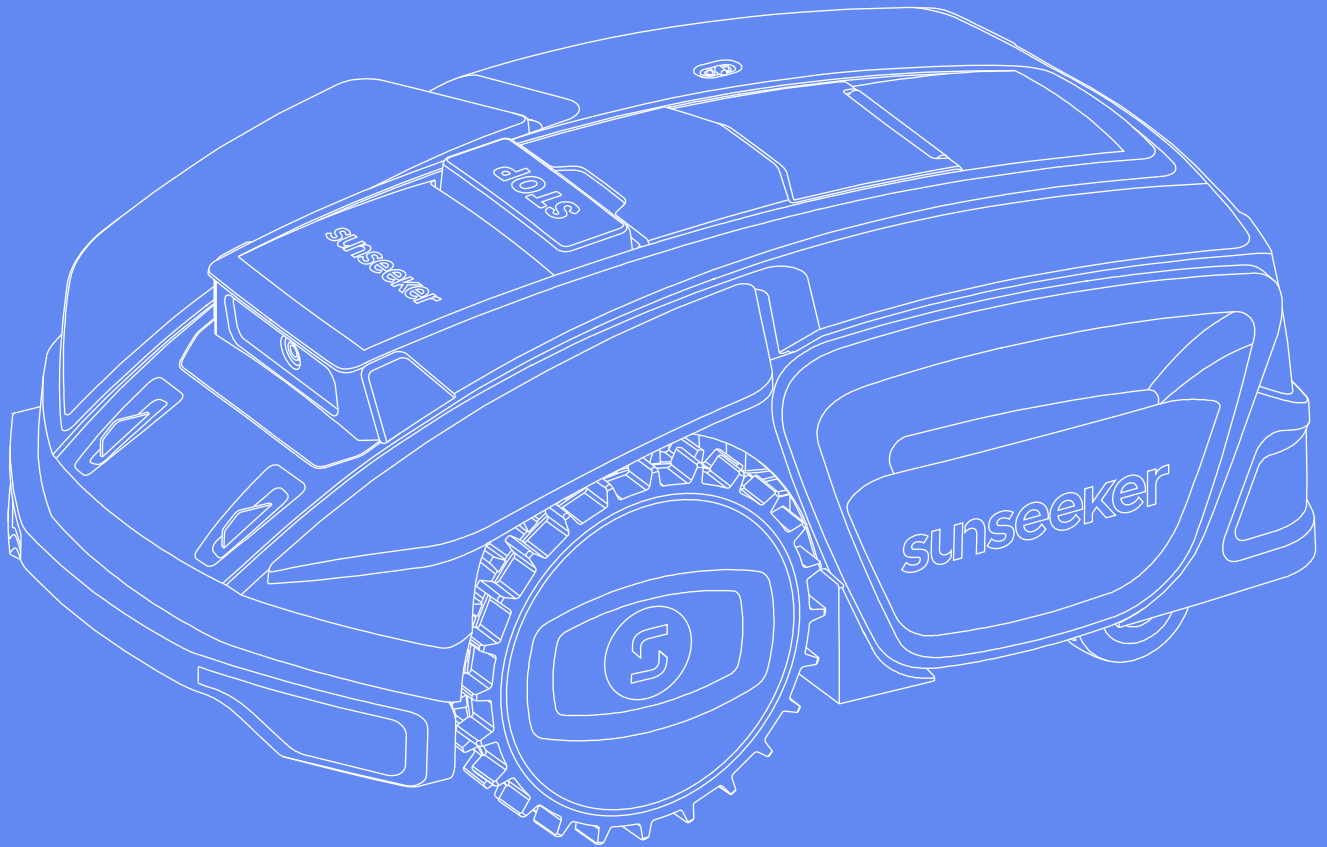

# **sunseeker S3**

## **Instruction Manual**

### **Original Instructions**

Read the operator's manual carefully and make sure that you understand the instructions before you use the product.

# Obsah

<b>1. Bezpečnost a Předpisy .....</b>	<b>308</b>
1.1 Obecné .....	308
1.2 Obecné Bezpečnostní Pokyny .....	308
1.3 Bezpečnostní Pokyny pro Instalaci.....	309
1.4 Bezpečnostní Pokyny pro Každodenní Provoz .....	310
1.5 Bezpečnostní pokyny k údržbě.....	310
1.6 Bezpečnost Baterií .....	310
<b>2. Symboly a Dekály .....</b>	<b>310</b>
<b>3. Obsah a specifikace.....</b>	<b>311</b>
3.1 Obsah krabice.....	311
3.2 Díly a funkce.....	312
3.3 Specifikace.....	313
<b>4. Instalace a mapování .....</b>	<b>314</b>
4.1 Přípravy .....	315
4.2 Instalace nabíjecí stanice .....	315
4.3 Instalace antény .....	316
4.4 Aktivace sekačky.....	317
4.5 Připojení aplikace .....	318
4.6 Mapování.....	318
<b>5. Denní provoz .....</b>	<b>321</b>
5.1 Displej a ovládání na sekačce .....	321
5.2 Změna PIN kódu .....	322
5.3 Nastavení časového plánu .....	322
5.4 Úvod do aplikace .....	323
5.5 IoT .....	325
5.6 Objížďení překážek.....	325
<b>6. Údržba .....</b>	<b>326</b>
6.1 Čištění.....	326
6.2 Výměna čepelí.....	326
6.3 Přeprava.....	327
6.4 Baterie .....	327
6.5 Napájení .....	328
6.6 Skladování.....	329
6.7 Recyklace a Likvidace na Konci Životnosti.....	329
<b>7. FAQ a Řešení Problémů .....</b>	<b>330</b>
7.1 Chybová zpráva.....	330
7.2 Řešení problémů .....	333
<b>8. Důležité Informace .....</b>	<b>333</b>
8.1 Ochrana Dat.....	333
8.2 Omezená Záruka.....	333
8.3 Prohlášení o Zřeknutí se Odpovědnosti.....	334
8.4 Kontaktujte nás .....	334

# 1. Bezpečnost a Předpisy

## 1.1 Obecné

**DŮLEŽITÉ**  
**PŘEČTĚTE SI POZORNĚ PŘED POUŽITÍM**  
**SCHOVEJTE PRO BUDOUCÍ POUŽITÍ**

### Předpokládané Použití

Tento zahradní výrobek je určen pouze pro sekání trávníku, automatické stříhání zahradní trávy kdykoliv během dne. Jakékoli použití nad rámec zamýšleného účelu může znamenat nebezpečí, které může případně způsobit zranění osob nebo škody na majetku. Je nezbytné přísně dodržovat stanovené pokyny, aby byla zajištěna bezpečnost a předešlo se nehodám.

### Nepředpokládané Použití

Tento zahradní výrobek není určen pro použití dětmi mladšími 14 let nebo osobami se sníženými fyzickými, smyslovými nebo duševními schopnostmi nebo s nedostatečnými zkušenostmi a znalostmi, pokud nejsou pod dohledem nebo nebyly poučeny o použití výrobku osobou odpovědnou za jejich bezpečnost.

Nesprávné použití zahrnuje, ale není omezeno na, přepravu lidí, dětí nebo zvířat na stroji; být přepravován strojem; používání stroje k tahání nebo tlačení nákladů; a používání stroje k sekání ne-travnaté vegetace.

**Zbývající rizika** - Při údržbě nebo výměně čepelí noste ochranné rukavice a ochranné brýle, aby nedošlo k zranění.

Neprodlužujte kabel mezi napájecím zdrojem a nabíjecí stanicí.



### **VAROVÁNÍ**

- Nedotýkejte se nebezpečných pohybujících se částí, dokud se zcela nezastaví.
- Udržujte napájecí kabel, napájecí jednotku, prodlužovací kabel a všechny ostatní elektrické kabely, které nepatří k výrobku, mimo oblast řezání, abyste udrželi jejich vzdálenost od nebezpečných pohyblivých částí a zabránili poškození kabelů, které mohou přijít do kontaktu s částmi pod napětím. Pokud nebudou dodržovány pokyny v návodu, hrozí nebezpečí smrtelného zranění obsluhy nebo přihlížejících osob.
- Automatická sekačka na trávu! Držte se od stroje dál! Děti musí být pod dohledem!
- Uchovejte všechna varování a pokyny pro budoucí odkaz.
- Přečtěte si všechna bezpečnostní varování, pokyny, ilustrace a specifikace dodané s tímto produktem. - Nedodržení všech níže uvedených instrukcí může vést k elektrickému úrazu, požáru a/nebo vážnému zranění.

## 1.2 Obecné Bezpečnostní Pokyny

### Bezpečnost pracovního prostoru

- A.** Nepoužívejte stroje v explozivních atmosférách, jako jsou prostředí s hořlavými kapalinami, plyny nebo prachem. Stroje vytvářejí jiskry, které mohou zapálit prach nebo výpary.
- B.** Přečtěte si instrukce pozorně. Seznamte se s ovládacími prvky a správným používáním stroje.
- C.** Nikdy nedovolte osobám neznalým těchto instrukcí nebo dětem používat stroj. Místní předpisy mohou omezovat věk operátora.
- D.** Operátor nebo uživatel je zodpovědný za nehody nebo nebezpečí, které mohou nastat ostatním osobám nebo jejich majetku.

### Elektrická bezpečnost

- A.** Zástrčky musí odpovídat zásuvce. Nikdy nemodifikujte zástrčku žádným způsobem. Nepoužívejte žádné nabíjecí zástrčky s uzemněnými zařízeními. Nemodifikované zástrčky a odpovídající zásuvky snižují riziko elektrického šoku.
- B.** Vyhněte se tělesnému kontaktu se zeměnými nebo uzemněnými povrchy, jako jsou trubky, radiátory, sporáky a ledničky. Existuje zvýšené riziko elektrického šoku, pokud je vaše tělo uzemněno nebo uzemněno.
- C.** Nepoužívejte napájecí kabely nesprávným způsobem. Nikdy nepoužívejte napájecí kabel k přenášení zařízení, tahání za zařízení nebo k odpojování zařízení. Udržujte napájecí kabely mimo dosah působení tepla, oleje, ostrých hran nebo pohyblivých částí. Poškozené nebo zapletené napájecí kabely zvyšují riziko úrazu elektrickým proudem.
- D.** Pokud je nezbytné používat zařízení na síťový provoz v vlhkém prostředí, použijte zásobník chráněný proudovým chráničem (RCD). Použití RCD snižuje riziko elektrického šoku.
- E.** Zajistěte správnou instalaci automatického systému vymezení hranic podle návodu.
- F.** Pravidelně kontrolujte oblast, kde má být stroj používán, a odstraňte všechny kameny, klacky, dráty, kosti a další překážky.
- G.** Zkontrolujte pravidelně čepel, šrouby čepelí a montáž řezačky na opotřebení nebo poškození. Vyměňte opotřebené nebo poškozené čepel a šrouby v sadách, aby se zachovala rovnováha.
- H.** U víceřetenových strojů buďte opatrní, protože otáčení jedné čepel může způsobit otáčení ostatních čepelí.

### Osobní bezpečnost

- A.** Nedovolte osobám neznalým stroje nebo těchto instrukcí obsluhovat stroj. Stroje jsou nebezpečné v rukou nevyškolených uživatelů.
- B.** Buďte ostražití, sledujte, co děláte, a při obsluze stroje používejte zdravý rozum. Nepoužívejte stroj, když jste unavení nebo pod vlivem drog, alkoholu nebo léků. Moment

nepozornosti při obsluze stroje může vést k vážnému osobnímu zranění.

**C.** Před obsluhou stroje odstraňte jakýkoli nastavovací klíč nebo klíč. Klíč nebo klíč ponechaný připojený k otáčející se části stroje může vést k osobnímu zranění.

**D.** Při ručním ovládání stroje si vždy udržujte správné postavení a rovnováhu. To umožňuje lepší kontrolu stroje v neočekávaných situacích.

**E.** Nedovolte, aby vám zvyklost z častého používání strojů umožnila stát se lhostejným a ignorovat zásady bezpečnosti strojů. Nedbalý čin může způsobit vážné zranění během zlomku sekundy.

## Použití a péče o stroj

**A.** Před prováděním úprav, výměnou příslušenství nebo uskladněním odpojte zástrčku od zdroje napájení a/nebo vyjměte bateriový blok (pokud je vyjímatelný) ze stroje nebo jiných zařízení. Taková preventivní bezpečnostní opatření snižují riziko neúmyslného spuštění.

**B.** Udržujte stroje a příslušenství. Zkontrolujte na nesprávné zarovnání nebo svázání pohyblivých částí, zlomení dílů a jakékoliv další stavy, které mohou ovlivnit provoz stroje. Pokud je poškozen, nechejte stroj před použitím opravit. Mnoho nehod způsobují špatně udržované stroje a příslušenství.

**C.** Používejte stroj a příslušenství v souladu s těmito instrukcemi, s ohledem na pracovní podmínky a prováděné práce. Použití stroje pro operace odlišné od zamýšlených může vést k nebezpečné situaci.

**D.** Nikdy neprovozujte stroj s vadnými ochrannými kryty nebo bez bezpečnostních zařízení.

**E.** Nepřibližujte ruce nebo nohy k otáčejícím se částem. Držte se dál od výfukového otvoru vždy.

**F.** Nikdy nepřeházejte ani nezvedejte stroj, pokud motor běží.

**G.** Aktivujte zámek zařízení/nastavte na „LOCK“  
- Před odstraněním závady;  
- Před zkontrolováním, čištěním nebo prací na stroji.

**H.** Nestavte stroj do režimu bez dozoru, pokud víte, že se v okolí nacházejí domácí zvířata, děti nebo lidé.

## Servis

**A.** Nechtě je váš stroj servisován kvalifikovaným opravářem s použitím pouze identických náhradních dílů. Tím zajistíte, že bezpečnost stroje bude zachována.

**B.** Udržujte všechny matice, šrouby a vruty utažené, aby byl stroj v bezpečném provozním stavu.

**C.** Vyměňte opotřebované nebo poškozené díly kvůli bezpečnosti.

**D.** Ujistěte se, že jsou vyměněny správné čepele.

**E.** Ujistěte se, že jsou baterie nabíjeny správnou nabíječkou doporučenou výrobcem. Nesprávné použití může vést k elektrickému šoku, přehřátí nebo úniku korozivní kapaliny z baterie.

**F.** V případě úniku elektrolytu vypláchněte vodou/neutralizačním činidlem, v případě kontaktu s očima vyhledejte lékařskou pomoc.

**G.** Servis stroje by měl být prováděn dle pokynů výrobce.

## Péče o nářadí na BATERIE

**A.** Nabíjejte pouze nabíječkou určenou výrobcem. Nabíječka vhodná pro jeden typ BATERIE může představovat riziko požáru, pokud je použita s jinou BATERIÍ.

**B.** Používejte pouze elektrické nářadí s vyhrazenými BATERIOVÝMI balíčky. Použití jiných BATERIÍ může představovat riziko zranění a požáru.

**C.** Když BATERIOVÝ balíček není používán, uchovávejte jej daleko od jiných kovových předmětů, jako jsou sponky, mince, klíče, hřebíky, šrouby nebo jiné malé kovové předměty, které mohou spojit jeden pól s druhým. Zkratování terminálů BATERIE může způsobit popáleniny nebo požár.

**D.** Za zneužívání může být z BATERIE vystříknuta kapalina; vyhněte se kontaktu. Pokud dojde k náhodnému kontaktu, opláchněte vodou. Pokud kapalina přijde do kontaktu s očima, vyhledejte navíc lékařskou pomoc. Kapalina vystříknutá z BATERIE může způsobit podráždění nebo popáleniny.

**E.** Nepoužívejte BATERIOVÝ balíček nebo nářadí, které je poškozené nebo upravené. Poškozené nebo upravené baterie mohou vykazovat nepředvídatelné chování vedoucí k požáru, VÝBUCHU nebo riziku zranění.

**F.** Nevystavujte BATERIOVÝ balíček nebo nářadí ohni nebo nadměrné teplotě. Vystavení ohni nebo teplotě nad 130 °C může způsobit výbuch.

**G.** Dodržujte všechny pokyny k nabíjení a nenabíjejte BATERIOVÝ balíček nebo nářadí mimo teplotní rozsah specifikovaný v pokynech. Nabíjení nesprávně nebo při teplotách mimo specifikovaný rozsah může poškodit BATERII a zvýšit riziko požáru.

## 1.3 Bezpečnostní Pokyny pro Instalaci

**A.** Nenainstalujte nabíjecí stanici, včetně jakéhokoli příslušenství, na místo, které je pod nebo do 24 palců od hořlavého materiálu. V případě poruchy může dojít k ohřívání nabíjecí stanice a napájecího zdroje a vzniknout potenciální riziko požáru.

**B.** Neumísťujte napájecí zdroj na místo, kde by mohl být vystaven riziku vody. Nekládejte napájecí zdroj na zem.

**C.** Neobalujte napájecí zdroj. Kondenzovaná voda může poškodit napájecí zdroj a zvýšit riziko elektrického úrazu.

**D.** Platí pro USA/Kanadu. Pokud je napájecí zdroj instalován venku: Riziko elektrického úrazu. Instalujte pouze na krytou zásuvku třídy A GFCI (RCD) s odolným krytem a přístupem k vložení nebo odstranění krytu zástrčky.

**E.** Nenainstalujte nabíjecí stanici na místo s rizikem stojaté vody.

## 1.4 Bezpečnostní Pokyny pro Každodenní Provoz

- A. Držte ruce a nohy daleko od otáčejících se čepelí. Nedávejte ruce ani nohy blízko nebo pod produkt, když je zapnutý.
- B. Zastavte výrobek nebo jej vypněte na OFF, když se v pracovní oblasti nacházejí osoby, zejména děti nebo zvířata.
- C. Ujistěte se, že na trávníku nejsou žádné předměty, jako jsou kameny, větve, nářadí nebo hračky. Pokud čepel takové předměty zasáhne, může dojít k jejich poškození.
- D. Nepřenášejte produkt nebo ho nepřesouvejte, když je zapnutý.
- E. Neumožněte, aby výrobek kolidoval s osobami nebo zvířaty. Pokud se člověk nebo zvíře ocitne v cestě produktu, okamžitě produkt zastavte.
- F. Nepokládejte předměty na vrchol produktu nebo nabíjecí stanici.
- G. Nepoužívejte produkt, pokud nefunguje tlačítko STOP.
- H. Vždy nastavte produkt na OFF, když není v provozu.
- I. Nepoužívejte produkt a zavlažovací trysku současně. Použijte funkci plánování ve stejnou dobu.
- J. Nedovolte, aby produkt pracoval, když je v pracovní oblasti stojatá voda, jako je oblast s loužemi vody vytvořenými silným deštěm.

## 1.5 Bezpečnostní pokyny k údržbě



- A. Při údržbě produktu nastavte produkt na OFF.
- B. Nepoužívejte vysokotlaký čistič na čištění produktu. Nepoužívejte rozpouštědla k čištění produktu.
- C. Odpojte zástrčku od nabíjecí stanice před čištěním nebo údržbou nabíjecí stanice.











## 1.6 Bezpečnost Baterií





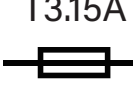

Lithium-iontové baterie mohou explodovat nebo způsobit požár, pokud jsou rozebrány, zkratovány nebo vystaveny vodě, ohni nebo vysokým teplotám. Zacházejte opatrně a nebte ani neotevírejte baterii nebo nezneužívejte ji elektricky/mechanicky. Vyhněte se skladování na přímém slunci.

## 2. Symboly a Dekály

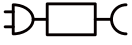







Pečlivě si prostudujte symboly na výrobku a štítcích a pochopte jejich význam:

	<b>VAROVÁNÍ:</b> Přečtěte si uživatelské pokyny před obsluhou produktu.
	<b>VAROVÁNÍ:</b> Deaktivujte produkt před prací na něm nebo před zvedáním stroje. Nikdy nesahejte na rotační čepel.

	<b>VAROVÁNÍ:</b> Udržujte bezpečnou vzdálenost od stroje při jeho provozu. Udržujte ostatní osoby mimo nebezpečnou oblast.
	<b>VAROVÁNÍ:</b> Nesedejte na stroj.
	Přečtěte si uživatelské pokyny.
	Značka shody CE.
	Hladina akustického výkonu stanovená evropskou směrnicí o venkovním hluku.
	Nevyhazujte tento produkt jako běžný domácí odpad. Zajistěte, aby byl produkt recyklován v souladu s místními právními požadavky.
	Třída III
	DC
	Nevyhazujte baterii do ohně a nevystavujte baterii zdroji tepla.
	Nepotápějte baterii do vody.
	Znak recyklovatelnosti.
	Není dovoleno likvidovat tento bateriový balíček jako běžný domácí odpad. Ujistěte se, že je bateriový blok recyklován v souladu s místními právními požadavky.
	Vyměňte pojistku v souladu s hodnocením.
	Vyměňte pojistku v souladu s hodnocením.
	Konstrukce třídy II.

<b>IPX4</b>	
<b>IPX5</b>	Stupně krytí poskytované kryty (Kód IP)
<b>IP67</b>	
	Odnímatelná část napájecího zdroje
	SMPS se zabudovanou ochranou proti zkratu izolační transformátor
	SMPS (jednotka spínacího napájecího zdroje)
cosφ:0.56	Účinnost
	Energetická účinnost úrovně 6
	Slouží k signalizaci, že jednotka napájecího zdroje nesmí být používána, pokud jsou kolíky části se zástrčkou poškozené.
	POZOR - nedotýkejte se otáčející se čepele

### Symbols na obrazovce robota

	Zapnout/vypnout
	Tlačítko start
	Tlačítko Domů
	Tlačítko OK
	Nastavení PIN kódu
	Nastavení času
	Bluetooth
	Wi-Fi

## 3. Obsah a specifikace

### 3.1 Obsah krabice

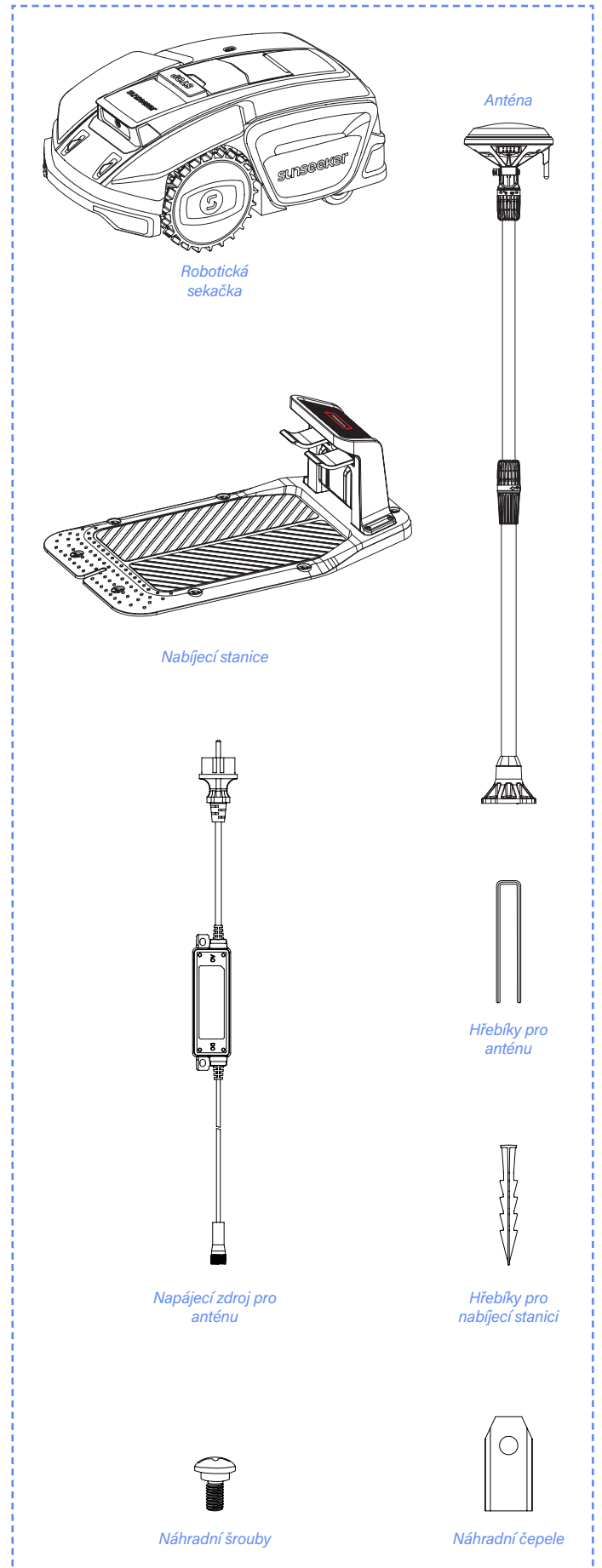

## 3.2 Díly a funkce

### Pohled shora

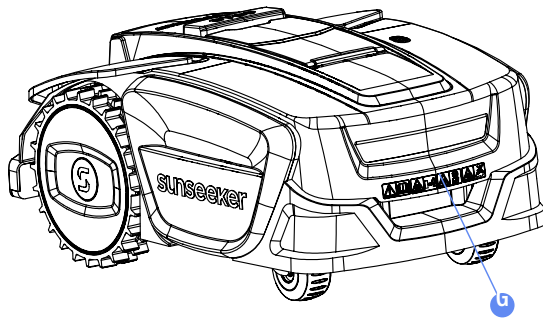
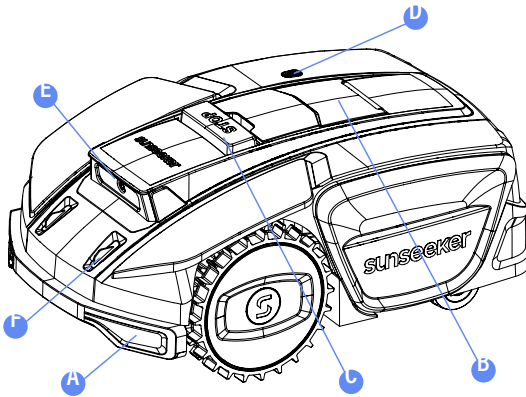

### Pohled zdola

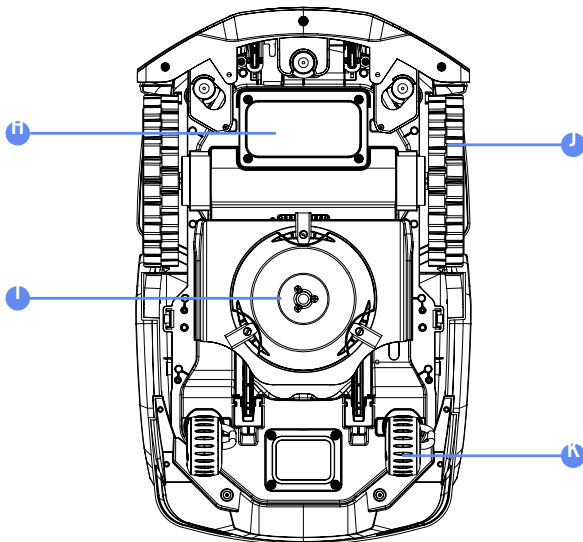

#### Poznámka

Neponořujte stroj do vody, protože by mohlo dojít k poškození součástí a zrušení záruky ve stanovené lhůtě.

#### A. Nárazník

Pokud není k dispozici vizuální polohování, může nárazník zajistit normální provoz stroje.

#### B. Ovládací panel

Panel pro zapnutí a vypnutí napájení stroje, pro příkaz k práci nebo návratu stroje; atd. Panel se nachází pod ochranným krytem.

Po použití ovládacího panelu zavřete ochranný kryt.

#### C. Tlačítko STOP

Tlačítko nouzového zastavení pro zastavení stroje v případě jakékoli naléhavé situace.

#### D. Snímač deště

Snímač deště dokáže detekovat déšť a stroj se může automaticky vrátit k nabíjecí stanici, aby podle nastavení uživatele se vyhnul dešti.

#### E. Kamera

Kamera s asistencí AI pomáhá sekačce detekovat a vyhýbat se překážkám.

#### F. Nabíjecí elektrody

Nabíjecí elektrody na stroji se připojují k elektrodám nabíjecí stanice, je-li třeba dobít baterii stroje.

#### G. Rukojeť

Rukojeť s pohodlným úchopem.

#### H. Příhrádka na baterii

Příhrádka pro uložení baterie.

#### I. Otočná sekací deska

Zařízení pro sečení trávy při provozu stroje.

#### J. Hnací kola

Silový výstup pro pohyb s vynikajícími schopnostmi do terénu.

#### K. Kolečko

Otáčením usnadňuje pohyb a udržení směru.

### 3.3 Specifikace

TECHNICKÁ SPECIFIKACE	S3 (Pro EU)	S3 (Pro USA)
Ohraničující drát	Bezdrátový / bez ohraničení	Bezdrátový / bez ohraničení
Maximální plocha sečení	800 m <sup>2</sup>	0,2 akru
Výška řezu min/max	20-60 mm	1,6-3,2 v
Úprava výšky	Ruční	Ruční
Šířka sečení	18 cm	8 v
Kapacita baterie	4 Ah	4 Ah
Uživatelské rozhraní	Zobrazení aplikace a klávesnice	Zobrazení aplikace a klávesnice
Maximální sklon	17° (30 %)	17° (30 %)
Rozměry robota	62 * 39 * 26 cm	24,4 * 15,4 * 10,2 v
Certifikáty	CE RoHS	ETL, FCC, DOE
Čistá hmotnost	11,8 kg	11,8 kg
Hladina akustického výkonu LWA	60 dB (A)	60 dB (A)
Nejistoty akustického výkonu KWA	3 dB (A)	3 dB (A)
Hladina akustického tlaku LpA	52 dB (A)	52 dB (A)
Nejistoty akustického tlaku KpA	3 dB (A)	3 dB (A)
<b>VLASTNOSTI</b>		
Wifi / Bluetooth	Y	Y
Bezdrátové mapování	Y	Y
Plánování trasy	Y	Y
AONavi (RTK+VSLAM)	Y	Y
Vision AI	Y	Y
Super Wifi	Y	Y
FOTA	Y	Y
Rychlý návrat do nabíjecí stanice	Y	Y
Více zón	Y	Y
Rozvrh práce	Automatické nebo ruční nastavení pomocí aplikace	Automatické nebo ruční nastavení pomocí aplikace
Snímač nárazu	Y	Y
Oplach vodou	Y	Y
GPS a 4G modul	Volitelné	Volitelné
Google Assistant a Amazon Alexa	Y	Y
PIN kód	Y	Y
Snímač zvednutí a náklonu	Y	Y
Snímač deště	Y	Y
<b>PŘÍSLUŠENSTVÍ</b>		
Hřebíky pro anténu	4	4
Hřebíky pro nabíjecí stanici	8	8
Náhradní čepel	6	6
Náhradní šroub	6	6
Nabíječka pro nabíjecí stanici	2 A	2 A
WIFI a Bluetooth	Frekvenční pásmo (pásma)	Maximální výstupní výkon
	2400-2483,5 MHz	20,0 dBm
Lora	Frekvenční pásmo (pásma)	Maximální výstupní výkon
	863-870 MHz	14,0 dBm

## 4. Instalace a mapování

Pokročilé hardwarové a softwarové vybavení Sunseeker (inteligentní algoritmy) výrazně zlepšuje schopnost sekačky rozpoznávat okolní prostředí, zvyšuje přesnost polohování a celkový výkon. S pomocí softwaru Sunseeker AONAVI (Always-On Navigation), hladké kombinace satelitního polohování RTK-GNSS a vizuální technologie VSLAM může robotická sekačka provádět polohovací a navigační úlohy v různých scénářích, včetně komplexních prostředí, což zajišťuje kvalitní údržbu trávníku.

Technologie Sunseeker RTK přijímá silné satelitní signály a provádí polohování v reálném čase a umožňuje uživatelům nastavit virtuální hranice pro sekačky, čímž se eliminuje nutnost tradičních ohraničujících drátů. V rámci těchto virtuálních hranic může sekačka na trávu plánovat trasy sečení s vysokou přesností a efektivitou a dosahovat optimálního pokrytí při sečení.

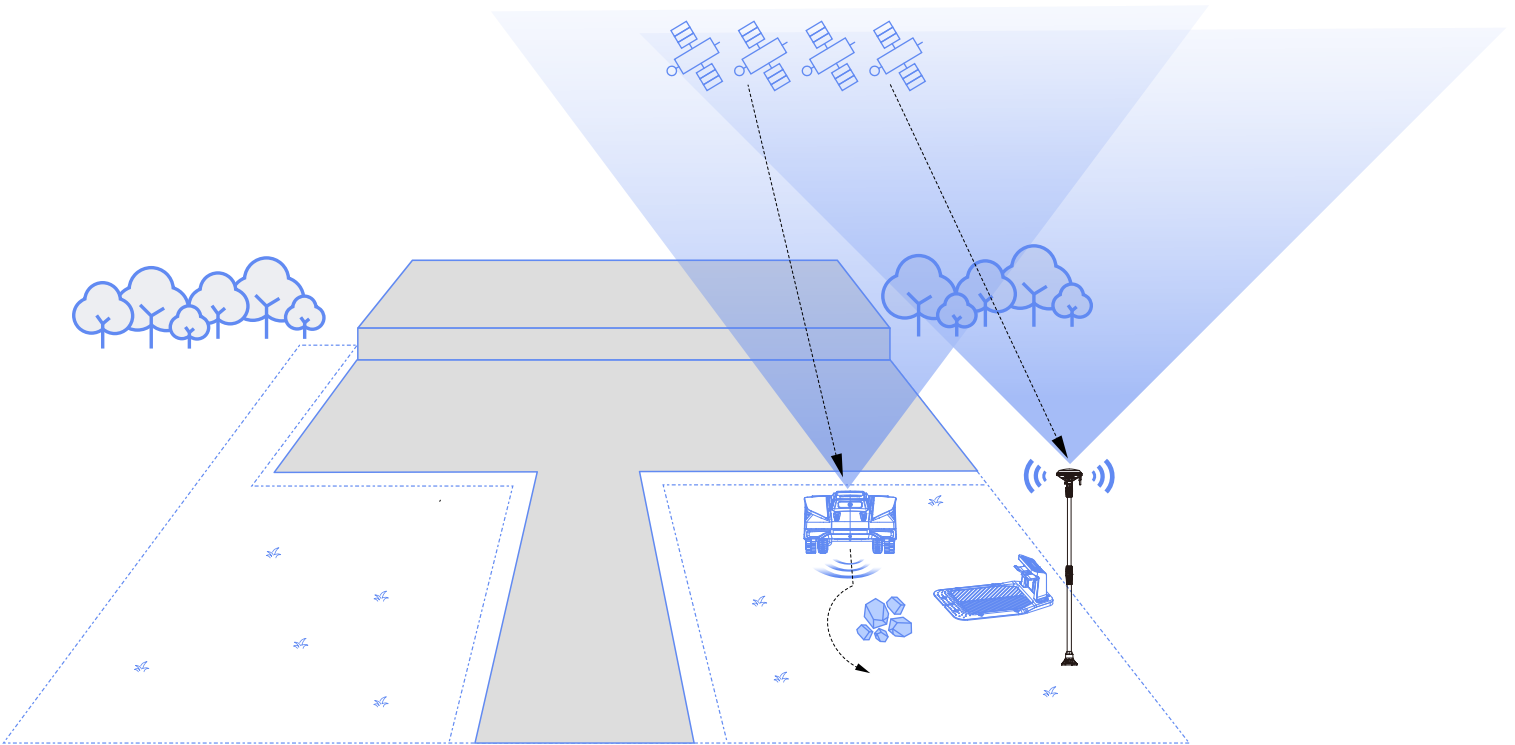

## 4.1 Přípravy

### Instalace aplikace Sunseeker

#### Poznámka

Bude-li to nutné, aplikace požádá o přístup k Bluetooth a síťovému připojení Wi-Fi, aby zajistila správné nastavení a budoucí funkčnost. Povolte přístup k těmto funkcím.

Naskenujte QR kód pro stažení aplikace Robotic Mower, anebo vyhledejte „Sunseeker Robot“ v Google Play Store (Android), případně v Apple App Store (iOS). Po instalaci vytvořte nový účet a přihlaste se.



iOS



Android

### Příprava sekačky

Ujistěte se, že je na vašem telefonu zapnuto Bluetooth, a naskenujte QR kód výrobního čísla stroje, abyste identifikovali model a pokračujte podle příslušné instalační příručky.

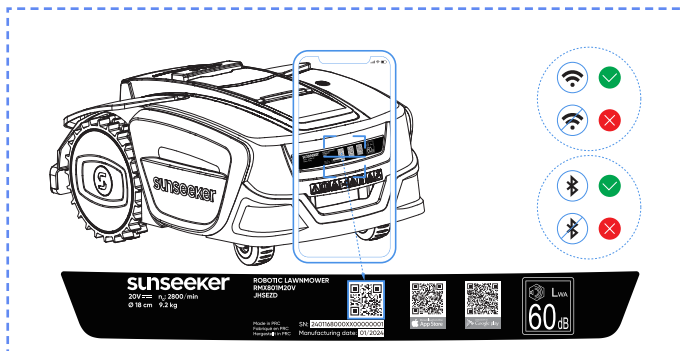

### Příprava trávníku

- Odstraňte veškeré nečistoty, hromady listů, hračky, dráty, kameny nebo jiné překážky.
- V zájmu zajištění bezpečnosti se ujistěte, že na trávníku nejsou děti ani domácí zvířata.
- Před použitím robotické sekačky posekejte trávník na výšku maximálně 6 cm pro EU/3,1 palce pro USA.
- Specifikace pracovní plochy robotické sekačky jsou následující: 800 m<sup>2</sup> pro EU / 0,2 akru pro USA (S3)
- Pokud se v pracovním prostoru nacházejí úzké průchody, zajistěte, aby šířka průchodu byla větší než 80 cm pro EU/31,5 palce pro USA.

Doporučené typy trávníků jsou zobrazeny níže na obrázcích:

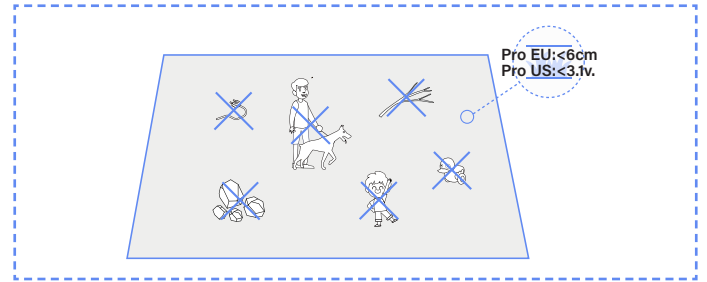

## 4.2 Instalace nabíjecí stanice

### Vyhledání vhodného místa

- Aby se sekačka na trávu mohla úspěšně dokončit svou činnost a vrátit se do nabíjecí stanice, nainstalujte nabíjecí stanici na otevřeném, plochem, nezpevněném terénu.
- Nabíjecí stanice by měla být v oblasti pokrytí domácího Wi-Fi a blízko zdroje energie.
- Nabíjecí stanici lze umístit buď uvnitř, anebo vně pracovního prostoru sekačky. Z bezpečnostních důvodů se doporučuje uchovávat nabíjecí kabel mimo sekací plochu.
- Před nabíjecí stanicí by neměly být žádné překážky až do vzdálenosti 1,5 m (60 v) .
- Pokud je přítomna tráva, měla by být nižší než 6 cm pro EU/3,1 palce pro USA.

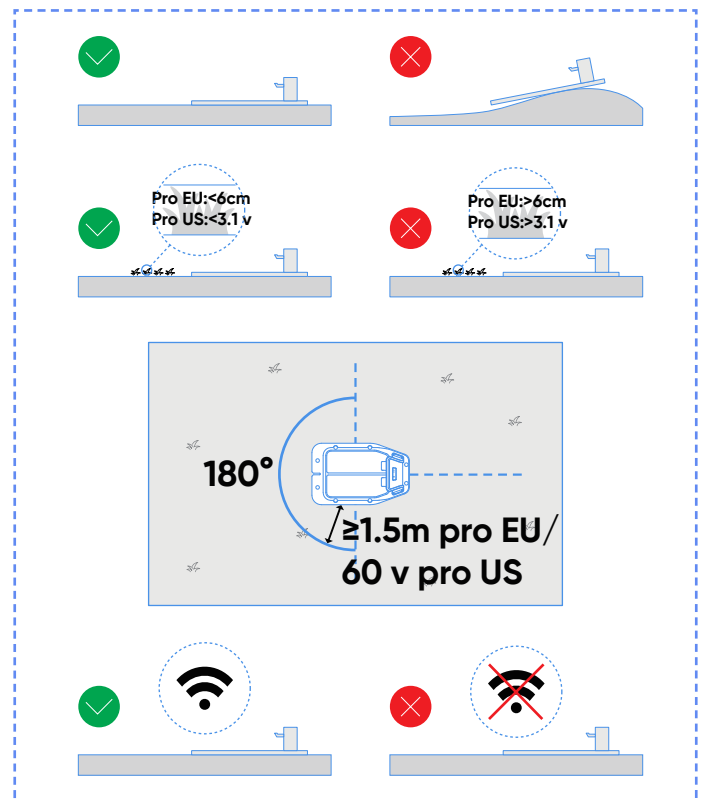

- Zajistěte, aby byla oblast nad nabíjecí stanicí co nejvíce otevřená, bez stromů, budov nebo jiných překážek.
- Pokud nelze dosáhnout plné otevřenosti ze všech stran, snažte se pro anténu umístěnou na severní polokouli zachovat bez překážek jižní oblohu; pro anténu na jižní polokouli zajistěte co nejvíce otevřenou severní oblohu.

## Instalace nabíjecí stanice

**A.** K přibití nabíjecí stanice na nebezpečnou, rovnou plochu lze použít kladivo nebo podobné nářadí.

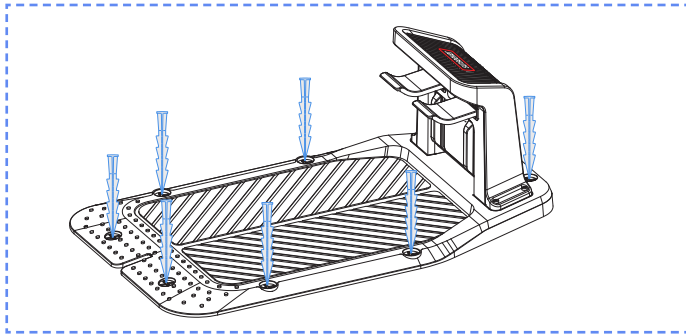

**B.** Připojte nabíjecí kabel na nabíjecí stanici k nabíječce, poté jej připojte do napájecího zdroje. Zelená kontrolka na nabíjecí stanici trvale svítí na znamení, že stanice je zapnutá.

**C.** Z bezpečnostních důvodů se doporučuje uchovávat nabíjecí kabel mimo sekačkové plochy. Pokud je mezi nabíjecí stanicí a napájecím zdrojem větší vzdálenost, zajistěte bezpečné připevnění napájecího kabelu k zemi nebo ke zdi, aby byl zajištěn bezpečný provoz.

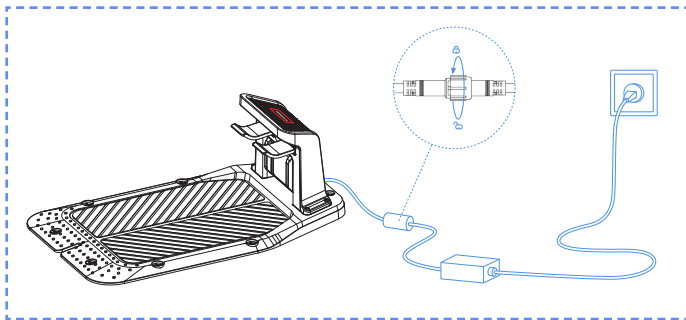

## 4.3 Instalace antény

### Vyhledání vhodného místa

**A.** Umístěte anténu nastojato. Vyhněte se instalaci antény na svahu.

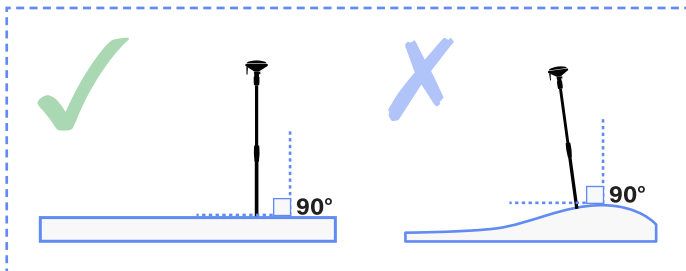

**B.** Anténa by měla být v oblasti pokrytí domácí sítě Wi-Fi, která je stejná síť Wi-Fi, jakou používá sekačka, a také blízko zdroje napájení.

**C.** Pro zajištění kvalitního příjmu satelitních signálů nainstalujte anténu na otevřeném a rovném místě, kde nic nestojí v cestě signálu a kde je nezakrytý oblouk oblohy min. 100° pro příjem signálu.

**D.** Vzdálenost mezi anténou a zdí nebo stromy musí být větší než 1,5 m (60 v).

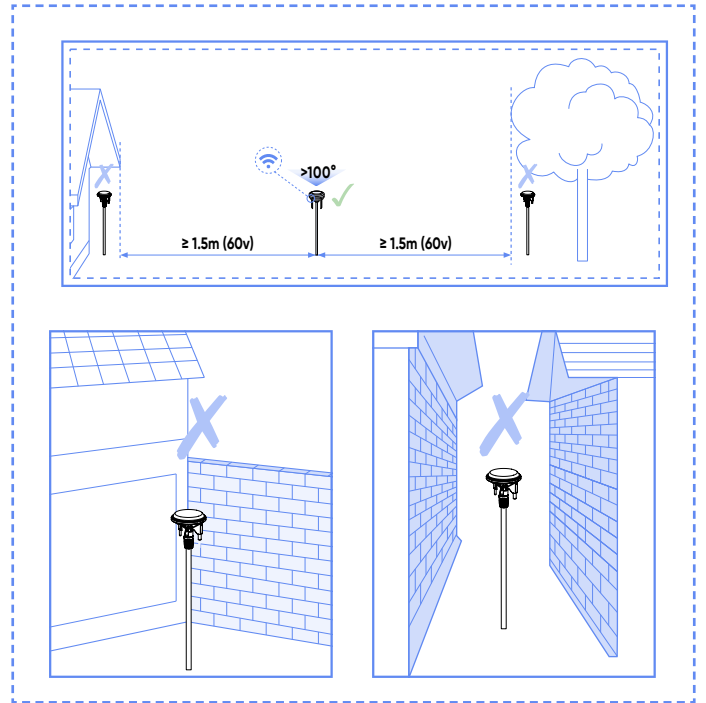

**E.** Pokud nelze dosáhnout plné otevřenosti ze všech stran, snažte se pro anténu umístěnou na severní polokouli zachovat bez překážek jižní oblohu; pro anténu na jižní polokouli zajistěte co nejvíce otevřenou severní oblohu.

### Poznámka

Po instalaci antény lze její polohu upravit pro získání kvalitnějšího satelitního signálu. Dbejte však na to, aby sekačka zůstala během přemístění antény na nabíjecí stanici a v režimu nabíjení.

## Instalace antény

**A.** Pokud je třeba anténu nainstalovat na nebezpečném terénu, použijte k upevnění hřebíky.

**B.** Připojte nabíjecí kabel od antény k adaptéru.

**C.** Volně visící napájecí kabel můžete připevnit k držáku antény pomocí kabelové spony. V zájmu bezpečnosti zajistěte, aby všechny napájecí kabely na úrovni terénu byly umístěny mimo pracovní plochu.

**D.** Proveďte vizuální kontrolu satelitního signálu. V této fázi by kontrolka polohy měla trvale svítit zeleně a kontrolka napájení blikat zeleně.

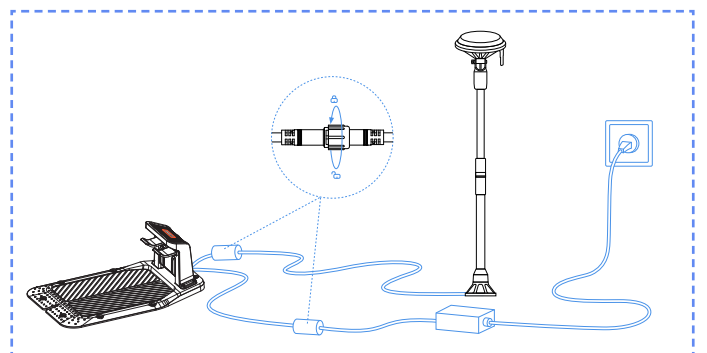

## Kontrola satelitního signálu



### Ukazatel polohy

- Plná zelená: Kvalitní satelitní signál v tomto místě.
- Plná oranžová: Slabý satelitní signál v tomto místě. Doporučuje se přeinstalovat anténu do oblasti s lepším signálem a bez překážek.
- Plná červená: Velmi slabý satelitní signál v tomto místě. Přeinstalujte anténu do oblasti s lepším signálem a bez překážek.

### Indikátor Wi-Fi

- Plná zelená: Wi-Fi připojeno a přístup k serveru je navázán.
- ⦿ Bliká zeleně: Wi-Fi se připojuje nebo není připojeno k serveru.
- Žádné zelené světlo: Wi-Fi není připojeno.

### Indikátor světla Super Wi-Fi

- Plná zelená: Anténa normálně komunikuje s sekačkou.
- ⦿ Bliká zeleně: Anténa se páruje se sekačkou.
- Žádné zelené světlo: Komunikace mezi anténou a sekačkou selhala.

### Indikátor napájení

- Plná zelená: Problém s napájením
- ⦿ Bliká zeleně: Normální napájení
- Žádné zelené světlo: Žádné napájení

## ! Pozor

- Nepokládejte nabíjecí kabely na zem v pracovním prostoru.
- Pokud je nabíjecí stanice instalována v pracovním prostoru, připevněte prodlužovací kabel k zemi, aby byla zajištěna správná funkce sekačky.

## ! UPOZORNĚNÍ

- NENABÍJEJ, pokud stroj, nabíječka, nabíjecí stanice nebo elektrická zásuvka jsou poškozené.
- NENABÍJEJTE sekačku, je-li teplota pod  $3\pm 3\text{ }^{\circ}\text{C}$  ( $32\pm 10\text{ }^{\circ}\text{F}$ ) nebo nad  $57\pm 3\text{ }^{\circ}\text{C}$  ( $129\pm 10\text{ }^{\circ}\text{F}$ ). Při překročení teplotní meze se baterie nebude nabíjet.
- Okamžitě ukončete nabíjení, pokud se objeví abnormální zápach, zvuk nebo světelné efekty.

Vyhnete se nabíjení v blízkosti hořlavých nebo výbušných materiálů.

## 4.4 Aktivace sekačky

### Příprava

Ujistěte se, že nabíjecí stanice je správně nainstalovaná a připojená k elektrické síti, a také že anténa je správně nainstalovaná a připojená k elektrické síti.

### Aktivace sekačky

**A.** Zatlačte sekačku do nabíjecí stanice a ujistěte se, že se nabíjecí elektrody správně spojí. Zelená kontrolka na nabíjecí stanici blikáním signalizuje normální nabíjení. Jakmile se sekačka plně nabije, kontrolka zůstane svítit zeleně.

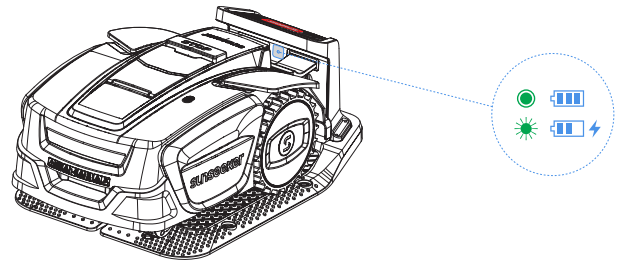

### Poznámka

*Pokud kontrolka nesvítí, ani když probíhá řádné napájení, kontaktujte zákaznický servis.*

**B.** Jakmile se stroj úspěšně nabije na nabíjecí stanici, automaticky se zapne. Můžete jej také zapnout ručně stisknutím a podržením tlačítka napájení.

**C.** Zadejte výchozí PIN kód „0000“. Stiskněte OK při každém zadání „0“, aby se proces dokončil.

**D.** Pokud chcete změnit heslo, stiskněte zároveň dlouze tlačítka START a HOME pro změnu hesla. Podrobnější informace viz oddíl 5.2 Změna PIN kódu.

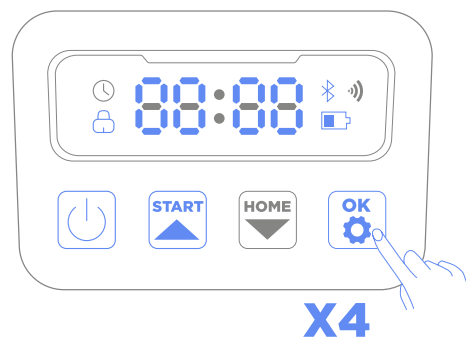

## 4.5 Připojení aplikace

### Poznámka

Následující ilustrace týkající se aplikace je pouze ilustrativní. Dostupné volby se mohou lišit v závislosti na verzi softwaru.

### Příprava

- A.** Ujistěte se, že je stroj na nabíjecí stanici, správně se nabíjí, je zapnutý a byl zadán PIN kód.
- B.** Ujistěte se, že na vašem telefonu je zapnuto Bluetooth. Pro snadnější konfiguraci sítě doporučujeme, aby váš telefon a sekačka zůstaly připojeny ke stejné síti Wi-Fi.

### Připojení aplikace

**A.** Naskenujte QR kód výrobního čísla stroje, aby se přidala vaše robotická sekačka. Pokud skenování není k dispozici, můžete se také připojit přes Bluetooth.

Pokud jste již naskenovali QR kód během kroku „Příprava sekačky“, sekačka se automaticky spojí s aplikací, pokud je v telefonu povoleno Bluetooth, čímž odpadne nutnost dalšího skenování.

**B.** Po úspěšném spárování zadejte výchozí PIN kód „0000“. PIN kód lze změnit na telefonu.

**C.** V aplikaci nakonfigurujte síť Wi-Fi pro stroj.

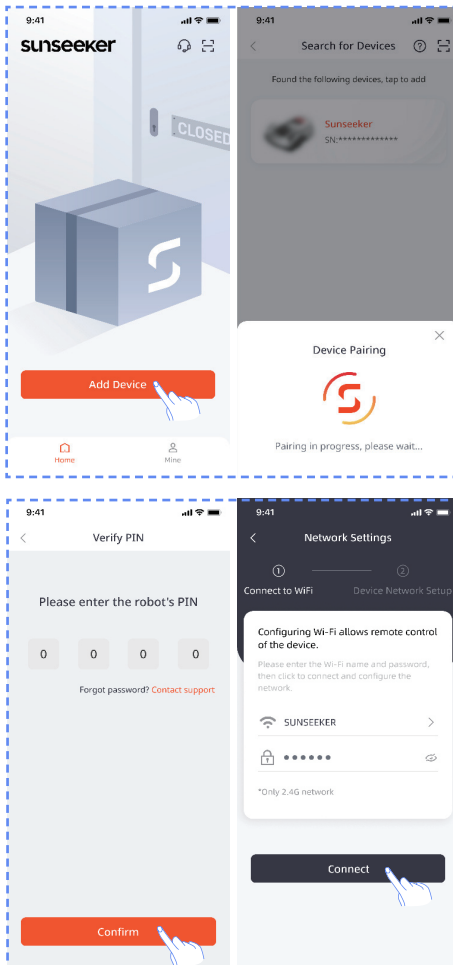

## 4.6 Mapování

### Poznámka

Následující ilustrace týkající se aplikace je pouze ilustrativní. Dostupné volby se mohou lišit v závislosti na verzi softwaru.

### Příprava

- A.** Ujistěte se, že je stroj zapnutý a úspěšně připojený k signálům Wi-Fi a Bluetooth.
- B.** Ujistěte se, že je stroj na nabíjecí stanici, správně se nabíjí a že úroveň baterie je více než 50 %.
- C.** Pro kompletní vytvoření mapy jsou nezbytné správná pracovní zóna, nabíjecí stanice a anténa.
- D.** Pokud jsou všechny výše uvedené úkoly připraveny, klikněte na Spustit mapování.
- E.** Pokud se stroj restartoval, před zahájením mapování se ujistěte, že je v nabíjecí stanici.

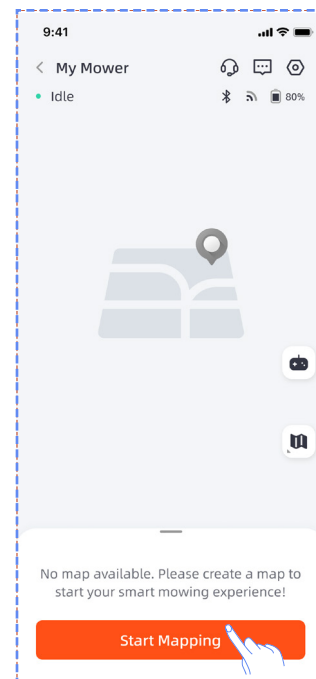

### Vytvoření pracovní zóny

**A.** Klikněte na pracovní zónu. Sekačka automaticky opustí nabíjecí stanici a posune se 1,5 m (60 v) vpřed, aniž by byl nutný ruční zásah.

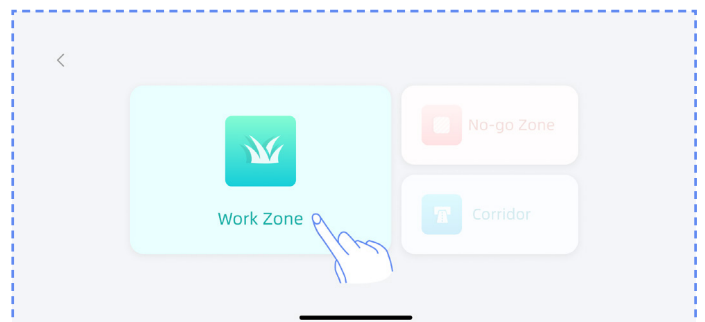

**B.** Ovládejte dálkově pojezd sekačky u hranice pracovní plochy. Doporučujeme mapovat proti směru hodinových ručiček podél hranice, pro hladší mapovací operace můžete také předem nastavit úhel sekačky.

**C.** Jakmile se sekačka ocitne na hranici pracovní plochy a je nastaven úhel, klikněte na Spustit mapování.

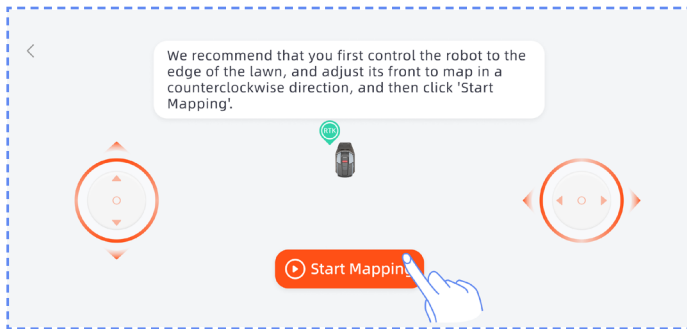

**D.** Ovládejte dálkově pojezd sekačky a projděte po okraji pracovní zóny, kterou chcete vytvořit.

- Pokud pracovní plocha zahrnuje ploty, zdi nebo podobné fyzické ohraničení, udržujte při mapování s dálkovým ovládáním alespoň 5 cm (1.97 v) vzdálenost od tohoto ohraničení.

- Pokud se ve vaší pracovní oblasti nacházejí prvky, jako jsou jezírka, příkopy nebo skály, dodržujte při mapování minimální vzdálenost 15 cm (5.91 v).

- Pokud je hranice pracovní plochy bez trávy, například kamenná cesta, a výška hranice je podobná trávě, můžete použít funkci **Překročení hranice**. Při použití této funkce můžete sekačku ovládat na dálku a udržovat ji zhruba ve dvou třetinách na trávě, aby se dala pohybovat podél okraje. Po dokončení mapování bude sekačka při sečení sledovat mapovanou hranici.

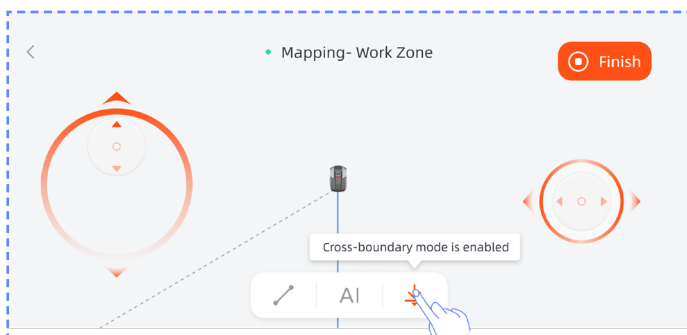

- Pro přímou hranici pracovní plochy můžete vybrat funkci **Přímá** a následně sekačku navést dálkově až na konec přímé hranice. Přímá hranice se automaticky vygeneruje podle počátečního a koncového bodu, kde se aktivuje funkce přímé linie.

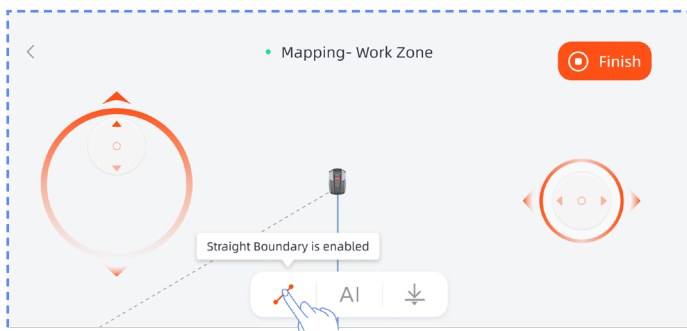

- Pokud má pracovní plocha jasné hranice, například v podobě ploch bez trávy nebo kamenných cestiček, můžete vybrat funkci **AI segment** a nechat ji automaticky detekovat hranici a provést mapování po této hranici.

**Poznámka**

*Funkce AI segment podporuje pouze mapování proti směru hodinových ručiček.*

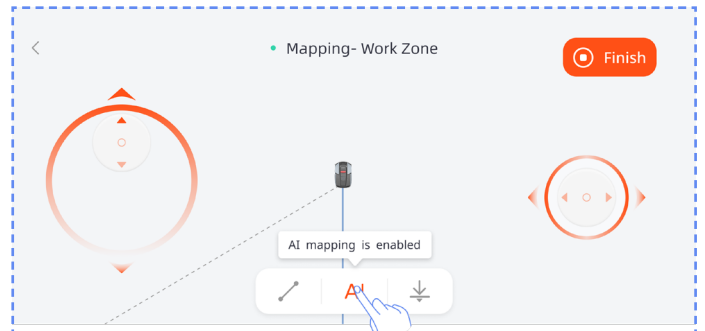

**E.** Pro dokončení mapování dálkově navedte sekačku až na konec trajektorie a poté kliknutím na volbu Dokončit dokončete mapování.

**Poznámka**

*Na volbu Dokončit doporučujeme kliknout až po úplném uzavření trajektorie. Pokud trajektorie není uzavřená, avšak je třeba dokončit mapování, klikněte na Dokončit a poté vyberte možnost Automatické uzavření. Vygenerovaná mapa automaticky uzavře pracovní zónu propojením počátečního a koncového bodu.*

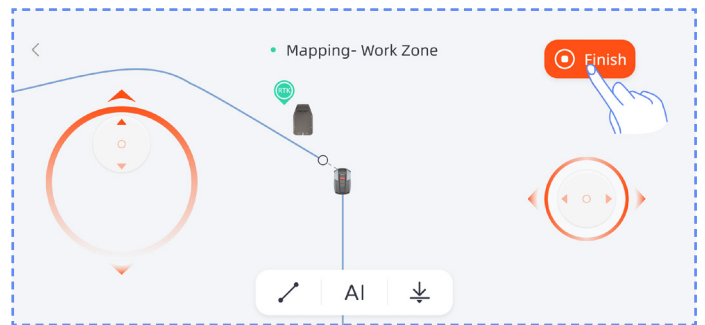

Pokud potřebujete upravit hranici po dokončení mapování, klikněte na volbu Přidat další, vyberte položku Upravit hranici a proveďte změny.

**A.** Navedte dálkově robota na výchozí bod úpravy hranice, poté klikněte na tlačítko Start. Při úpravě hranice je třeba navádět robota proti směru hodinových ručiček.

**B.** Ovládejte dálkově pojezd robota až k cílovému bodu úpravy hranice, dbejte přitom, aby se protínal s hranicí původní mapy, a poté klikněte na tlačítko Dokončit.

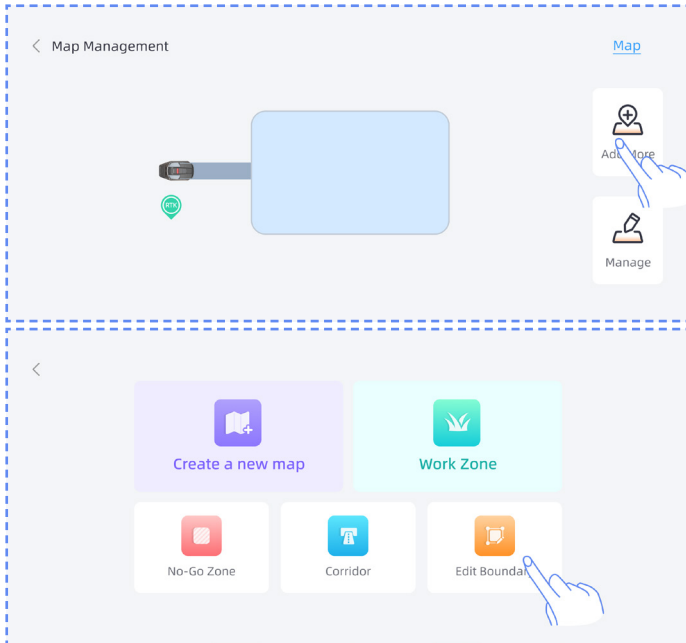

## Vytvoření zakázané zóny

Pokud vaše pracovní plocha obsahuje bazén nebo jinou zónu, kde se nesmí sekat, doporučujeme vytvořit zakázanou zónu. Tím se vygeneruje virtuální hranice a tyto plochy budou chráněné.

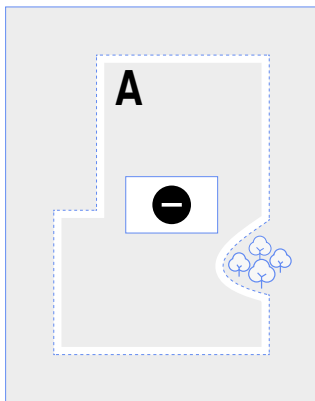

**A.** Klikněte na zakázanou zónu.

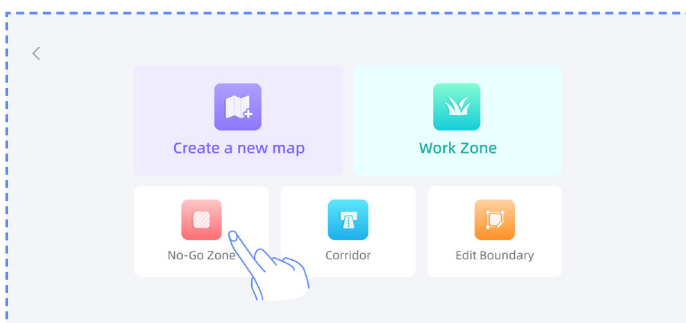

**B.** Ovládejte dálkově pojezd sekačky až do výchozího bodu, kde je třeba vytvořit zakázanou zónu, a poté klikněte na volbu Spustit mapování.

**C.** Ovládejte dálkově pojezd sekačky až do uzavření plochy, a poté klikněte na volbu Dokončit.

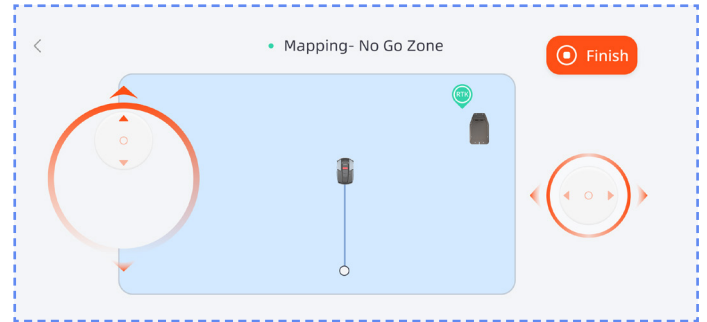

## Vytvoření více zón

Pokud potřebujete trávník rozdělit na více pracovních zón, můžete vytvořit více pracovních zón a průchodů.

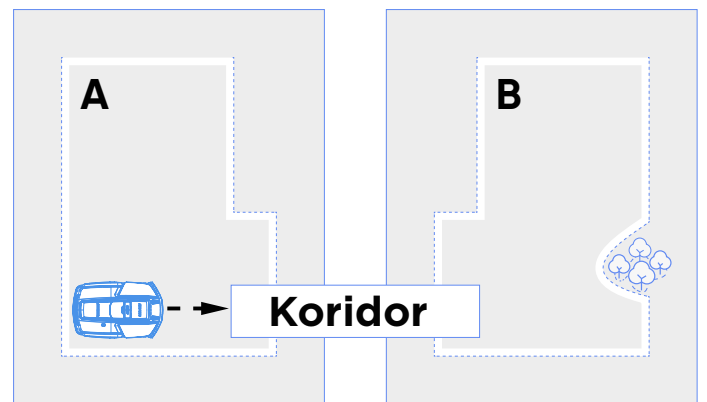

Po vytvoření první pracovní zóny můžete přidat koridor a poté vytvořit druhou pracovní zónu:

**A.** Klikněte na koridor.

**B.** Ovládejte dálkově pojezd sekačky až na místo, kde je třeba vytvořit koridor, a poté klikněte na volbu Spustit mapování. Ověřte, že koridor přesahuje do první pracovní zóny.

**C.** Ovládejte dálkově pojezd sekačky až na konec koridoru, a poté klikněte na volbu Dokončit.

**D.** Vytvořte druhou pracovní zónu a dbejte, aby koridor přesahoval do druhé pracovní zóny.

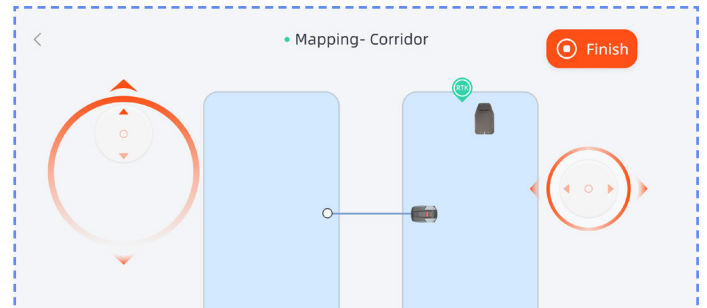
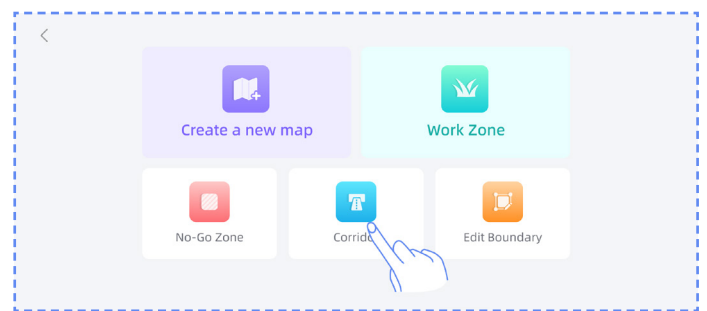

Po vytvoření první pracovní zóny můžete přidat druhou pracovní zónu a následně vytvořit koridor:

**A.** Klikněte na pracovní zónu.

**B.** Ovládejte dálkově pojezd sekačky až na místo, kde je potřeba vytvořit druhou pracovní zónu, a vytvořte druhou pracovní zónu.

**C.** Vytvořte koridor mezi dvěma pracovními zónami a dbejte, aby koridor přesahoval do obou pracovních zón.

**Poznámka**

Při vytváření více pracovních zón by druhá pracovní zóna ideálně neměla přesahovat do první. Pokud je přesah příliš velký, obě zóny se automaticky sloučí do jedné pracovní zóny.

- Pokud koridor nepřesahuje do pracovní zóny nebo pokud mezi dvěma pracovními zónami není vytvořen koridor, může mít sekačka potíže s návratem do nabíjecí stanice nebo s dokončením úloh.

**Správa**

Můžete také slučovat, rozdělovat, přejmenovávat a mazat pracovní zóny a mazat koridory nebo zóny, do kterých není povolen vstup. Tyto operace lze provádět v oddíle Podrobnosti > Správa map > Správa.

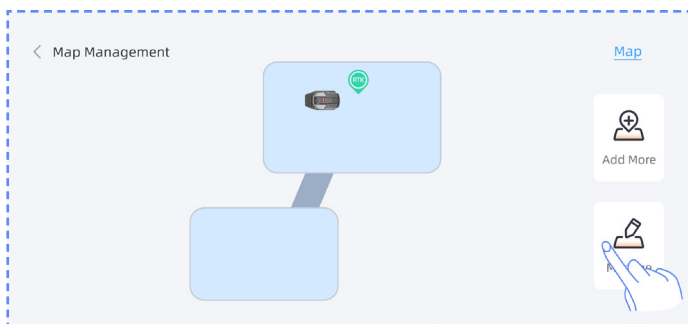
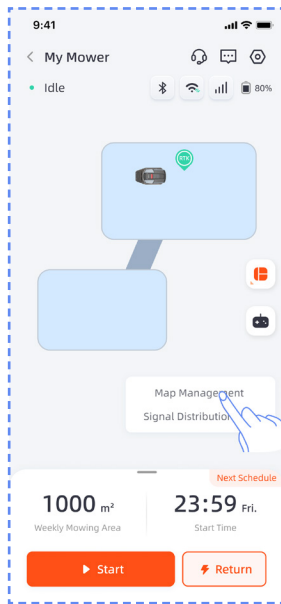

**5. Denní provoz**

**5.1 Displej a ovládání na sekačce**

**Displej**

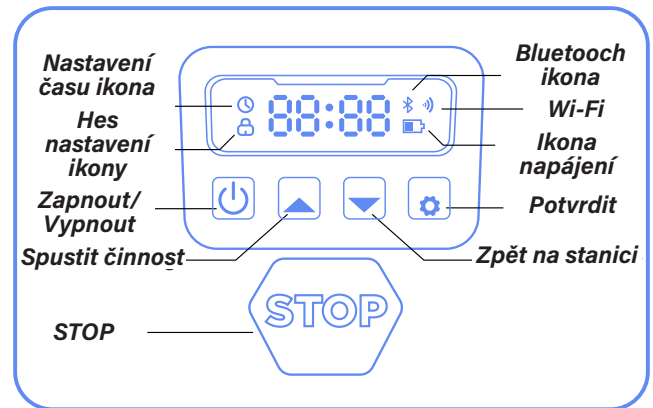

**Ikona napájení:** Ikona napájení z baterie zobrazuje zbývající energii stroje. Tato ikona zobrazuje 1 pruh, pokud zbývá 30 % nebo méně energie, zobrazuje 2 pruhy, pokud zbývá 31-66 % energie a zobrazuje 3 pruhy, pokud zbývá 67 % a více energie.

**Ikona Wi-Fi:** Ikona Wi-Fi ukazuje, zda se stroj úspěšně připojuje k Wi-Fi.

**Ikona Bluetooth:** Ikona Bluetooth ukazuje, zda je stroj úspěšně připojen k Bluetooth.

**Ikona nastavení času:** Ikona nastavení času naznačuje, že stroj přešel do režimu nastavení času.

**Ikona nastavení hesla:** Když svítí ikona zámku, znamená to, že musíte zadat heslo nebo změnit heslo stroje.

**Displej řídicího panelu:** Displej řídicího panelu zobrazuje různé stavy a režimy, ve kterých se stroj nachází:

- . **nečinný:** Stroj je v režimu spánku a v tuto chvíli se neprovádějí žádné úlohy.
- . **Provozní světlo:** Stroj je v pracovním režimu. V tuto chvíli se kotouč otáčí vysokou rychlostí. Držte se v dostatečné vzdálenosti.
- . **----** Když je zpoždění kvůli dešti zapnuto, stroj rozpozná, že právě prší, ukončí aktuální práci a vrátí se na nabíjecí stanici.
- . **stop:** Na stroji bylo stisknuto tlačítko nouzového zastavení.

**Základní ovládání**

**Zapnutí:** Stiskněte a podržte tlačítko napájení po dobu 2 sekund.

**Vypnout:** Stiskněte a podržte tlačítko napájení po dobu 3 sekund.

Jakmile se sekačka vypne, zobrazí se na řídicím panelu slovní pozdrav na rozloučenou a obrazovka se vypne.

**Spuštění činnosti:** Stiskněte tlačítko START a poté OK.

**Návrat na stanici:** Stiskněte tlačítko DOMŮ a poté OK.

**Zastavení provozu sekačky:** Stiskněte tlačítko STOP.

**Ukončení režimu zastavení:** Stiskněte tlačítko START a poté OK, anebo stiskněte tlačítko HOME a poté OK.

**Restart sekačky:** Stisknutím a podržením tlačítka napájení po dobu 10 sekund vypnete stroj, poté jej znovu zapnete nebo přímo zatlačte stroj do nabíjecí stanice a připojte jej k nabíjecím elektrodám na stanici.

**Poznámka**

- Pokud se sekačka znovu spustí, ujistěte se, že je před ní alespoň 1,5 metru rovného a bezpřekážkového prostoru.
- Pokud se v pracovní oblasti nachází nebezpečí pádu, jako jsou kaluže nebo vyvýšené okraje, doporučuje se ponechat sekačku během restartu v nabíjecí stanici nebo ji po restartu nechat vrátit se do stanice pro kalibraci polohy.

## 5.2 Změna PIN kódu

Pokud je sekačka v uzamčeném stavu, zadejte PIN kód před ručním provozem sekačky. Výchozí kód lze také změnit prostřednictvím aplikace SunseekerRobot.

- A.** Podržte dlouze stisknutá tlačítka START a HOME po dobu 3 sekund.
- B.** Když se zobrazí PIN1 a poté se zobrazí „0---“, zadejte staré heslo.
- C.** Když se zobrazí PIN2 a poté se zobrazí „0---“, zadejte nové heslo. Stiskněte OK pro potvrzení.

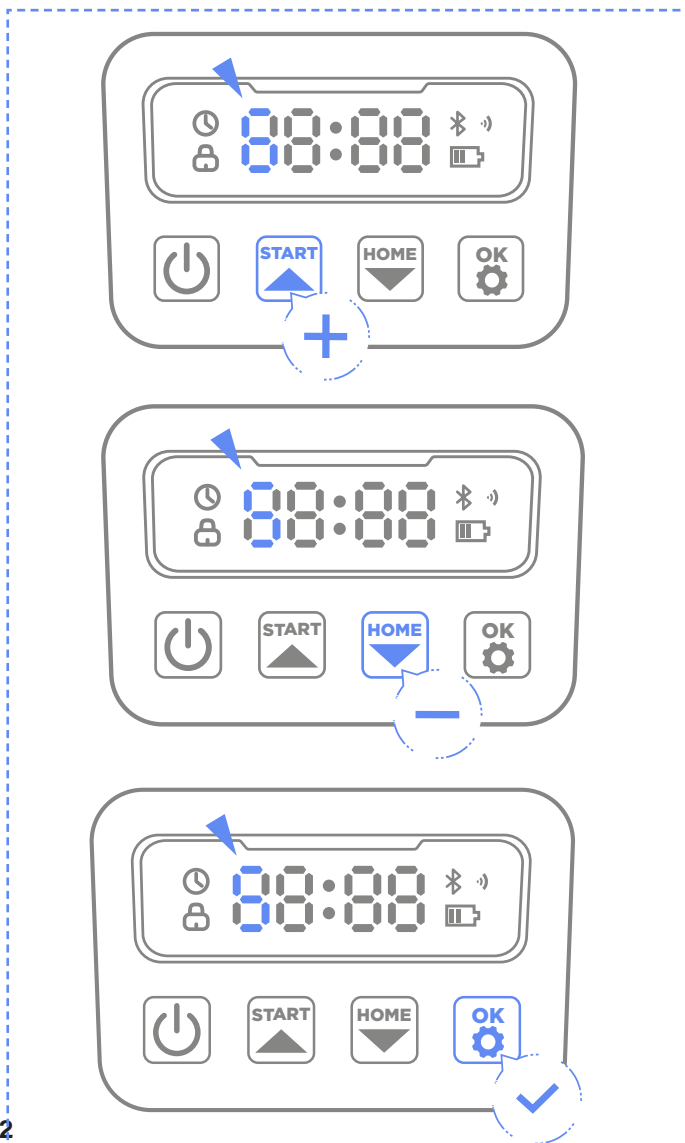
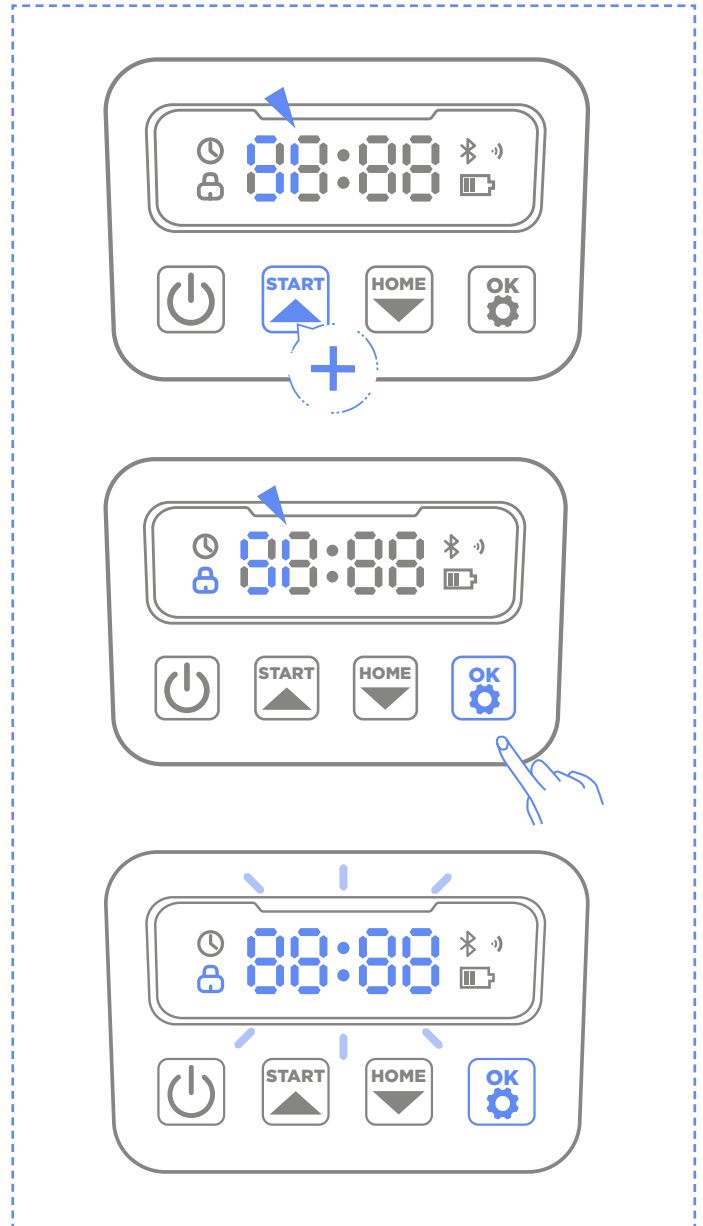

**Poznámka**

Pokud je PIN kód zadán špatně, na displej se zobrazí „ERR“.

## 5.3 Nastavení časového plánu

**Poznámka**

Následující ilustrace týkající se aplikace je pouze ilustrativní. Dostupné volby se mohou lišit v závislosti na verzi softwaru.

### Doporučený časový plán

Zabudovaná inteligence sekačky vygeneruje časový plán sečení na základě časů východu a západu slunce ve vaší lokalitě. Doporučený časový plán bude ve výchozím nastavení povolen.



## Vlastní časový plán

Pokud potřebujete upravit doporučený časový plán, můžete také zvolit nastavení vlastního časového plánu.

- A. Stisknutím tlačítka Adjust nebo Custom zadejte vlastní nastavení.
- B. Vyberte den, kdy chcete, aby sekačka pracovala.
- C. Vyberte plochu, na které má sekačka daný den pracovat, anebo vyberte všechny plochy.
- D. Nastavte začátek a konec doby provozu sekačky.

### Poznámka

Pokud čas přizpůsobeného plánu nespadá do denních pracovních hodin podle místních časů východu a západu slunce, neopustí sekačka mimo tyto hodiny nabíjecí stanici, i když bude mít na tyto hodiny časový plán.

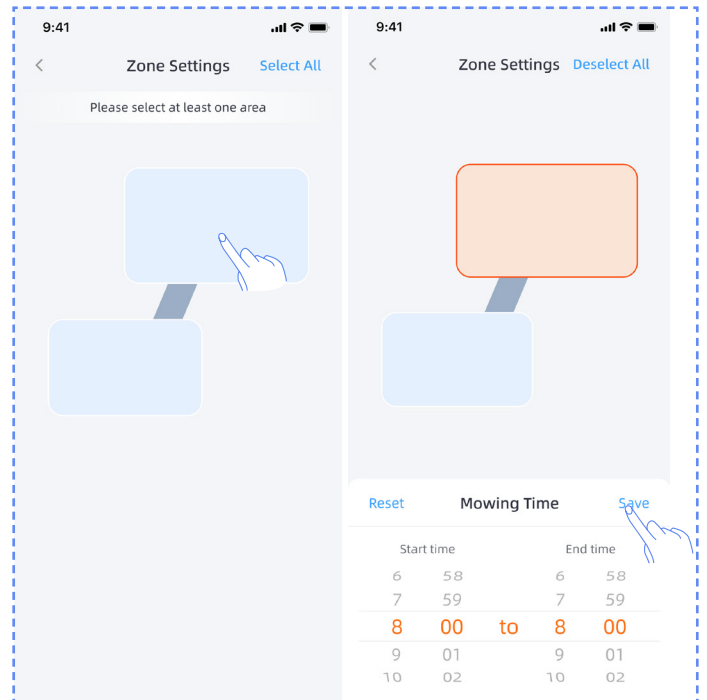
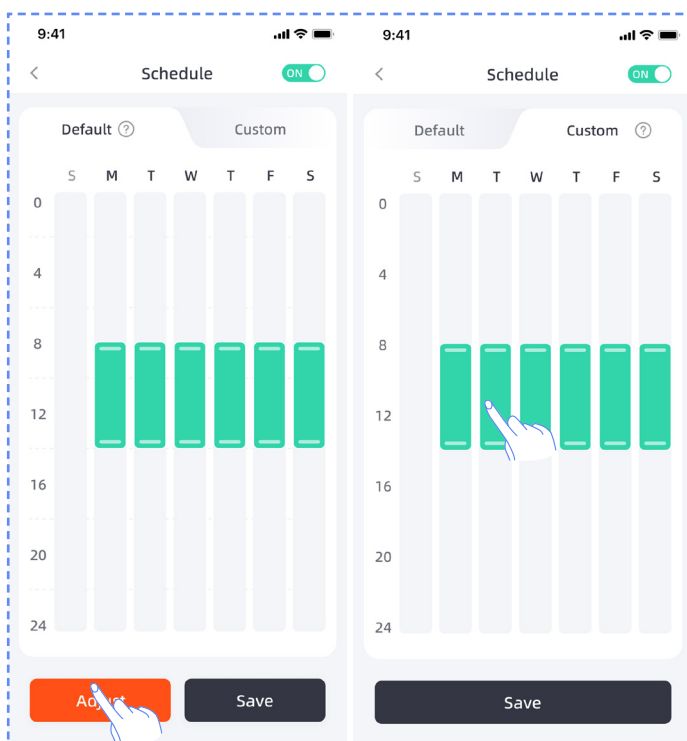

## 5.4 Úvod do aplikace

### Poznámka

Následující ilustrace týkající se aplikace slouží pouze k demonstračním účelům. Dostupné volby se mohou lišit v závislosti na verzi softwaru.

### Seznámení s hlavní stránkou

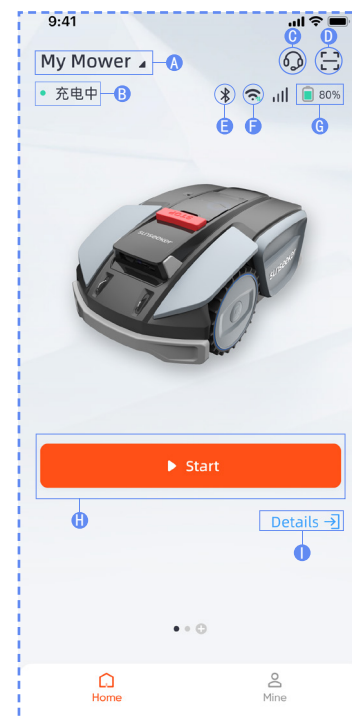

- A. Název sekačky – Klikněte pro přejmenování
- B. Displej stavu sekačky
- C. Návoděta a pokyny
- D. Přidat zařízení
- E. Stav připojení Bluetooth sekačky

- F. Stav signálu Wi-Fi sekačky
- G. Úroveň nabití baterie sekačky
- H. Spustit sekání
- I. Stránka podrobností o zařízení

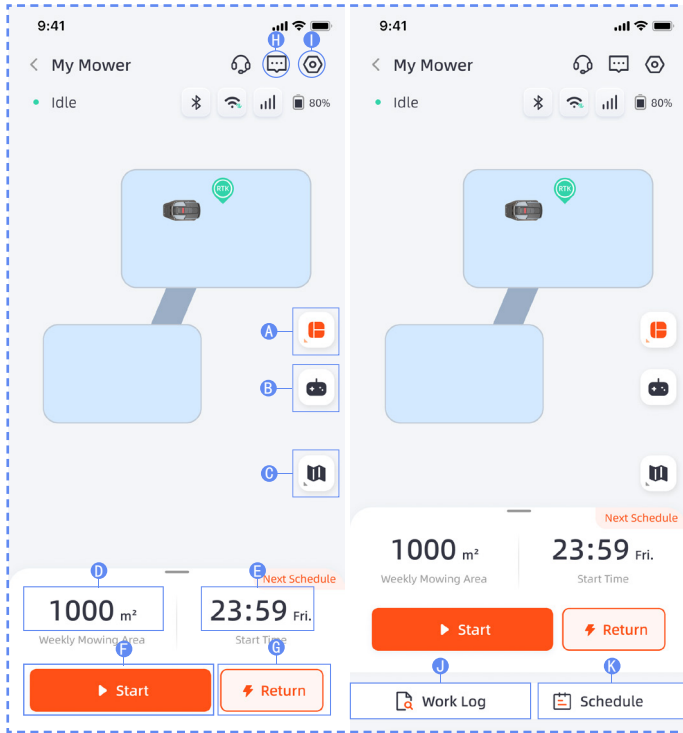

- A. Výběr plochy. Volte mezi sekáním celé plochy nebo rozdělených zón
- B. Dálkové ovládání sekačky
- C. Správa map / mapa signálu antény
- D. Sekaná plocha / odhadovaná pracovní plocha
- E. Čas práce / další pracovní čas
- F. Spustit sekání
- G. Návrat do nabíjecí stanice
- H. Seznam hlášení
- I. Nastavení
- J. Pracovní protokol
- K. Nastavení časového plánu

## Nastavení

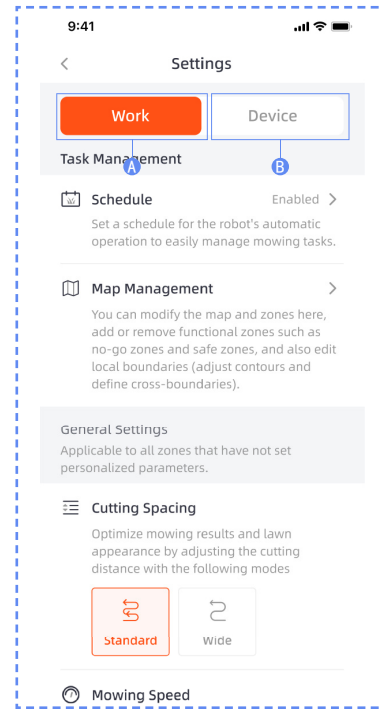

### A. Nastavení práce

Zde můžete upravit nastavení související s provozem sekačky.

- Časový plán
- Správa map
- Šířka sekání
- Rychlost sekání
- Směr sekání
- Frekvence sekání okrajů
- Citlivost AI
- Objížďení překážek
- Zpoždění kvůli dešti
- Nastavení zón

### B. Nastavení zařízení

Zde můžete upravit nastavení týkající se zařízení.

- Informace o zařízení
- PIN kód
- Nastavení antény
- Aktualizace firmwaru
- Pracovní protokol
- Nastavení sítě
- Časové pásmo
- Zpětná vazba

## 5.5 IoT

Platforma S je zařízení na Internetu věcí (IoT). Připojením sekačky k internetu prostřednictvím mobilní sítě nebo vaší sítě Wi-Fi aktivujete následující funkce:

- A.** Díky aktualizaci firmwaru Over-The-Air (OTA) zachováte svou sekačku aktualizovanou na nejnovější funkce.
- B.** Povolte dálkové ovládání přes síť: spuštění sekání, zastavení sekání, návrat do nabíjecí stanice, nastavení časového plánu sekání, nastavte výšky sekání a další funkce.
- C.** Můžete dálkově sledovat, jak probíhá sekání a kde se sekačka právě nachází.
- D.** Pro hlášení chybových kódů a stavu sekačky prostřednictvím sítě.

### Wi-Fi

Platforma S používá Wi-Fi pro připojení k síti. Další podrobnosti viz oddíl Nastavení Wi-Fi.

#### Poznámka

- Platforma S podporuje pouze síť Wi-Fi 2,4GHz.
- Pokud používáte zařízení iOS, může se sekačka připojit pouze k síti Wi-Fi, ke které je připojeno vaše mobilní zařízení. Řiďte se pokyny v aplikaci. Nejprve připojte své mobilní zařízení k síti Wi-Fi, poté připojte sekačku ke stejné síti Wi-Fi. Pro zařízení Android neexistují žádné takové požadavky.

### Aktualizace firmwaru

Budeme pokračovat v aktualizaci firmwaru sekačky. Pokud bude k dispozici nová verze firmwaru, obdržíte v aplikaci oznámení ve vyskakovacím okně. Doporučujeme provést aktualizaci, jakmile je k dispozici nejnovější firmware.

Při aktualizaci firmwaru je třeba splnit následující podmínky:

- Stroj je v nabíjecí stanici.
- Síť je připojená.
- Baterie je nabitá na více než 30 %.
- Během následující hodiny není naplánováno žádné sekání.

Během aktualizace bude provozní světlo na sekačce blikat modře. Průběh aktualizace můžete sledovat v aplikaci. Po dokončení aktualizace se provozní světlo sekačky změní na zelené.



## UPOZORNĚNÍ

- Během aktualizací procesů NEPŘEMÍŠTŮJTE sekačku.

## 5.6 Objížďení překážek

### Binokulární kamera

Součástí standardního vybavení Platformu S je binokulární kamera. Je navržena pro vizuální detekci hranic, objížďení překážek a vizuální rozpoznávání QR kódů během procesu nabíjení, což činí sekačku inteligentním zařízením.

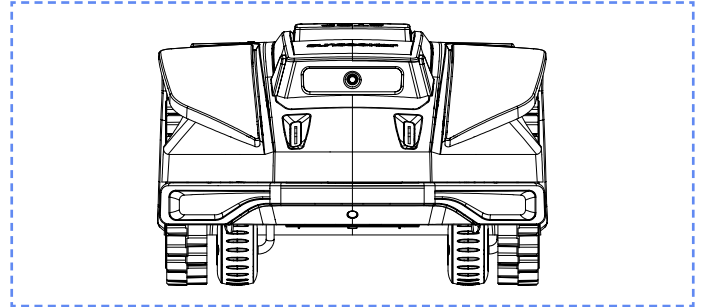

#### Poznámka

*Pokud je na trávníku příliš mnoho překážek, zvažte nastavení zakázaných zón kolem těchto překážek, anebo některé překážky odstraňte, aby stroj mohl efektivněji sekat.*

### Systém Vision AI

Systém Vision AI a systém hlubokého učení od společnosti Sunseeker vybavený 3D binokulární kamerou dokáže vnímat okolní prostředí a bezproblémově navigovat mezi překážkami. Využívá naše proprietární algoritmy hlubokého učení a neustále zlepšuje svou orientaci v zahradních prostorech prostřednictvím kontinuální akumulace dat.

### Snímač nárazníku

Snímače jsou nainstalovány uvnitř Platformu S za účelem detekce překážek. Když nárazník narazí do překážky a aktivuje snímač, sekačka se vrátí zpět a vyhne se překážce.

#### Poznámka

*Platforma S se umí vyhýbat objektům, do kterých už jednou narazila. Nicméně doporučujeme před sekáním odstranit nadbytečné předměty.*

## 6. Údržba

**A.** Zажijte vynikající výsledky sečení a prodlužte životnost své sekačky díky údržbě.

**B.** Pravidelná kontrola a údržba dospělou osobou každý týden jsou nezbytné pro zajištění optimálního výkonu stroje.

**C.** Chraňte své zdraví dodržováním bezpečnostních pokynů: vyhněte se provádění údržby ve volných sandálech nebo naboso.

**D.** Vždy dávejte přednost bezpečnosti tím, že během servisu sekačky nosíte dlouhé kalhoty a pracovní boty.

**E.** Okamžitě vyměňte jakékoli poškozené nebo opotřebené díly, aby byl zajištěn plynulý provoz.

Pouze autorizovaní servisní technici mají povolení otevřít a znovu uzavřít šasi umístěné za nárazníkem. Omezená Záruka může být zrušena, pokud provádíte vlastní servis.

### UPOZORNĚNÍ: POJIŠTĚNÍ

Vaše pojistné polisy nemusí pokrývat nehody související s tímto produktem. Kontaktujte svého pojišťovatele nebo agenta, abyste zjistili, zda je k dispozici krytí.

### 6.1 Čištění

**A.** Vypněte sekačku.

**B.** Použijte jemný štětec nebo hadřík k pečlivému čištění vnějšku, vyhněte se použití jakýchkoli agresivních rozpouštědel, jako je alkohol, benzín nebo aceton. Tyto látky mohou poškodit jak estetiku, tak vnitřní komponenty vaší sekačky.

#### POZNÁMKA

- Pro bezproblémové dokování je zásadní pravidelně kontrolovat a čistit nabíjecí stanici od jakéhokoli odpadu nebo nahromadění bláta.

- Ujistěte se, že všechny spojovací části nabíjecí stanice, prodlužovacího kabelu a zdroje napájení zůstávají nezablockované pro optimální výkon.

#### Podvozek a disk s čepelemi

**A.** Pro čištění podvozku a kotouče s čepelemi se doporučuje použít kartáč nebo hadici na vodu.

**B.** Nepoužívejte vysokotlaký čistič, může způsobit poškození.

**C.** Ujistěte se, že kotouč s čepelemi se otáčí hladce a čepele se mohou volně otáčet bez omezení.

#### OPATRŇ

- Vysokotlaká voda může proniknout do těsnění a poškodit elektronické a mechanické části.

### Kola

Tráva na kolech může zhoršit výkon sekačky při stoupání svahů. Použijte kartáč k odstranění bahna nebo jiných předmětů mezi nimi, aby byla zajištěna dobrá přilnavost.

### Dešťový senzor

**A.** Zkontrolujte dešťový senzor jednou měsíčně a ujistěte se, že není zakryt bahnem, trávou nebo jinými objekty.

**B.** Omyjte bahno, trávu nebo jiné předměty nebo použijte měkký kartáč k čištění.

**C.** Po čištění osušte oblast senzoru, aby nedošlo k jeho aktivaci, jak by tomu bylo v případě deště.

### Kamera

Kameru pravidelně čistěte, aby byla v dobrém stavu.

#### VAROVÁNÍ

- Ujistěte se, že je sekačka vypnutá před čištěním.
- Když je sekačka obrácená vzhůru nohama, vypněte ji.

### 6.2 Výměna čepelí

Pro lepší výkon sekání a bezpečnost se doporučuje měnit šrouby a čepele sekačky každé 1-2 měsíce, pokud se používá často. Pro bezpečný řezací systém vyměňte všechny čepele společně s jejich šrouby současně. Odkazujte na sekci "Specifikace - příslušenství" pro díly, které lze použít.

#### VAROVÁNÍ

- Při kontrole nebo servisu čepele noste silné rukavice.
- Nepoužívejte šrouby znovu. Může dojít k vážnému zranění.
- Důrazně doporučujeme používat správné šrouby a originální čepele, které jsme prodali. (NO. 80201457).

#### Jak vyměnit čepele

**A.** Vypněte sekačku.

**B.** Postavte sekačku vzhůru nohama na čistý, měkký povrch, aby nedošlo ke škrábancům.

**C.** Použijte křížový šroubovák k uvolnění šroubů.

**D.** Odstraňte šrouby a čepele.

**E.** Připevněte nové čepele a šrouby (Točivý moment: 1.0+0.2 N.m). Ujistěte se, že čepele se mohou volně otáčet.

#### POZNÁMKA

- Vyměňte šrouby za standardní točivý moment 1.0+0.2 N.m. Nesprávný točivý moment může vést k zbytečným problémům.

- Ujistěte se, že je sekačka vypnutá a zkontrolujte čepele pro správnou aplikaci. Zkontrolujte abnormální hluk nebo otřesy.

## 6.3 Přeprava

Ujistěte se, že bezpečnost sekačky při dlouhodobé dopravě je zajištěna použitím původního balení. Před zvednutím, přemístěním nebo přepravou produktu se ujistěte, že je vypnutý. Zacházejte opatrně a vyhýbejte se násilné síle, jako je házení a těžký tlak. Nikdy nepřenášejte ani nenoste sekačku, když motor běží.

### Jak správně přemístit nebo zvednout

Noste sekačku za držadlo. Mějte disk s čepeli obrácený od vašeho těla.

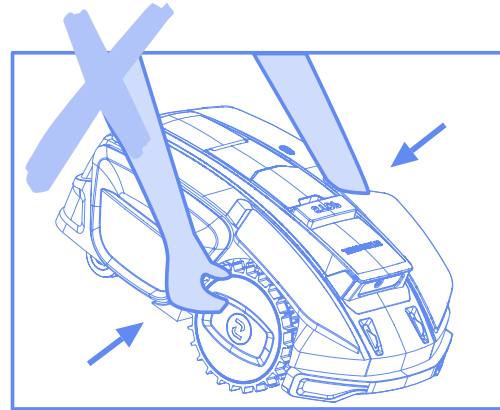
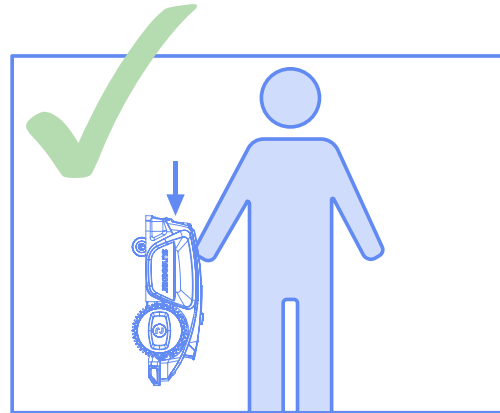
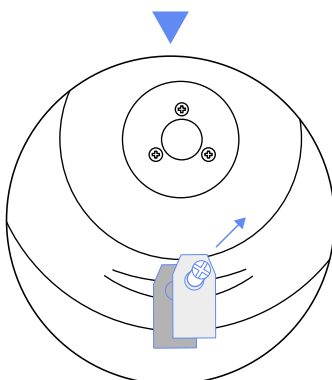
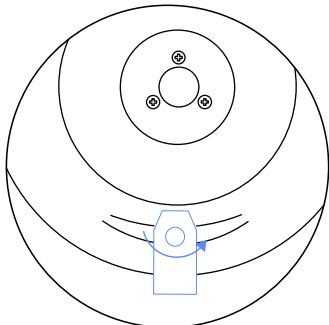
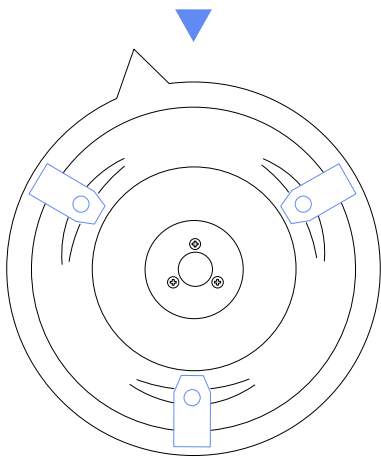
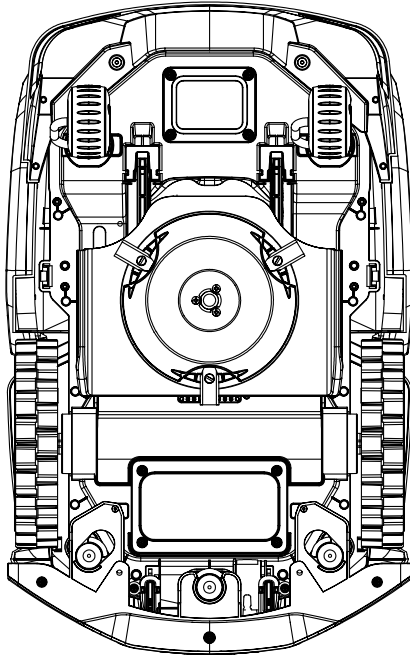

## 6.4 Baterie

- A.** Před uskladněním plně nabijte baterii, aby nedošlo k nadměrnému vybití a poškození elektrických částí.
- B.** Omezená záruka nebude chránit proti poškození baterie způsobené nadměrným vybitím.
- C.** NEBUDETE nabíjet baterii v teplotách vzduchu pod 5 °C (41 °F) nebo nad 40 °C (104 °F).
- D.** Pokud je baterie nabíjena, když je teplota vzduchu mezi 18 °C a 25 °C, může to prodloužit její životnost a zlepšit výkon.
- E.** Baterie nejlépe funguje, když je provozována při normální pokojové teplotě (20 °C ± 5 °C).

**POZNÁMKA**

- Životnost baterie závisí na tom, jak často je výrobek používán a na celkových provozních hodinách. Když je doba provozu na jedno nabití výrazně kratší než obvykle nebo trávník není dobře posečen, doporučuje se baterii vyměnit.

**Jak vyměnit baterii**

- A. Vypněte sekačku.
- B. Umístěte sekačku vzhůru nohama na čistý, měkký povrch.
- C. Uvolněte 4 šrouby držící bateriový prostor pomocí křížového šroubováku.
- D. Odpojte zástrčku.
- E. Vyměňte bateriový balíček a vyměňte jej za nový.

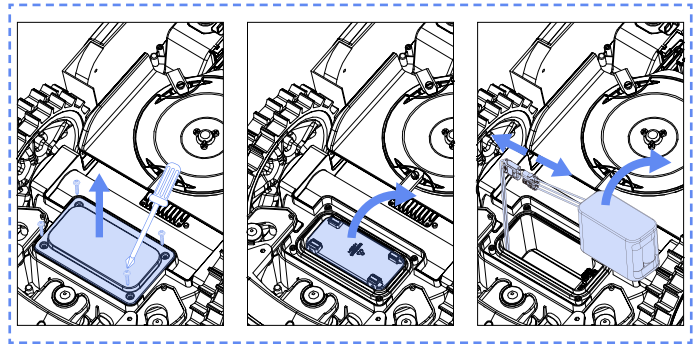
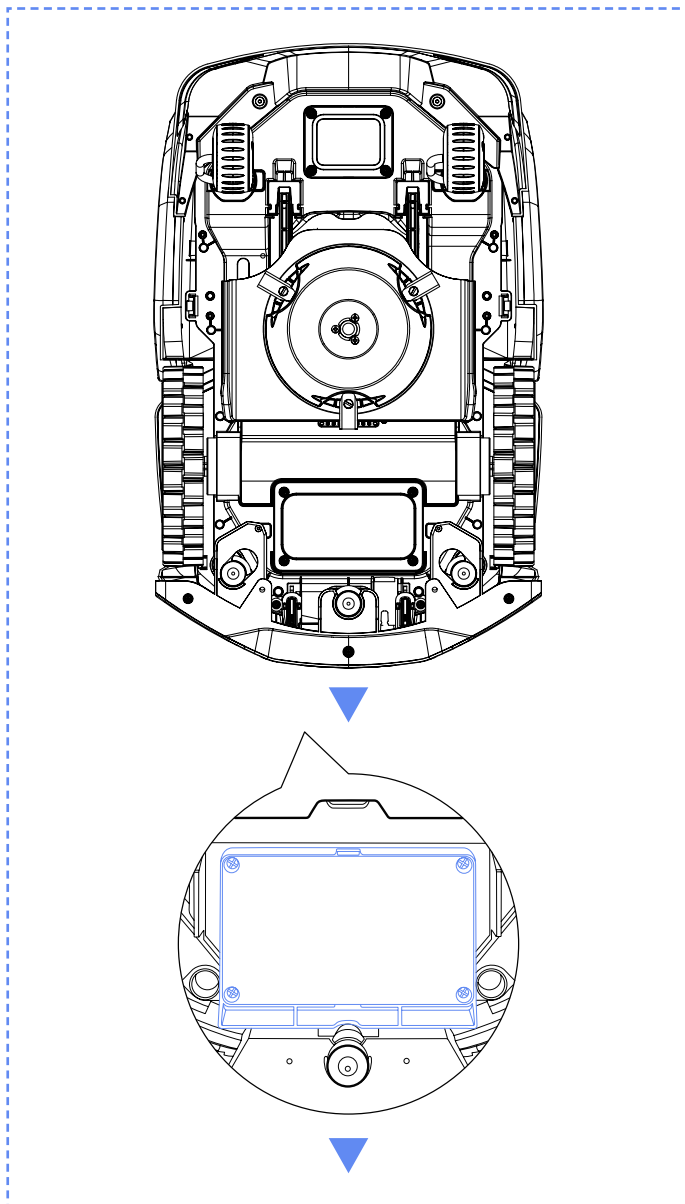

**VAROVÁNÍ**

- Používejte pouze originální bateriový blok nebo bateriový blok stejného modelu, jak je specifikováno společností SUNSEEKER. Každá sekačka obsahuje jeden bateriový blok.
- V závislosti na konkrétním modelu sekačky je jmenovitá kapacita baterie 4000mAh.
- Nepoužívejte nebaterie. Pro účely nabíjení používejte pouze dodávanou odnímatelnou jednotku.
- Vyhněte se poškození nebo rozebírání bateriového pouzdra. Vyhněte se kontaktu s kovovými předměty, aby nedošlo ke zkratu. Držte se daleko od zdrojů tepla, ohně a přímého slunečního světla.
- Pro více informací o bateriích a elektrickém odpadu se obraťte na své prodejní místo, místní nebo regionální úřad pro správu odpadů nebo službu pro likvidaci domácího odpadu.
- Otevírání bateriového prostoru není určeno pro časté použití. Pokud je potřeba nová baterie, měli byste otevřít bateriový prostor.
- Bateriový blok obsahuje elektrolyty. Pokud dojde k úniku elektrolytu a ten se dostane na vaši kůži, okamžitě omyjte mýdlem a vodou. V případě kontaktu s očima vyhledejte lékařskou pomoc a oči okamžitě vyplachujte dostatečným množstvím vody po dobu alespoň 15 minut bez tření.

**6.5 Napájení**

Odpojte zdroj napájení:

- A. Před odstraněním závady.
- B. Před kontrolou, čištěním nebo údržbou stroje.
- C. Po nárazu na cizí předmět pro kontrolu poškození stroje.
- D. Pravidelně kontrolujte kabel, zástrčku, pouzdro a další části. Pokud jsou nalezena jakákoli poškození nebo známky stárnutí, okamžitě přestaňte používat.

## VAROVÁNÍ

- Používejte čistý měkký bavlněný hadřík, aby nedošlo k poškrábání čočky.
- NIKDY nepoužívejte k provozu poškozený napájecí zdroj. Aby se předešlo nebezpečí, musí být poškozený napájecí kabel vyměněn výrobcem, jeho servisním zástupcem nebo jinými náležitě kvalifikovanými osobami. Pokud je prodlužovací kabel vadný, vyměňte jej za 10m kabel schválený společností SUNSEEKER.
- NIKDY se nedotýkejte prodlužovacího kabelu nebo poškozeného kabelu, dokud nebyl odpojen od zdroje napájení nebo je stále připojen ke zdroji napájení. Poškozený kabel může způsobit kontakt s elektrickými součástmi.
- Napájecí zdroj by neměl být používán s žádným jiným zařízením nebo baterií, protože to zvyšuje riziko úrazu elektrickým proudem, požáru nebo zranění. Pokud používáte jiné než originální baterie, nelze zaručit bezpečnost produktu.
- Baterii NENABÍJEJTE, pokud vytéká.
- Prodlužovací kabel udržujte v dostatečné vzdálenosti od pohyblivých nebezpečných částí, aby nedošlo k poškození kabelů, které by mohlo vést ke kontaktu s částmi pod napětím.

### Doporučení

Připojte sekačku a/nebo její periferie pouze k napájecímu obvodu chráněnému zařízením s reziduálním proudem (RCD) s proudem spouštění ne více než 30 mA.

## 6.6 Skladování

- A.** Ujistěte se, že je sekačka plně nabitá a vypnutá před uložením, aby nedošlo k nadměrnému vybití, které by mohlo způsobit trvalé poškození.
- B.** Skladujte na suchém, chladném místě uvnitř. Skladujte na suchém, chladném místě uvnitř.
- C.** Udržujte chemikálie a zdroje tepla (sporáky, radiátory atd.) daleko od sekačky, nabíjecí stanice a napájecího zdroje.
- D.** Skladujte napájecí zdroj na místě s dobrou ventilací a chraňte ho před vlhkostí.

## VAROVÁNÍ

- Odpojte napájecí zdroj od zásuvky, pokud je předpověď bouřky. Odpojte všechny kabely a dráty, které jsou připojené k nabíjecí stanici. Připojte znovu, když již nehrozí možnost bouřky.

## Dodatkové požadavky pro zimní skladování

### Sekačka:

- A.** Před skladováním důkladně vyčistěte sekačku.
- B.** Zkontrolujte komponenty vystavené opotřebení, jako jsou čepele.
- C.** Opravte je nebo vyměňte, pokud jsou ve špatném stavu.
- D.** Skladujte sekačku na suchém a bezmrazém místě, zatímco stojí na všech kolech, nejlépe v původním obalu.

### Nabíjecí stanice:

- A.** Odpojte od nabíjecí stanice a odpojte napájecí zdroj od zásuvky.
- B.** Pokud okolní teplota klesne pod  $-20^{\circ}\text{C}$ , přemístěte nabíjecí stanici do interiéru.

## 6.7 Recyklace a Likvidace na Konci Životnosti

Tento produkt NENÍ domácí odpad. Obratě se na svou obec, prodejní místo nebo službu pro likvidaci domácího odpadu pro informace o recyklaci.

## VAROVÁNÍ

- Tento produkt by neměl být likvidován na skládce, spálen nebo smíchán s běžným domácím odpadem. Elektrické komponenty mohou způsobit nebezpečí nebo vážné poškození.

## 7. FAQ a Řešení Problémů

### 7.1 Chybová zpráva

LED kód	Zpráva aplikace	Řešení
E1	Robot mimo pracovní zónu	<ol style="list-style-type: none"> <li>1. Zkontrolujte, zda není stroj mimo mapu. Vraťte ho zpět a překontrolujte instalaci.</li> <li>2. Potvrďte, zda uživatel přesunul anténu nebo nabíjecí stanici. Pohyblivá anténa musí začít pracovat z nabíjecí stanice. Pohybující se nabíjecí stanice bude vyžadovat přemapování.</li> <li>3. Zkontrolujte, zda je anténa správně nainstalována a zda nejsou přítomny nějaké překážky.</li> <li>4. Zkontrolujte, zda není stroj zakrytý.</li> <li>5. Zkontrolujte, zda mezi anténou a zařízením nejsou nějaké velké překážky, které blokují signál.</li> </ol>
E2	Chyba nadproudu motoru levého kola (zablokováno)	Motor levého kola je zaseknutý, odstraňte překážky.
	Chyba nadproudu motoru pravého kola (zablokováno)	Motor pravého kola je zaseknutý, odstraňte překážky.
	Chyba nadproudu motoru zadního kola (zablokováno)	Motor zadního kola je zaseknutý, odstraňte překážky.
E3	Chyba nadproudu (zablokování) motoru sekačky	Motor sekačky se zasekl, odstraňte překážky.
E4	Zaseknutí nárazníku robota	Potvrďte, zda je nárazník na správném místě. Zkuste ho vrátit zpět.
E5	Robot zvednutý	<ol style="list-style-type: none"> <li>1. Zkontrolujte, zda byl stroj zvednut.</li> <li>2. Zkontrolujte, zda je stroj zaseknutý a přední kolo E5 je zavěšené</li> </ol>
E6	Robot se převrátil	Zkontrolujte, zda je přístroj otočený.
E7	Robot je nakloněný	Potvrďte, zda je stroj umístěn na nerovném terénu.
E8	Selhání při dokování na nabíjecí stanici během dobíjení	<ol style="list-style-type: none"> <li>1. Nabíjecí kontakty na sekačce nebo nabíjecí stanici jsou zašpiněné, vyčistěte je alkoholem.</li> <li>2. Zkontrolujte, zda svítí kontrolka na nabíjecí stanici, možná nabíjecí stanice nemá napájení.</li> <li>3. Zkontrolujte, zda je nabíjecí stanice nainstalována na rovném povrchu. Pokud je povrch nerovný, upravte polohu nabíjecí stanice.</li> <li>4. Potvrďte, zda uživatel přesunul anténu nebo nabíjecí stanici. Pohyblivá anténa musí začít pracovat z nabíjecí stanice. Pohybující se nabíjecí stanice bude vyžadovat přemapování.</li> <li>5. Zkontrolujte, zda před nabíjecí stanicí nejsou překážky. Případné překážky odstraňte.</li> <li>6. Zkontrolujte, zda je anténa správně nainstalována a zda nejsou přítomny nějaké překážky.</li> <li>7. Zkontrolujte, zda není stroj v oblasti nabíjecí stanice zakrytý.</li> <li>8. Zkontrolujte, zda mezi anténou a zařízením nejsou nějaké velké překážky, které blokují signál.</li> <li>9. Kód QR na nabíjecí stanici je znečištěný nebo poškozený. Zkuste ho vyčistit nebo si v servisním středisku objednejte nový.</li> <li>10. Zkontrolujte, zda nevypadl magnetický proužek ve spodní části dna. Vraťte ho zpět.</li> </ol>
E9	Robot uvízl	1. Zkontrolujte, zda kolem stroje není příliš překážek.
	Chyba mimo stanici	2. Robot vstoupil do úzkého prostoru a nemůže se dostat ven.
	Časový limit mimo stanici	3. V této oblasti došlo k chybné vizuální identifikaci. Pomocí funkce bezpečné zóny výsledky vizuálního rozpoznávání ignorujte. 4. Sekačka klouže.
E10	Upgrade firmwaru selhal	<ol style="list-style-type: none"> <li>1. Zkontrolujte, zda je signál WiFi velmi slabý</li> <li>2. Zkontrolujte, zda je stroj dobíjen na nabíjecí stanici</li> </ol>
E12	Upgrade firmwaru selhal	<ol style="list-style-type: none"> <li>1. Umístěte stroj na nabíjecí stanici a zjistěte, zda se plně nabije.</li> <li>2. Zkontrolujte kontrolky na nabíjecí stanici a zjistěte, zda je v nabíjecí stanici elektrina</li> <li>3. Zkontrolujte, zda nejsou kontakty nabíjecí stanice a sekačky zkorodované. Vyčistěte tyto kontakty alkoholem.</li> </ol>

LED kód	Zpráva aplikace	Řešení
E13	Abnormální nabíjení	<ol style="list-style-type: none"> <li>1. Nabíjecí kontakty na sekačce nebo nabíjecí stanici jsou zašpiněné, vyčistěte je alkoholem.</li> <li>2. Zkontrolujte, zda svítí kontrolka na nabíjecí stanici, možná nabíjecí stanice nemá napájení.</li> <li>3. Zkontrolujte, zda je nabíjecí stanice nainstalována na rovném povrchu. Pokud je povrch nerovný, upravte polohu nabíjecí stanice.</li> </ol>
E14	Aktuální mapová oblast je příliš velká a přesahuje maximální pracovní oblast podporovanou robotem	Vytvořte novou mapu v rámci jmenovitého rozsahu možností výrobku.
E15	Chyba nadproudu motoru řízení (zablokováno)	Zadní motor řízení je zaseknutý, odstraňte překážky.
E16	Chyba nadproudu zvedacího motoru (zablokováno)	Motor zvedání je zaseknutý, odstraňte překážky.
E17	Plán trasy selhal, zkontrolujte, zda nejsou kolem robota překážky	<ol style="list-style-type: none"> <li>1. Zkontrolujte, zda kolem stroje není příliš překážek.</li> <li>2. Robot vstoupil do úzkého prostoru a nemůže se dostat ven.</li> <li>3. V této oblasti došlo k chybné vizuální identifikaci. Pomocí funkce bezpečné zóny výsledky vizuálního rozpoznávání ignorujte.</li> <li>4. Zkontrolujte, zda je nabíjecí stanice mimo mapu a zákazník nevytvořil koridor od stanice k mapě.</li> <li>5. Zkuste předělat koridory mezi různými oblastmi, a pokud je mimo mapu, předělejte spojovací koridory mezi nabíjecími stanicemi a mapou.</li> </ol>
	Časový limit nalezení nabíjecí stanice	<ol style="list-style-type: none"> <li>1. Potvrďte, zda uživatel přesunul anténu nebo nabíjecí stanici. Pohyblivá anténa musí začít pracovat z nabíjecí stanice. Pohybující se nabíjecí stanice bude vyžadovat přemapování.</li> <li>2. Zkontrolujte, zda se stroj nezasekl a neklouzají kola</li> <li>3. Zkontrolujte, zda je anténa správně nainstalována a zda nejsou přítomny nějaké překážky.</li> <li>4. Zkontrolujte, zda není stroj v oblasti nabíjecí stanice zakrytý.</li> <li>5. Zkontrolujte, zda mezi anténou a strojem nejsou nějaké velké překážky, které blokují signál</li> </ol>
E18	Vybitá baterie, nelze zahájit práci	Zkontrolujte, zda není baterie příliš vybitá. V práci pokračujte po jejím úplném nabití.
E19	Konfigurace sítě selhala	<ol style="list-style-type: none"> <li>1. Na zadní části stroje jsou 4 QR kódy, a při přidávání stroje je třeba vybrat první QR kód.</li> <li>2. Potvrďte, zda je Bluetooth na telefonu zapnuté a zda je do 1 metru od stroje.</li> <li>3. Zadali jste správné spouštěcí heslo, které je ve výchozím nastavení 0000.</li> <li>4. Pracuje síť wifi na frekvenci 2,4 GHz? Náš výrobek podporuje pouze síť wifi na 2,4 GHz.</li> <li>5. Je heslo k WiFi správné? Překontrolujte ji.</li> </ol>
E21	RTK se inicializuje, čekejte	<ol style="list-style-type: none"> <li>1. Zrovna se zapnul? Restartování stroje zabere několik minut, než se dokončí proces inicializace.</li> <li>2. Zkontrolujte, zda je anténa správně nainstalována a zda nejsou přítomny nějaké překážky.</li> <li>3. Zkontrolujte, zda není stroj zakrytý.</li> <li>4. Zkontrolujte, zda mezi anténou a zařízením nejsou nějaké velké překážky, které blokují signál.</li> </ol>
E22	Přední kamera je zakrytá	Před startem kameru otřete.
	Nelze pracovat ve tmě	<ol style="list-style-type: none"> <li>1. Zkontrolujte, zda jste zapnuli režim práce v noci.</li> <li>2. Zkontrolujte, zda není kamera zakryta nějakým předmětem.</li> </ol>
E23	Chyba prázdné mapy	Před startem vytvořte mapu.
E24	Chybějící signál antény	<ol style="list-style-type: none"> <li>1. Zkontrolujte, zda je anténa napájena.</li> <li>2. Zkontrolujte, zda mezi anténou a zařízením nejsou nějaké velké překážky, které blokují signál.</li> <li>3. Zkuste znovu připojit anténu přes aplikaci.</li> </ol>

LED kód	Zpráva aplikace	Řešení
E25	Selhání mapování	<ol style="list-style-type: none"> <li>1. Zkontrolujte, zda není zvolená trasa uzavřená</li> <li>2. Zkontrolujte, zda je přístroj online</li> <li>3. Zkontrolujte, zda je anténa správně nainstalována a zda nejsou přítomny nějaké překážky.</li> <li>4. Zkontrolujte, zda stroj není blokován</li> <li>5. Zkontrolujte, zda mezi anténou a strojem nejsou nějaké velké překážky, které blokují signál.</li> </ol>
E26	Kalibrace RTK se nezdařila	<ol style="list-style-type: none"> <li>1. Zkontrolujte, zda je anténa správně nainstalována a zda nejsou přítomny nějaké překážky.</li> <li>2. Zkontrolujte, zda není stroj zakrytý.</li> <li>3. Zkontrolujte, zda mezi anténou a zařízením nejsou nějaké velké překážky, které blokují signál.</li> <li>4. Zkontrolujte, zda se stroj nezasekl, odstraňte všechny překážky a proveďte restart.</li> </ol>
BP	Chyba teploty baterie	Zkontrolujte, zda není okolní teplota příliš vysoká nebo příliš nízká. Než necháte sekačku pracovat, počkejte, než se teplota vrátí do normálu.
LOCK	Chyba kódu PIN, robot uzamčen	<ol style="list-style-type: none"> <li>1. Zadejte správné heslo.</li> <li>2. Pokud heslo zapomenete, můžete ho resetovat na 0000 obnovením do továrního nastavení pomocí aplikace.</li> <li>3. Pokud není mobilní aplikace připojena ke stroji, obraťte se na servisní středisko.</li> </ol>
NA	Nelze se dostat do jiných pracovních oblastí, vrátí se do nabíjecí stanice	<ol style="list-style-type: none"> <li>1. Zkontrolujte, zda kolem stroje není příliš mnoho překážek</li> <li>2. Robot vstoupil do úzkého prostoru a nemůže se dostat ven</li> <li>3. V této oblasti dochází k chybné vizuální identifikaci. K ignorování výsledků vizuálního rozpoznání použijte funkci bezpečné zóny</li> <li>4. Pokud se přestavět koridory mezi různými oblastmi a znovu postavít spojovací koridory mezi nabíjecími stanicemi a mapou, pokud je oblast mimo mapu.</li> </ol>
	Nabíjení není dokončeno, naplánovaný úkol nebyl proveden	Naplánovaný úkol se neprovedl z důvodu nabíjení, prosím počkejte, až bude baterie plně nabitá.
	Chyba polohy antény	<ol style="list-style-type: none"> <li>1. Zkontrolujte, zda je anténa správně nainstalována a zda nejsou přítomny nějaké překážky.</li> <li>2. Zkontrolujte, zda není stroj zablokován.</li> <li>3. Zkontrolujte, zda mezi anténou a strojem nejsou nějaké velké překážky, které blokují signál.</li> </ol>
	Abnormalita nabíjecí stanice při práci	<ol style="list-style-type: none"> <li>1. Potvrďte, zda uživatel přesunul anténu nebo nabíjecí stanici. Pohyblivá anténa musí začít pracovat z nabíjecí stanice. Pohybující se nabíjecí stanice bude vyžadovat přemapování.</li> <li>2. Zkontrolujte, zda je anténa správně nainstalována a zda nejsou přítomny nějaké překážky.</li> <li>3. Zkontrolujte, zda stroj nemá překážku v oblasti nabíjecí stanice.</li> <li>4. Zkontrolujte, zda mezi anténou a strojem nejsou nějaké velké překážky, které blokují signál.</li> </ol>
Err	Nesprávné heslo	<ol style="list-style-type: none"> <li>1. Obnovte heslo přes aplikaci.</li> <li>2. Pro vyřešení kontaktujte servisní středisko.</li> </ol>
Minute Countdown	Zpoždění kvůli dešti ještě neskončilo, nemohu začít pracovat automaticky	Naplánovaný úkol se neprovedl z důvodu zpoždění kvůli dešti. Chcete-li vypnout funkci zpoždění deště, musíte počkat, až skončí odpočítávání deště
STOP	MCU je v režimu „STOP“, zařízení nemůže pracovat. Pokud chcete restartovat, klikněte na „START“ a „OK“ na ovládacím panelu	<ol style="list-style-type: none"> <li>1. Pokud jste již dříve stiskli tlačítko stop, musíte pro restartování kliknout na „START“ a „OK“.</li> <li>2. Zkontrolujte, zda není červené tlačítko stop zaseknuté, kliknutím na „START“ a „OK“ restartujte po dokončení čištění.</li> </ol>
EE	Komunikace desky displeje selhala	Obraťte se na servisní středisko a požádejte o pomoc.
	Komunikace hnacího motoru selhala	
	Porucha připojení magnetického snímače	
	Chyba komunikace IMU	
	Abnormalita dat IMU	
	Selhání komunikace modulu RTK	

Pokyny, jak postupovat v případě abnormálních vibrací:

- A. Vypněte stroj.
- B. Otočte stroj o 180 stupňů.
- C. Zkontrolujte stav čepelí na poškození nebo poruchu.
- D. Doporučuje se vyměnit všechny tři čepele.
- E. Otočte stroj zpět a začněte pracovat.

## 7.2 Řešení problémů

Pokud narazíte na problémy související s výrobkem nebo aplikací, běžné problémy a dotazy najdete v článcích s nejčastějšími dotazy na oficiálních webových stránkách společnosti Sunseeker ([www.sunseekertech.com](http://www.sunseekertech.com)) nebo v aplikaci v části „Nápověda a zpětná vazba“.

## 8. Důležité informace

### 8.1 Ochrana Dat

#### Zpracování osobních údajů v rámci Platformu S

##### • Kdo a proč?

Když se zaregistrujete a používáte Platformu S od Sunseeker, Sunseeker (nebo „my“) jako správce bude zpracovávat vaše osobní údaje. Vaše osobní údaje budeme zpracovávat za účelem:

1. Poskytnutí připojení k Platformě S nebo nabídky takové služby. Právním základem je, že zpracování je nezbytné pro plnění smlouvy, kterou jste s námi uzavřeli, nebo pro podniknutí kroků před uzavřením smlouvy s námi.
2. Další rozvoj a zdokonalení našich produktů a služeb. Právním základem je naši legitimní zájem na rozvoji a zdokonalování našich produktů a služeb.
3. Umožnění konektivity Platformu S (Internet věcí): použití partnerských integrací (například chytrých asistentů, včetně hlasově ovládaných zařízení); použití konektivitních platforem pro připojení Platformu S k zařízením, aplikacím a službám třetích stran; a vytvoření vlastní integrace chytrého domova. Právním základem je, že zpracování je nezbytné pro plnění smlouvy, kterou jste s námi uzavřeli.
4. Poskytování relevantních informací souvisejících s vašimi zkušenostmi s Platformou S. Právním základem je náš legitimní zájem vás informovat o vašich specifických produktech a službách a jejich funkcích.
5. Poskytování podpory a řešení problémů týkajících se Platformu S. Právní základ je, že zpracování je nezbytné pro plnění smlouvy, kterou jste s námi uzavřeli.

Pokud jste nám dali svůj souhlas (v takovém případě je právním základem váš souhlas), můžeme také zpracovávat vaše osobní údaje pro následující účely:

1. Zasílání přízpusobené reklamy a newsletterů o našich produktech a službách.
2. Zasílání zákaznických průzkumů a analýza vašich odpovědí, jak je podrobněji uvedeno v takové komunikaci.

Vaše údaje budou zpracovávány tak dlouho, jak je Sunseeker vyžaduje pro splnění výše uvedených účelů, ale za žádných okolností déle, než dovolují příslušné zákony.

##### • Jaké osobní údaje zpracováváme?

Můžeme zpracovávat následující osobní údaje:

1. Osobní údaje: jméno a příjmení, národnost, jazykové preference;
2. Kontaktní údaje: emailová adresa, poštovní adresa;
3. Informace o účtu: stáří účtu, heslo, číslo účtu;
4. Další údaje související s vaší Platformou S: název sekačky, párovací jména, akce spouštěné prostřednictvím použití partnerských integrací a informace o zařízení.

##### • Použití údajů o poloze

Některé naše služby fungují pouze, pokud můžeme určit polohu vaší sekačky (např. zobrazení počasí). Když s námi sdílíte polohu vaší sekačky, údaje jsou uloženy jako součást vašeho profilu a mohou být zasílány třetím stranám v pseudonymizované formě za účelem poskytování relevantní služby (např. pro parkování sekačky v případě silného deště).

### 8.2 Omezená Záruka

Tato omezená záruka se vztahuje pouze na vady materiálu či zpracování u výrobku a jeho součástí, a to za podmínky běžného používání. Pokud dojde k závadě, na kterou se vztahuje tato omezená záruka, společnost Sunseeker nebo její zplnomocnění zástupci vadný výrobek nebo součásti podle svého výhradního uvážení v souladu s touto omezenou zárukou opraví nebo vymění. Období záruky za spotřebič začíná datem původního nákupu od společnosti Sunseeker nebo jejího autorizovaného prodejce, distributora nebo dealera.

#### Záruční podmínky

**Registrace:** Zaregistrujte výrobek online na adrese [www.sunseekertech.com](http://www.sunseekertech.com) během 30 dnů od nákupu a získáte 36 měsíční záruku. Bez registrace bude platit 24 měsíční záruka.

**Záruka na baterii:** Na sady baterií se vztahuje pouze 12 měsíční záruka, a to bez ohledu na registraci.

**Správné používání:** Výrobek nesmí být chybně používán, zneužíván, zanedbáván, měněn, upravován nebo opravován kýmkoliv jiným než autorizovaným servisním střediskem.

**Schválené součásti:** S tímto výrobkem smí být používány pouze náhradní díly a součásti schválené společností Sunseeker Elite.

**Prevence škod:** Výrobek nesmí utrpět poškození od cizích předmětů, látek nebo nehod.

**Podmínky skladování:** Pokud venkovní teplota klesne pod 0°C, je třeba výrobek skladovat v interiéru.

#### Výjimky ze záruky

**Běžné opotřebení:** Tato záruka se nevztahuje na součásti, které podléhají běžnému opotřebení, jako jsou čepele.

**Neoprávněná údržba:** Jsou vyloučeny škody, poruchy funkce nebo závady vyplývající z nesprávné údržby, manipulace nebo přetížení.

**Poškození vodou pod vysokým tlakem:** Záruka se nevztahuje na škody způsobené působením umýváním pod vysokým tlakem.

Chcete-li uplatnit záruku, je třeba poskytnout doklad o koupi ve formě platné účtenky, která zobrazuje datum a místo nákupu.

Záruka je doplňkem vašich zákonných práv a nevztahuje se na žádné příslušenství dodávané s výrobkem. Na veškeré opravy a náhradní produkty se vztahuje omezená záruka po zbytek původní záruční doby od data nákupu.

## 8.3 Prohlášení o Zřeknutí se Odpovědnosti

Zákazníkům poskytujeme servis po prodeji, s výjimkou následujících okolností:

1. Poškození způsobené faktory, které nejsou výrobními faktory, včetně, ale nikoli omezeně na, chyby uživatele.
2. Poškození způsobené neautorizovanou úpravou, demontáží nebo otevřením krytu v rozporu s oficiálními pokyny nebo manuály.
3. Poškození způsobené nesprávnou instalací, nesprávným používáním nebo provozem v rozporu s oficiálními pokyny nebo manuály.
4. Poškození způsobené neautorizovaným servisním střediskem.
5. Poškození způsobené neautorizovanou úpravou obvodů a/nebo nesprávným použitím nebo zneužitím baterie a nabíječky.
6. Poškození způsobené uživateli, kteří nedodrží pokyny a doporučení manuálu.
7. Poškození způsobené provozem v nepříznivých podmínkách trávníku (např. velké oblasti louží, když nejsou správně nastaveny omezené oblasti, lokality s hojností kamenů pokrývajících povrch trávníku atd.)
8. Poškození způsobené provozem produktu v prostředí s elektromagnetickým rušením, včetně těžebních oblastí nebo blízkosti vysílacích věží, vysokonapěťových vedení, rozvodných stanic atd.
9. Poškození způsobené provozem produktu v prostředí s rušením od jiných bezdrátových zařízení, jako jsou vysílače, videolinky, signály Wi-Fi atd.
10. Poškození způsobené spolehlivostními nebo kompatibilitními problémy při používání neautorizovaných dílů třetích stran.
11. Poškození způsobené provozem jednotky s nedobitou nebo vadnou baterií.
12. Poškození způsobené nepředvídatelnými faktory, jako jsou autonehody, útoky divokých zvířat, povodně atd.

Tento obsah je předmětem změn bez předchozího upozornění.

**VAROVÁNÍ pro baterii tlačítkového nebo mincovního typu:**

- a) Vyjměte a okamžitě recyklujte nebo zlikvidujte použité baterie podle místních předpisů a udržujte je mimo dosah dětí.
- b) NElikvidujte baterie v domácím odpadu nebo je nespaloř.
- c) Dokonce i použité baterie mohou způsobit vážné zranění nebo smrt.
- d) V případě potřeby zavolejte místní toxikologické centrum pro informace o léčbě.
- e) Typ baterie: CR2032
- f) Jmenovité napětí: 3.0 Vdc.
- g) Neakumulátorové baterie se nesmí dobíjet.
- h) Nedovolte vybití, dobíjení, rozebrání, zahřívání nad (teplotu specifikovanou výrobcem) nebo spalování. Děláním tak může způsobit zranění kvůli uvolňování plynu, úniku nebo explozi, což má za následek chemické popáleniny.
- i) Produkt obsahuje nevyměnitelnou baterii tlačítkového typu.

## 8.4 Kontaktujte nás

Sunseeker Intelligent Technology SE

Adresa: Theodorstraße 41M1, D-22761 Hamburg

E-mail: [support@sunseekertech.eu](mailto:support@sunseekertech.eu)

Website: [www.sunseekertech.com](http://www.sunseekertech.com)

# Obsah

<b>1. Bezpečnosť a predpisy.....</b>	<b>584</b>
1.1 Všeobecné informácie .....	584
1.2 Všeobecné bezpečnostné pokyny .....	584
1.3 Bezpečnostné pokyny pre inštaláciu .....	585
1.4 Bezpečnostné pokyny pre každodennú prevádzku.....	586
1.5 Bezpečnostné pokyny pre údržbu.....	586
1.6 Bezpečnosť batérie .....	586
<b>2. Symboly a nálepky.....</b>	<b>586</b>
<b>3. Obsah a špecifikácia.....</b>	<b>587</b>
3.1 Obsah balenia.....	587
3.2 Časti a funkcie.....	588
3.3 Špecifikácie.....	589
<b>4. Inštalácia a mapovanie .....</b>	<b>590</b>
4.1 Prípravy .....	591
4.2 Inštalácia nabíjacej stanice.....	591
4.3 Inštalácia antény .....	592
4.4 Aktivácia kosačky .....	593
4.5 Pripojenie aplikácie.....	594
4.6 Mapovanie.....	594
<b>5. Denná prevádzka .....</b>	<b>597</b>
5.1 Displej a ovládanie na kosačke.....	597
5.2 Zmena PIN kódu .....	598
5.3 Nastavenie plánu .....	598
5.4 Úvod k aplikácii.....	599
5.5 IoT .....	601
5.6 Vyhýbanie sa prekážkam.....	601
<b>6. Údržba .....</b>	<b>601</b>
6.1 Čistenie.....	602
6.2 Výmena nožov .....	602
6.3 Preprava.....	603
6.4 Batéria .....	603
6.5 Napájanie.....	604
6.6 Skladovanie.....	605
6.7 Recyklácia a likvidácia po skončení životnosti.....	605
<b>7. Časté otázky a riešenie problémov .....</b>	<b>606</b>
7.1 Chybové hlásenie.....	606
7.2 Odstraňovanie porúch.....	608
<b>8. Dôležité informácie .....</b>	<b>609</b>
8.1 Ochrana osobných údajov.....	609
8.2 Obmedzená záruka.....	609
8.3 Vylúčenie zodpovednosti.....	610
8.4 Kontaktujte nás .....	610

# 1. Bezpečnosť a predpisy

## 1.1 Všeobecné informácie

**DÔLEŽITÉ**  
**PRED POUŽITÍM SI POZORNE PREČÍTAJTE**  
**UCHOVAJTE NA BUDÚCE POUŽITIE**

### Určené použitie

Tento záhradný výrobok je určený len na kosenie trávniku, automatické kosenie trávy v záhrade kedykoľvek počas dňa. Akékoľvek použitie nad rámec určeného účelu môže predstavovať nebezpečenstvo, potenciálne spôsobiť ujmu na zdraví alebo poškodenie majetku. Na zaistenie bezpečnosti a prevenciu nehôd je nevyhnutné prísne dodržiavať špecifikované pokyny.

### Použitie v rozpore s určeným použitím

Tento záhradný výrobok nie je určený na používanie deťmi mladšími ako 14 rokov alebo osobami so zníženými fyzickými, zmyslovými alebo duševnými schopnosťami, alebo s nedostatkom skúseností a znalostí, pokiaľ nie sú pod dohľadom osoby zodpovednej za ich bezpečnosť alebo nie sú poučené o používaní výrobku.

Nesprávne používanie zahŕňa, ale nie je obmedzené na, prepravu ľudí, detí alebo zvierat na stroji; vozenie sa na stroji; používanie stroja na ťahanie alebo tlačenie bremien; a použitie stroja na kosenie netrávovej vegetácie.

**Zvyškové riziká** – Pri vykonávaní údržby alebo výmene nožov noste ochranné rukavice a okuliare, aby nedošlo k poraneniu.

Nepredlžujte kábel medzi napájacou jednotkou a nabíjacou stanicou.



## VAROVANIE

- Nedotýkajte sa nebezpečných pohyblivých častí, kým sa úplne nezastavia.
- Napájací kábel, napájací zdroj, predlžovací kábel a všetky ostatné elektrické káble, ktoré nepatria k produktu, uchovávajte mimo oblasti rezu, aby ste zachovali ich vzdialenosť od nebezpečných pohyblivých častí a zabránili poškodeniu káblov, ktoré môžu prísť do kontaktu s časťami pod prúdom. Pri nedodržaní pokynov v návode hrozí nebezpečenstvo ohrozenia života obsluhy alebo okolostojacich osôb.
- Automatická kosačka na trávu! Držte sa ďalej od stroja! Deti musia byť pod dozorom!
- Všetky upozornenia a pokyny si uschovajte na budúce použitie.
- Prečítajte si všetky bezpečnostné upozornenia, pokyny, ilustrácie a špecifikácie dodané s týmto výrobkom. Nedodržanie všetkých pokynov uvedených nižšie môže mať za následok zásah elektrickým prúdom, požiar a/alebo vážne zranenie.

## 1.2 Všeobecné bezpečnostné pokyny

### Bezpečnosť pracovného priestoru

- A.** Neprevádzkujte stroje vo výbušnom prostredí, napríklad v prítomnosti horľavých kvapalín, plynov alebo prachu. Stroje vytvárajú iskry, ktoré môžu zapáliť prach alebo výpary.
- B.** Pozorne si prečítajte pokyny. Oboznámte sa s ovládacími prvkami a správnym používaním stroja.
- C.** Nikdy nedovoľte, aby stroj používali osoby, ktoré nie sú oboznámené s týmito pokynmi, alebo deti. Miestne predpisy môžu obmedzovať povolený vek operátora.
- D.** Prevádzkovateľ alebo používateľ je zodpovedný za nehody alebo riziká, ktoré sa stanú iným ľuďom alebo na ich majetku.

### Elektrická bezpečnosť

- A.** Sietová zástrčka musí zodpovedať zásuvke. Zástrčku nikdy žiadnym spôsobom neupravujte. S uzemnenými zariadeniami nepoužívajte žiadne nabíjačkové zástrčky. Neupravené zástrčky a zodpovedajúce zásuvky znížia riziko zásahu elektrickým prúdom.
- B.** Zabráňte kontaktu tela s uzemnenými povrchmi, ako sú potrubia, radiátory, sporáky a chladničky. Ak je vaše telo uzemnené, existuje zvýšené riziko zásahu elektrickým prúdom.
- C.** Napájacie káble nepoužívajte na iné účely. Nikdy nepoužívajte napájací kábel na prenášanie, ťahanie alebo odpájanie zariadenia. Napájacie káble uchovávajte mimo dosahu tepla, oleja, ostrých hrán alebo pohyblivých častí. Poškodené alebo zamotané napájacie káble zvyšujú riziko zásahu elektrickým prúdom.
- D.** Ak je nevyhnutné prevádzkovať zariadenie napájané zo siete vo vlhkom prostredí, použite zdroj chránený prúdovým chráničom (RCD). Použitie RCD znižuje riziko zásahu elektrickým prúdom.

- E.** Zabezpečte správnu inštaláciu systému automatického ochrany obvodu v súlade s pokynmi.
- F.** Pravidelne kontrolujte oblasť, kde sa bude stroj používať, a odstráňte všetky kamene, palice, drôty, kosti a iné prekážky.
- G.** Pravidelne kontrolujte čepele, skrutky čepele a zostavu rezača, či nie sú opotrebované alebo poškodené. Opotrebované alebo poškodené čepele a skrutky vymeňte v súpravách, aby ste zachovali rovnováhu.
- H.** Na viacvretenových strojoch buďte opatrní, pretože otáčanie jedného kotúča môže spôsobiť otáčanie iných kotúčov.

### Osobná bezpečnosť

- A.** Nedovoľte, aby stroj obsluhovali osoby, ktoré nie sú oboznámené so strojom alebo s týmito pokynmi. V rukách neškolených používateľov sú stroje nebezpečné.
- B.** Buďte pozorní. Sledujte, čo robíte, a pri obsluhu stroja používajte zdravý rozum. Nepoužívajte stroj, ak ste unavení alebo pod vplyvom drog, alkoholu alebo liekov. Chvilka nepozornosti pri obsluhu stroja môže mať za následok vážne zranenie.

**C.** Pred prevádzkou stroja odstráňte akýkoľvek imbusový alebo francúzsky kľúč. Imbusový alebo francúzsky kľúč ponechaný pripojený k rotujúcej časti stroja môže spôsobiť zranenie.

**D.** Pri ručnom ovládaní stroja udržiavajte vždy správny postoj a rovnováhu. To umožňuje lepšiu kontrolu nad strojom v neočakávaných situáciách.

**E.** Dbajte na to, aby ste vďaka znalosti získanej častým používaním strojov nenadobudli dobrý pocit a nedošlo tak k ignorovaniu bezpečnostných zásad spojených so strojom. Neopatrný krok môže spôsobiť vážne zranenie v zlomku sekundy.

### Používanie a starostlivosť o stroj

**A.** Pred vykonaním akýchkoľvek úprav, výmenou príslušenstva alebo uskladnením odpojte zástrčku od zdroja napájania a/alebo vyberte batériu (ak je odpojiteľná) zo stroja alebo iných zariadení. Takéto preventívne bezpečnostné opatrenia znižujú riziko náhodného spustenia.

**B.** Údržba strojov a príslušenstva. Skontrolujte, či nie sú pohyblivé časti vychýlené alebo zaseknuté, či nie sú zlomené časti a iné podmienky, ktoré môžu ovplyvniť činnosť stroja. V prípade poškodenia nechajte stroj pred použitím opraviť. Veľa nehôd je spôsobených zle udržiavanými strojmi a príslušenstvom.

**C.** Stroj a príslušenstvo používajte v súlade s týmito pokynmi, pričom vezmite do úvahy pracovné podmienky a prácu, ktorú budete vykonávať. Používanie stroja na iné činnosti, ako sú určené, môže viesť k nebezpečnej situácii.

**D.** Nikdy nepoužívajte stroj s poškodenými ochrannými krytmi alebo bez bezpečnostných zariadení.

**E.** Nedávajte ruky ani nohy do blízkosti alebo pod rotujúce časti. Vždy sa držte mimo výstupného otvoru.

**F.** Nikdy nezdvíhajte ani neprenášajte stroj, keď je motor v prevádzke.

**G.** Aktivujte zámok zariadenia/nastavte na stroji „LOCK“.  
– pred odstránením upchatia;  
– pred kontrolou, čistením alebo prácou na stroji.

**H.** Nenechávajte stroj pracovať bez dozoru, ak viete, že v blízkosti sú domáce zvieratá, deti alebo ľudia.

### Servis

**A.** Stroj dajte opraviť len kvalifikovanému opravárovi použitím výlučne identických náhradných dielov. Tým sa zaisťujú zachovanie bezpečnosti stroja.

**B.** Udržiavajte všetky matice a skrutky dotiahnuté, aby ste zaisťovali, že stroj bude v bezpečnom prevádzkovom stave.

**C.** Z bezpečnostných dôvodov vymeňte opotrebované alebo poškodené diely.

**D.** Uistite sa, že sa pri výmene používajú správne čepele.

**E.** Uistite sa, že batérie sa nabíjajú pomocou správnej nabíjačky odporúčanej výrobcom. Nesprávne používanie môže viesť k zásahu elektrickým prúdom, prehriatiu alebo úniku korozívnej kvapaliny z batérie.

**F.** V prípade úniku elektrolytu vyplachujte vodou/neutralizačným prostriedkom. Ak sa dostane do očí a pod., vyhľadajte lekársku pomoc.

**G.** Servis stroja by sa mal vykonávať podľa pokynov výrobcu.

### Použitie a starostlivosť o BATÉRIOVÉ náradie

**A.** Nabíjajte iba pomocou nabíjačky špecifikovanej výrobcom. Nabíjačka, ktorá je vhodná pre jeden typ AKUMULÁTORA, môže pri použití s iným AKUMULÁTOROM predstavovať riziko požiaru.

**B.** Používajte iba elektrické náradie so špeciálne určenými AKUMULÁTORMI. Použitie akýchkoľvek iných AKUMULÁTOROV môže spôsobiť zranenie a požiar.

**C.** Keď sa AKUMULÁTOR nepoužíva, uchovávajte ho mimo dosahu iných kovových predmetov, ako sú sponky na papier, mince, kľúče, klince, skrutky alebo iné malé kovové predmety, ktoré môžu spôsobiť spojenie medzi svorkami. Skratovanie svoriek AKUMULÁTORA môže spôsobiť popálenie alebo požiar.

**D.** Za nevhodných podmienok môže z BATÉRIE vytekať kvapalina. Dbajte na to, aby nedošlo ku kontaktu. Ak dôjde k náhodnému kontaktu, opláchnite miesto vodou. Ak sa kvapalina dostane do očí, dodatočne vyhľadajte lekársku pomoc. Kvapalina vytečená z BATÉRIE môže spôsobiť podráždenie alebo popálenie.

**E.** Nepoužívajte AKUMULÁTOR alebo náradie, ktoré je poškodené alebo upravené. Poškodené alebo upravené batérie môžu vykazovať nepredvídateľné správanie s následkom požiaru, VÝBUCHU alebo rizika zranenia.

**F.** Batériu ani náradie nevystavujte ohňu ani nadmernej teplote. Vystavenie ohňu alebo teplote nad 130 °C môže spôsobiť výbuch.

**G.** Dodržujte všetky pokyny na nabíjanie a nenabíjajte AKUMULÁTOR alebo náradie mimo teplotného rozsahu uvedeného v pokynoch. Nesprávne nabíjanie alebo nabíjanie pri teplotách mimo špecifikovaného rozsahu môže poškodiť BATÉRIU a zvýšiť riziko požiaru.

### 1.3 Bezpečnostné pokyny pre inštaláciu

**A.** Neinštalujte nabíjaciu stanicu vrátane akéhokoľvek príslušenstva, na miesto, ktoré je nižšie alebo do 60 cm od akéhokoľvek horľavého materiálu. V prípade poruchy môže dôjsť k prehriatiu nabíjacej stanice a napájacieho zdroja, čo predstavuje potenciálne riziko vzniku požiaru.

**B.** Neumiestňujte napájací zdroj do výšky, kde existuje riziko, že sa dostane pod vodu. Nekladte napájací zdroj na zem.

**C.** Napájací zdroj neobalujte. Skondenzovaná voda môže poškodiť napájací zdroj a zvýšiť riziko zásahu elektrickým prúdom.

**D.** Platí pre USA/Kanadu. Ak sa napájací zdroj inštaluje vo vonkajšom prostredí: Riziko zásahu elektrickým prúdom. Inštalujte iba do krytej zásuvky triedy A GFCI (RCD) s krytom odolným voči poveternostným vplyvom a prístupom na vloženie alebo odstránenie krytu zástrčky.

E. Nabíjacíu stanicu neinštalujte tam, kde hrozí riziko stojacej vody.

## 1.4 Bezpečnostné pokyny pre každodennú prevádzku

A. Ruky a nohy udržiavajte mimo dosah rotujúcich nožov. Nedávajte ruky ani nohy do blízkosti alebo pod výrobok, keď je zapnutý.

B. Ak sa v pracovnom priestore nachádzajú osoby, najmä deti, prípadne zvieratá, výrobok zastavte alebo VYPNITE.

C. Uistite sa, že na trávniku nie sú žiadne predmety ako kamene, konáre, náradie alebo hračky. Pri náraze do takýchto predmetov sa čepele môžu poškodiť.

D. Výrobok nezdvíhajte ani ho nepremiestňujte, keď je zapnutý.

E. Nedovoľte, aby sa výrobok zrazil s osobami alebo zvieratami. Ak sa do cesty výrobku dostane osoba alebo zviera, okamžite výrobok zastavte.

F. Na výrobok alebo nabíjacíu stanicu nekladte žiadne predmety.

G. Ak tlačidlo STOP nefunguje, výrobok nepoužívajte.

H. Vždy vypnite výrobok, keď nie je v prevádzke.

I. Nepoužívajte výrobok a výsuvný zavražovač súčasne. Používajte funkciu Plán.

J. Nenechávajte výrobok v prevádzke, keď je na pracovisku stojaca voda, napríklad v oblasti s kalužami vody, ktoré vznikli silným dažďom.

## 1.5 Bezpečnostné pokyny pre údržbu

A. Keď vykonávate údržbu výrobku, majte ho VYPNUTÝ.

B. Na čistenie výrobku nepoužívajte vysokotlakovú umývačku. Na čistenie výrobku nepoužívajte rozpúšťadlá.

C. Pred čistením alebo údržbou nabíjacej stanice odpojte zástrčku od nabíjacej stanice.

## 1.6 Bezpečnosť batérie







Lítium-iónové batérie môžu explodovať alebo spôsobiť požiar, ak sú rozobraté, skratované alebo vystavené vode, ohňu alebo vysokým teplotám. S batériou manipulujte opatrne a nerozoberajte ani neotvárajte batériu ani na ne nepôsobte mechanickými/elektrickými vplyvmi. Vyhnite sa skladovaniu na priamom slnku.

## 2. Symboly a nálepky

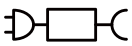







Pozorne si preštudujte symboly na výrobku a štítky a pochopte ich význam:

	<b>VAROVANIE:</b> Pred použitím výrobku si prečítajte návod na použitie.
--	--

	<b>VAROVANIE:</b> Pred prácou na stroji alebo jeho zdvíhaním deaktivujte výrobok. Nikdy sa nedotýkajte rotujúceho kotúča.
	<b>VAROVANIE:</b> Počas prevádzky udržiavajte bezpečnú vzdialenosť od stroja. Udržiavajte ostatné osoby mimo nebezpečnej oblasti.
	<b>VAROVANIE:</b> Na stroji nejazdite.
	Prečítajte si návod na použitie.
	Značka zhody CE.
	Hladina akustického výkonu stanovená európskou smernicou o vonkajšom hluku.
	Nelikvidujte tento výrobok ako bežný domový odpad. Zabezpečte, aby bol výrobok recyklovaný v súlade s miestnymi zákonnými požiadavkami.
	Trieda III
	DC
	Batériu nevhadzujte do ohňa a nevystavujte ju zdrojom tepla.
	Batériu neponárajte do vody.
	Značka recyklovateľnosti.
	Nie je dovolené likvidovať túto batériu ako bežný domový odpad. Zaisťte, aby bola batéria recyklovaná v súlade s miestnymi zákonnými požiadavkami.
	Vymeňte za poistku v súlade s menovitým výkonom.
	Vymeňte za poistku v súlade s menovitým výkonom.
	Konštrukcia triedy II.

<b>IPX4</b>	
<b>IPX5</b>	Stupne ochrany poskytované krytmi (IP kód)
<b>IP67</b>	
	Odnímateľná napájacia časť
	SMPS s ochranou proti skratu izolačný transformátor
	SMPS (Spínacia jednotka napájania)
cosφ:0.56	Účinník
	Energetická účinnosť 6. úrovne
	Na označenie, že napájacia jednotka sa nesmie použiť, ak sú kolíky zástrčkovej časti poškodené.
	UPOZORNENIE - Nedotýkajte sa rotujúceho noža.

### Symoly na obrazovke robota

	Zapnutie/vypnutie
	Tlačidlo Štart
	Tlačidlo Domov
	Tlačidlo OK
	Nastavenie PIN kódu
	Nastavenie časov
	Bluetooth
	Wi-Fi

## 3. Obsah a špecifikácia

### 3.1 Obsah balenia

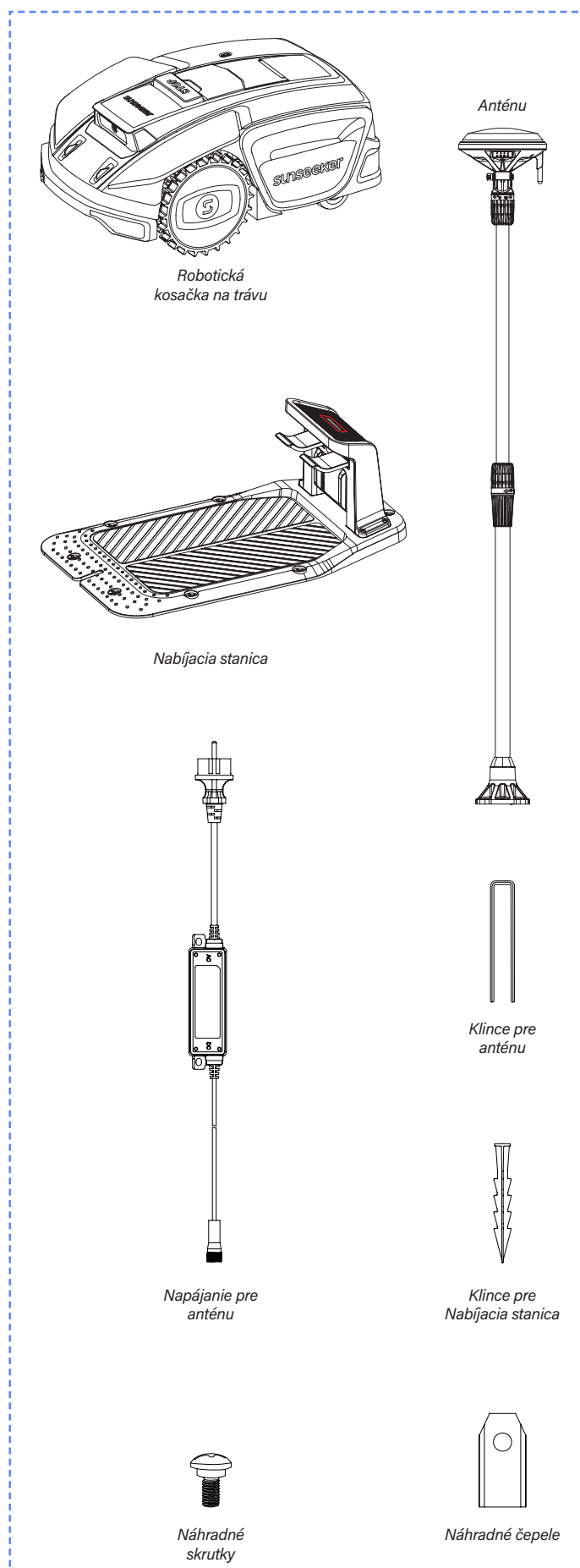

## 3.2 Časti a funkcie

### Pohľad zhora

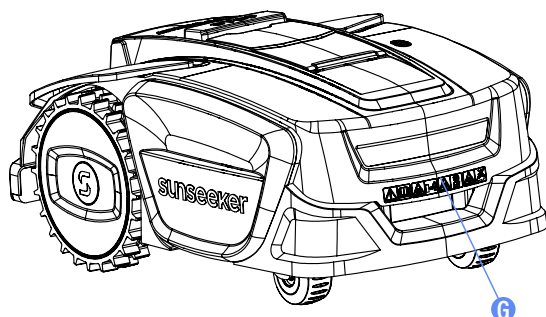
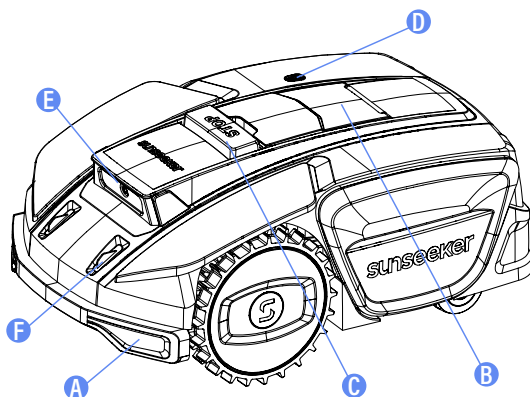

### Pohľad zdola

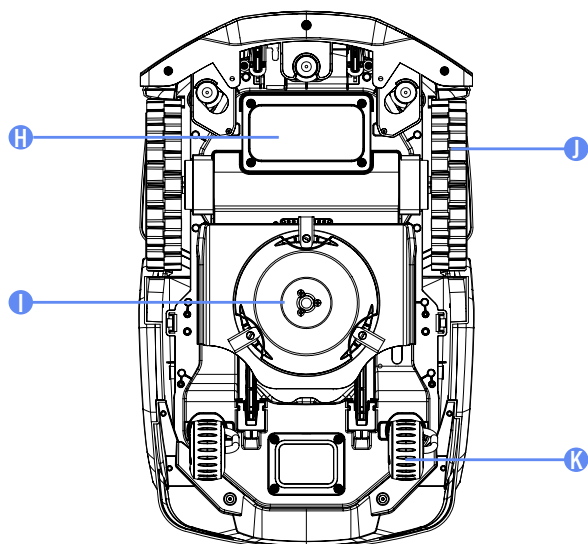

#### Poznámka

Neponárajte stroj do vody, pretože by mohlo dôjsť k poškodeniu komponentov a strate záruky v rámci stanovenej doby.

#### A. Nárazník

Ak nie je k dispozícii vizuálne polohovanie, nárazník môže zabezpečiť normálnu prevádzku stroja.

#### B. Ovládací panel

Panel na zapnutie a vypnutie stroja. Slúži tiež na zadávanie príkazov, aby stroj začal pracovať alebo sa vrátil; a pod. Panel je umiestnený pod ochranným krytom.

Po použití ovládacieho panela zatvorte ochranný kryt.

#### C. Tlačidlo STOP

Tlačidlo núdzového zastavenia na zastavenie stroja v prípade akejkoľvek naliehavej situácie.

#### D. Dažďový senzor

Dažďový senzor dokáže rozpoznať dážď a stroj sa môže automaticky vrátiť do nabíjacej stanice, aby sa vyhol dažďu podľa nastavenia používateľa.

#### E. Kamera

Kamera s podporou AI pomáha kosačke rozpoznať prekážky a vyhnúť sa im.

#### F. Nabíjacie elektródy

Nabíjacie elektródy na stroji sa pripájajú k elektródam na elektródach nabíjacej stanice, čím dochádza k nabíjaniu batérie.

#### G. Rukoväť

Pohodlná rukoväť.

#### H. Priehradka na batérie

Priehradka na uloženie batérie.

#### I. Otočný rezací kotúč

Zariadenie na kosenie trávnik, keď je stroj v prevádzke.

#### J. Hnacie kolesá

Zabezpečujú pohyb a majú vynikajúce vlastnosti v teréne.

#### K. Otočné koliesko

Otáča sa a pomáha pri pohybe a smerovaní.

### 3.3 Špecifikácie

TECHNICKÁ ŠPECIFIKÁCIA	S3 (Pre EÚ)	S3 (Pre USA)
Ohraničujúci drôt	Bezdrôtové pripojenie/bez ohraničenia	Bezdrôtové pripojenie/bez ohraničenia
Maximálna plocha kosenia	800 m <sup>2</sup>	0,2 Acres
Výška rezu min/max	20-60 mm	1,6-3,2 palca
Výškové nastavenie	Manuálne	Manuálne
Šírka rezu	18 cm	8 palca
Kapacita batérie	4 Ah	4 Ah
Používateľské rozhranie	APLIKÁCIA a zobrazenie klávesnice	APLIKÁCIA a zobrazenie klávesnice
Maximálny sklon	17° (30%)	17° (30%)
Rozmery robota	62 * 39 * 26 cm	24,4 * 15,4 * 10,2 palca
Certifikáty	CE RoHS	ETL, FCC, DOE
Čistá hmotnosť	11,8 kg	11,8 kg
Hladina akustického výkonu LWA	60 dB (A)	60 dB (A)
Neistoty akustického výkonu KWA	3 dB (A)	3 dB (A)
Hladina akustického tlaku LpA	52 dB (A)	52 dB (A)
Neistoty akustického tlaku KpA	3 dB (A)	3 dB (A)
<b>VLASTNOSTI</b>		
Wifi/Bluetooth	Á	Á
Bezdrôtové mapovanie	Á	Á
Plánovanie cesty	Á	Á
AONavi (RTK+VSLAM)	Á	Á
Vision AI	Á	Á
Super Wifi	Á	Á
FOTA	Á	Á
Rýchly návrat do nabíjacej stanice	Á	Á
Viac zón	60	60
Pracovný harmonogram	Automatické alebo manuálne nastavenie cez aplikáciu	Automatické alebo manuálne nastavenie cez aplikáciu
Nárazový snímač	Á	Á
Umývanie vodou	Á	Á
GPS a 4G modul	Voliteľné	Voliteľné
Asistent Google a Amazon Alexa	Á	Á
PIN kód	Á	Á
Senzor zdvíhu a naklonenia	Á	Á
Dažďový senzor	Á	Á
<b>PRÍSLUŠENSTVO</b>		
Klince pre anténu	4	4
Klince pre nabíjajúcu stanicu	8	8
Náhradná čepeľ	6	6
Náhradná skrutka	6	6
Nabíjačka pre nabíjajúcu stanicu	2A	2A
WIFI a Bluetooth	Frekvenčné pásma	Maximálny výstupný výkon
	2400 – 2483,5 MHz	20,0 dBm
Lora	Frekvenčné pásma	Maximálny výstupný výkon
	863 – 870 MHz	14,0 dBm

## 4. Inštalácia a mapovanie

Pokročilý hardvér a softvér Sunseeker (inteligentné algoritmy) výrazne zlepšujú rozpoznávanie prostredia kosačky, presnosť polohovania a celkový výkon. So Sunseeker AONAVI (Always-On Navigation), bezproblémovým spojením satelitného určovania polohy RTK-GNSS a vizuálnej technológie VSLAM, môže robotická kosačka vykonávať úlohy určovania polohy a navigácie v rôznych scenároch, a to vrátane komplexnej údržby prostredia.

Technológia Sunseeker RTK, ktorá prijíma robustné satelitné signály a vykonáva určovanie polohy v reálnom čase, umožňuje používateľom nastaviť virtuálne hranice pre ich kosačky na trávu, čím eliminuje potrebu tradičných ohraničovacích káblov. V rámci týchto virtuálnych hraníc môže kosačka naplánovať svoje dráhy kosenia s vysokou presnosťou a účinnosťou, čím dosiahne optimálne pokrytie kosenia.

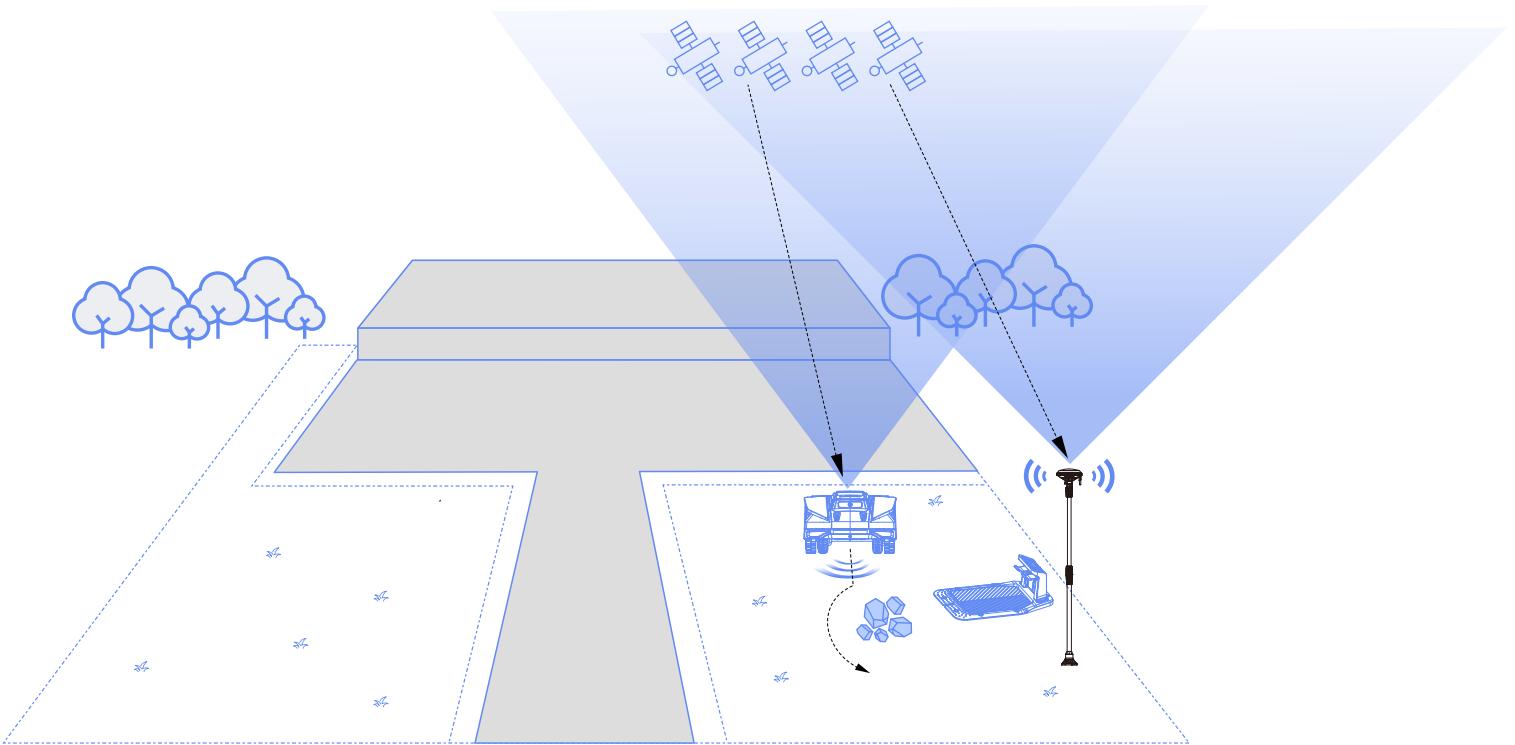

## 4.1 Prípravy

### Nainštalujte si aplikáciu Sunseeker

#### Poznámka

V prípade potreby aplikácia požiada o prístup k sieti Bluetooth a Wi-Fi, aby sa zabezpečilo správne nastavenie a budúca funkčnosť, udelí sa prístup k týmto funkciám.

Naskenujte QR kód a stiahnite si aplikáciu Robotic Mower, alebo vyhľadajte „Sunseeker Robot“ v obchode Google Play (Android) alebo Apple App Store (iOS). Po inštalácii si vytvorte nový účet a prihláste sa.



iOS



Android

### Prípravte kosačku

Uistite sa, že je v telefóne zapnuté Bluetooth, a naskenujte QR kód sériového čísla stroja, aby ste identifikovali model a pokračovali podľa príslušného sprievodcu inštaláciou.

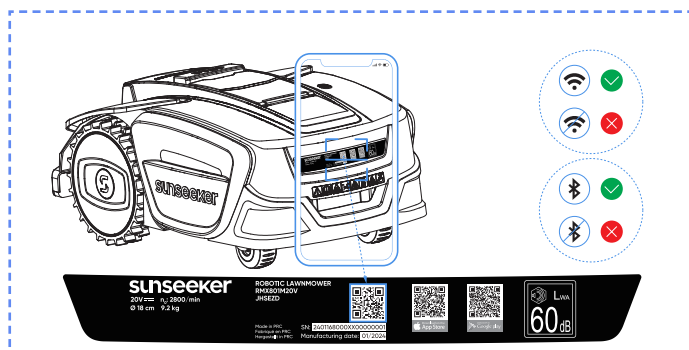

### Príprava trávnik

- Odstráňte všetky nečistoty, hromady lístia, hračky, drôty, kamene alebo iné prekážky.
- V záujme zaistenia bezpečnosti sa uistite, že deti a domáce zvieratá sú mimo trávnik.
- Pred použitím robotičkej kosačky pokoste trávnik na výšku maximálne 6 cm pre EÚ/3,1 palca pre USA.
- Špecifikácie pracovnej oblasti pre robotickú kosačku sú nasledovné: 800 m<sup>2</sup> pre EÚ/0,2 akra pre USA (S3)
- V prípade, že sa v pracovnej oblasti nachádzajú úzke priechody, uistite sa, že šírka priechodu je väčšia ako 80 cm pre EÚ/31,5 palca pre USA.

Odporúčané typy trávnikov sú zobrazené na obrázkoch nižšie:

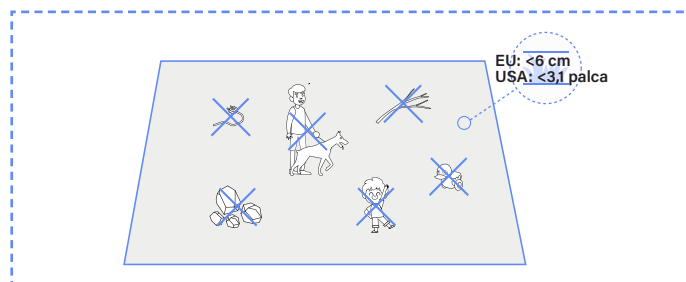

## 4.2 Inštalácia nabíjacej stanice

### Nájdite vhodné miesto

- Aby kosačka na trávnu mohla úspešne opustiť nabíjaciu stanicu a vrátiť sa do nej, nainštalujte nabíjaciu stanicu na otvorenú a rovnú nespevnenú zem.
- Nabíjacia stanica by sa mala nachádzať v oblasti pokrytia domácej siete Wi-Fi a blízko zdroja energie.
- Nabíjacia stanica môže byť umiestnená vo vnútri alebo mimo pracovnej plochy kosačky. Z bezpečnostných dôvodov sa odporúča uchovávať nabíjací kábel mimo oblasti kosenia.
- Vo vzdialenosti 1,5 m (60 palca) pred nabíjacou stanicou by nemali byť žiadne prekážky.
- V prípade výskytu trávy, mala by byť nižšia ako 6 cm pre EÚ/3,1 palca pre USA.

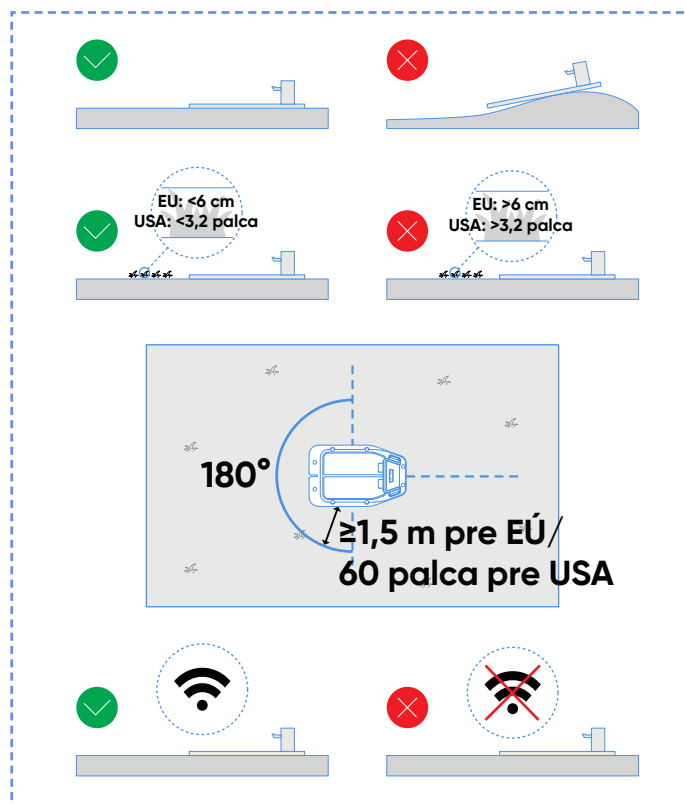

- Uistite sa, že oblasť nad nabíjacou stanicou je čo najotvorenejšia, bez stromov, budov alebo iných prekážok.

**G.** Ak nie je možné dosiahnuť úplnú otvorenosť na všetkých stranách, snažte sa v prípade kosačiek na severnej pologuli zachovať južnú oblohu bez prekážok; v prípade kosačiek na južnej pologuli zaistite, aby bola severná obloha čo najotvorenejšia.

## Nainštalujte nabíjaciu stanicu

**A.** Na pribítenie nabíjacej stanice na nespevnenú rovnú zem je možné použiť kladivo alebo podobný nástroj.

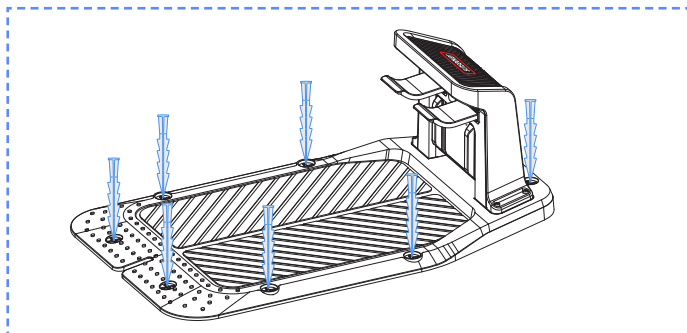

**B.** Pripojte nabíjací kábel na nabíjacej stanici k nabíjačke a potom ho zapojte do zdroja napájania. V tomto bode zostane zelené svetlo na nabíjacej stanici svietiť, čo znamená, že stanica je zapnutá.

**C.** Z bezpečnostných dôvodov sa odporúča uchovávať nabíjací kábel mimo oblasti kosenia. Ak je medzi nabíjacou stanicou a napájacím zdrojom značná vzdialenosť, uistite sa, že napájací kábel je bezpečne pripevnený k zemi alebo stene, aby bola zaistená bezpečná prevádzka.

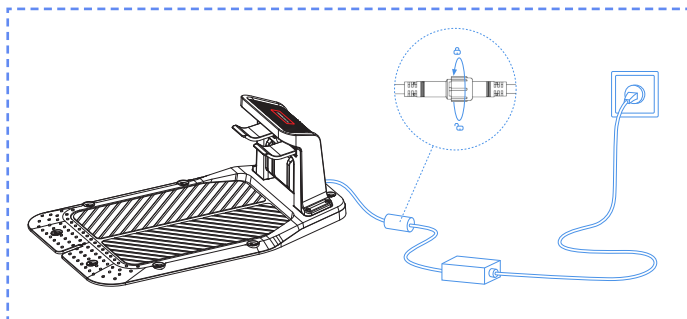

## 4.3 Inštalácia antény

### Nájdite vhodné miesto

**A.** Umiestnite anténu zvisle. Vyhnite sa inštalácii antény na svahu.

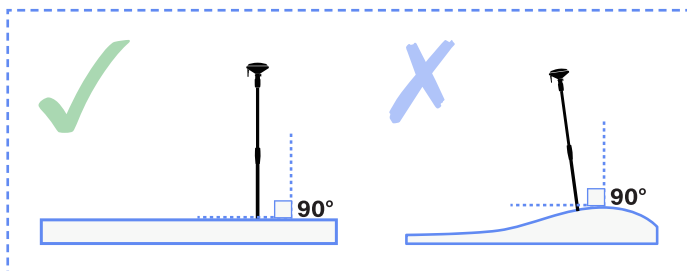

**B.** Anténa by sa mala nachádzať v oblasti pokrytia domácej siete Wi-Fi, čo je tá istá sieť Wi-Fi, ktorú používa kosačka, a mala by byť blízko zdroja napájania.

**C.** Aby ste zabezpečili dobrý príjem satelitných signálov, nainštalujte anténu do otvoreného a rovného priestoru, kde nič neblokuje signál, kde má pri voľnej oblohe aspoň 100° čistý uhol príjmu signálu.

**D.** Vzdialenosť medzi anténou a stenou alebo stromami musí byť väčšia ako 1,5 m (60 palca).

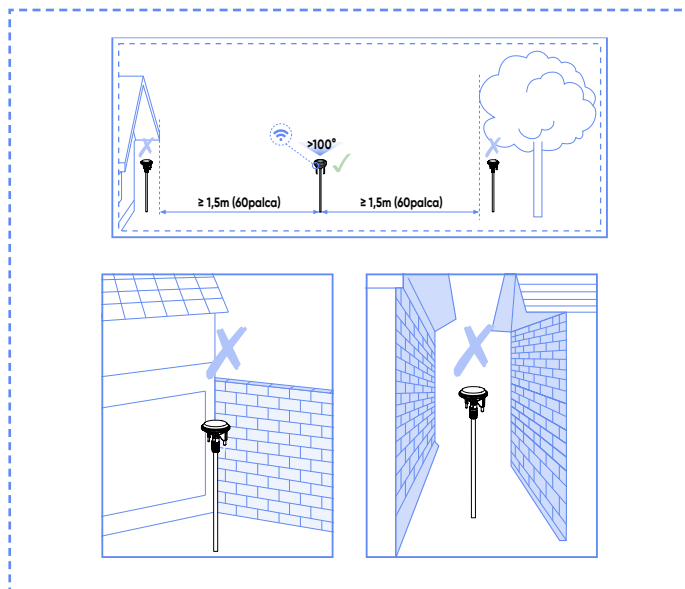

**E.** Ak nie je možné dosiahnuť úplnú otvorenosť na všetkých stranách, snažte sa pre anténu umiestnenú na severnej pologuli udržať južnú oblohu bez prekážok; pre anténu na južnej pologuli zabezpečte, aby bola severná obloha čo najotvorenejšia.

### Poznámka

Po inštalácii antény je možné upraviť jej polohu v záujme získania kvalitnejšieho satelitného signálu. Počas premiestňovania antény sa však uistite, že kosačka zostane na nabíjacej stanici a v režime nabíjania.

### Inštalácia antény

**A.** Ak je potrebné inštalovať anténu na nespevnenú zem, použite na jej upevnenie klince na anténu.

**B.** Pripojte nabíjací kábel z antény k adaptéru.

**C.** Závesný napájací kábel môžete pripevniť k držiaku antény pomocou káblvej spony. Z bezpečnostných dôvodov sa uistite, že napájacie káble na úrovni zeme sú umiestnené mimo pracovného priestoru.

**D.** Vykonajte vizuálnu kontrolu satelitného signálu. V tejto fáze by mala kontrolka polohy zostať neprerušovane zelená a kontrolka napájania by mala blikať na zeleno.

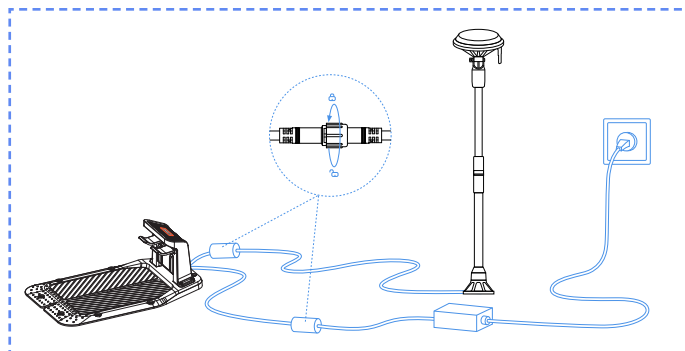

## Skontrolujte satelitný signál



### Indikátor polohy

- Svetiaca zelená: Dobrý satelitný signál na tomto mieste.
- Svetiaca oranžová: Slabý satelitný signál na tomto mieste; odporúča sa preinštalovať anténu na miesto s lepším signálom, ktoré bude bez prekážok.
- Svetiaca červená: Veľmi slabý satelitný signál na tomto mieste. Anténu musíte znova nainštalovať do oblasti s lepším signálom, ktorá bude bez prekážok.

### Kontrolka Wi-Fi

- Svetiaca zelená: Pripojené Wi-Fi a vytvorený prístup na server.
- Blikajúca zelená: Wi-Fi sa pripája alebo nepripája k serveru.
- Žiadne zelené svetlo: Wi-Fi nie je pripojené.

### Kontrolka Super Wi-Fi

- Svetiaca zelená: Anténa normálne komunikuje s kosačkou.
- Blikajúca zelená: Prebieha párovanie antény s kosačkou.
- Žiadne zelené svetlo: Komunikácia medzi anténou a kosačkou zlyhala.

### Kontrolka napájania

- Svetiaca zelená: Chyba napájania
- Blikajúca zelená: Napájanie normálne
- Žiadne zelené svetlo: Žiadne napájanie

## ! Pozor

- V pracovnej oblasti nabíjačky nepúšťajte na zem.
- Ak je nabíjacia stanica nainštalovaná v pracovnej oblasti, pripevnite predlžovací kábel k zemi, aby ste zaistili správnu prevádzku kosačky.

## ! VAROVANIE

- NENABÍJAJTE, ak je poškodený stroj, nabíjačka, nabíjacia stanica alebo elektrická zásuvka.
- NENABÍJAJTE kosačku, keď je teplota nižšia ako  $3 \pm 3 \text{ }^\circ\text{C}$  ( $32 \pm 10 \text{ }^\circ\text{F}$ ) alebo vyššia ako  $57 \pm 3 \text{ }^\circ\text{C}$  ( $129 \pm 10 \text{ }^\circ\text{F}$ ). Pri prekročení teplotného limitu sa batéria nenabije.

- Okamžite prerušte nabíjanie, ak sa objaví nezvyčajný zápach, zvuk alebo svetlo.
- Vyhybajte sa nabíjaniu v blízkosti horľavých alebo výbušných materiálov.

## 4.4 Aktivácia kosačky

### Príprava

Uistite sa, že je nabíjacia stanica správne nainštalovaná a pripojená k zdroju napájania a či je anténa správne nainštalovaná a pripojená k zdroju napájania.

### Aktivácia kosačky

A. Zasuňte kosačku do nabíjacej stanice a uistite sa, že sú nabíjacie elektródy správne pripojené. Blikajúce zelené svetlo na nabíjacej stanici signalizuje normálne nabíjanie. Keď je kosačka plne nabitá, kontrolka zostane svietiť nazeleno.

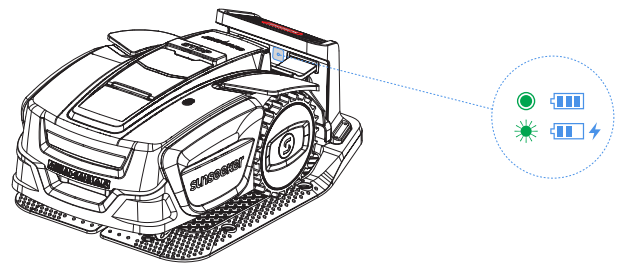

### Poznámka

Ak kontrolka zostane zhasnutá, aj keď je napájanie správne, kontaktujte zákaznícky servis.

B. Po úspešnom nabití na nabíjacej stanici sa zariadenie automaticky zapne. Môžete ho tiež manuálne zapnúť stlačením a podržaním tlačidla napájania.

C. Zadajte predvolený kód PIN „0000“. Pri každom zadaní „0“ stlačte OK, aby ste proces dokončili.

D. Ak chcete zmeniť heslo, dlho stlačte súčasne tlačidlo START a HOME, aby ste zmenili heslo. Podrobnejšie informácie nájdete v časti 5.2 Zmena PIN kódu.

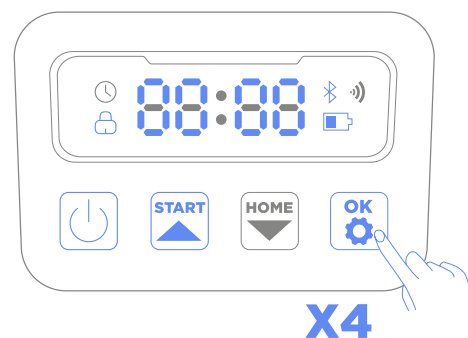

## 4.5 Pripojenie aplikácie

### Poznámka

Nasledujúce ilustrácie týkajúce sa aplikácie slúžia len na demonštračné účely. Dostupné možnosti sa môžu líšiť v závislosti od verzie softvéru.

## Príprava

- A.** Uistite sa, že je stroj na nabíjacej stanici, správne sa nabíja, je zapnutý a že bol zadaný PIN kód.
- B.** Uistite sa, že je v telefóne zapnutá funkcia Bluetooth. Pre jednoduchšiu sieťovú konfiguráciu odporúčame, aby váš telefón a kosačka zostali pripojené k rovnakej sieti Wi-Fi.

## Pripojenie aplikácie

- A.** Naskenujte QR kód sériového čísla stroja a pridajte svoju robotickú kosačku. Ak skenovanie nie je dostupné, môžete sa pripojiť aj cez Bluetooth.

Ak ste už naskenovali QR kód počas kroku „Príprava kosačky“, kosačka sa automaticky naviaže na aplikáciu, keď je vo vašom telefóne povolené Bluetooth, čím sa eliminuje potreba ďalšieho skenovania.

- B.** Po úspešnom spárovaní zadajte predvolený PIN kód „0000“. PIN kód je možné meniť cez telefón.
- C.** Nakonfigurujte svoje Wi-Fi pre zariadenie v aplikácii.

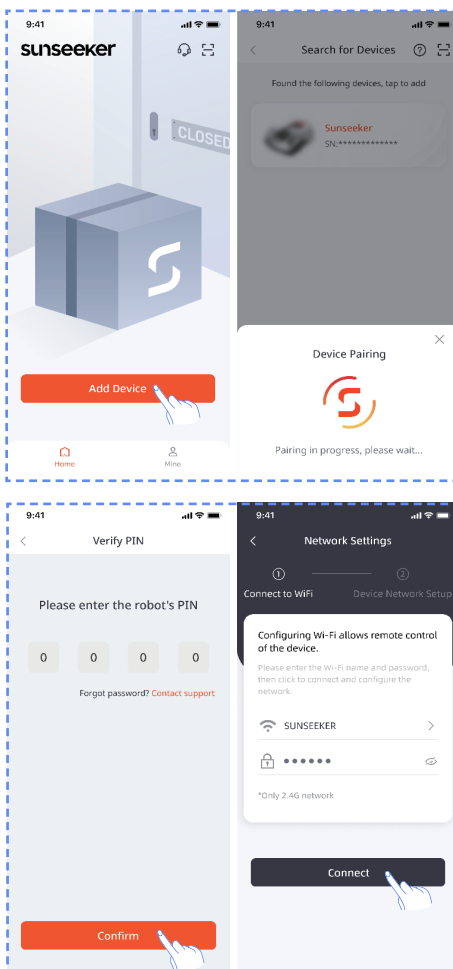

## 4.6 Mapovanie

### Poznámka

Nasledujúce ilustrácie týkajúce sa aplikácie slúžia len na demonštračné účely. Dostupné možnosti sa môžu líšiť v závislosti od verzie softvéru.

## Príprava

- A.** Uistite sa, že je stroj zapnutý a úspešne pripojený k signálom Wi-Fi a Bluetooth.
- B.** Uistite sa, že je stroj v nabíjacej stanici, nabíja sa správne a že úroveň nabitia batérie je nad 50 %.
- C.** Pre kompletne vytvorenie mapy je potrebná správna pracovná zóna, nabíjacia stanica a anténa.
- D.** Ak sú všetky vyššie uvedené úlohy pripravené, kliknite na tlačidlo Spustiť mapovanie.
- E.** Ak sa stroj reštartoval, uistite sa, že je na nabíjacej stanici pred začatím procesu mapovania.

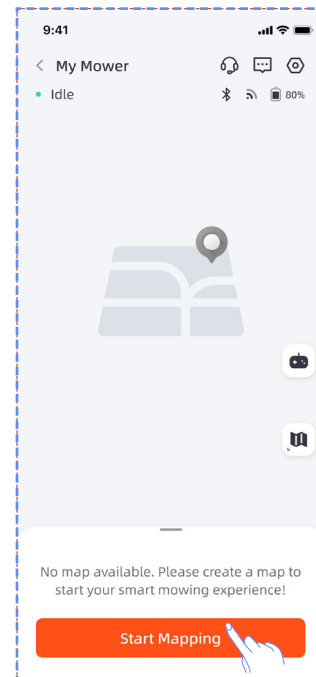

## Vytvorenie pracovnej zóny

- A.** Kliknite na položku Pracovná zóna. Kosačka automaticky opustí nabíjaciu stanicu a posunie sa o 1,5 m (60 palcov) dopredu bez potreby manuálneho zásahu.

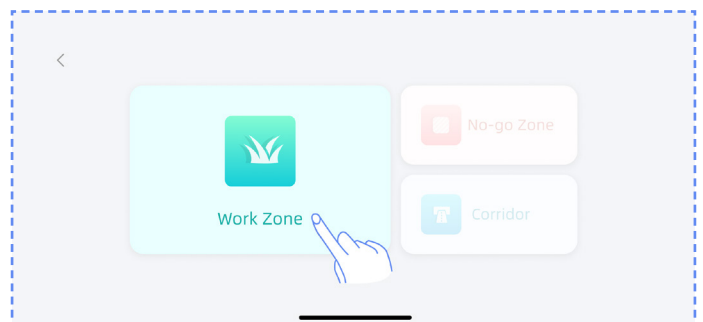

- B.** Diaľkovo ovládajte kosačku až k hranici pracovného priestoru. Odporúčame mapovanie v smere proti smeru hodinových ručičiek pozdĺž hranice, pričom môžete vopred upraviť uhol kosačky pre hladšiu operáciu mapovania.
- C.** Keď je kosačka umiestnená na hranici pracovnej plochy a je nastavený uhol, kliknite na tlačidlo Spustiť mapovanie.

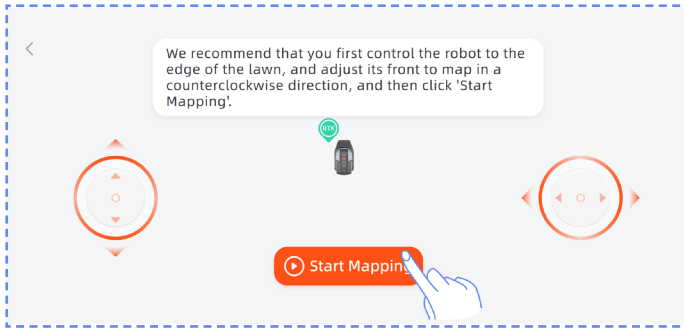

**D.** Dialkovo ovládajte kosačku a prechádzajte sa pozdĺž okraja, čím vytvoríte pracovnú zónu.

- Ak vaša pracovná oblasť obsahuje ploty, steny alebo iné fyzické hranice, počas dialkového mapovania udržiavajte vzdialenosť aspoň 5 cm (1.97 palca) pozdĺž hranice.
- Ak vaša pracovná oblasť obsahuje prvky ako bazény, priekopy alebo útesy, počas mapovania dodržujte minimálnu vzdialenosť 15 cm (5.91 palca).
- Ak je hranica vašej pracovnej oblasti netravnatá, ako je napríklad kamenná cesta, a výška hranice je podobná tráve, môžete použiť funkciu **Prekročenie hranice**. Pri použití tejto funkcie môžete dialkovo ovládať kosačku, pričom približne dve tretiny z nej budú na tráve, aby ste mohli jazdiť pozdĺž okraja. Po dokončení mapovania bude kosačka sledovať mapovanú hranicu na kosenie.

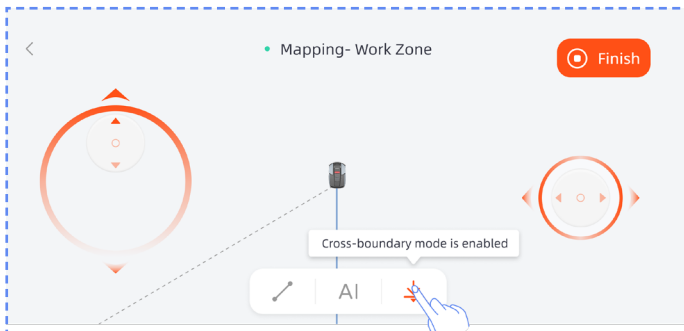

- Ak je hranica vašej pracovnej oblasti rovná čiara, môžete vybrať funkciu **Rovno** a potom kosačku dialkovo naviesť na koniec priameho ohraničenia. V počiatočnom a koncovom bode, kde je aktivovaná funkcia priamej čiary, sa automaticky vygeneruje priama hraničná čiara.

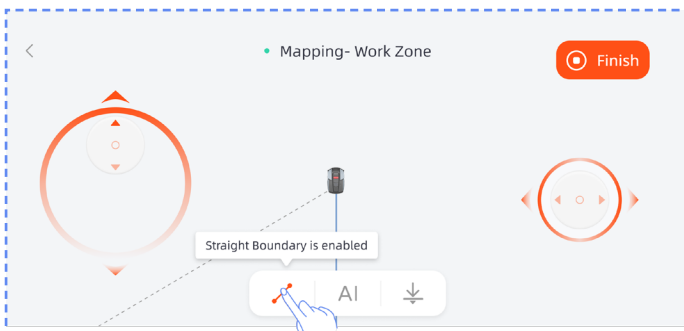

- Ak má vaša pracovná oblasť jasné hranice, ako sú netravnaté plochy, ploty alebo kamenné cesty, môžete si vybrať funkciu **AI Segment**, ktorá dokáže automaticky rozpoznať hranicu a zmapovať ju.

### Poznámka

Funkcia **AI Segment** podporuje iba mapovanie proti smeru hodinových ručičiek.

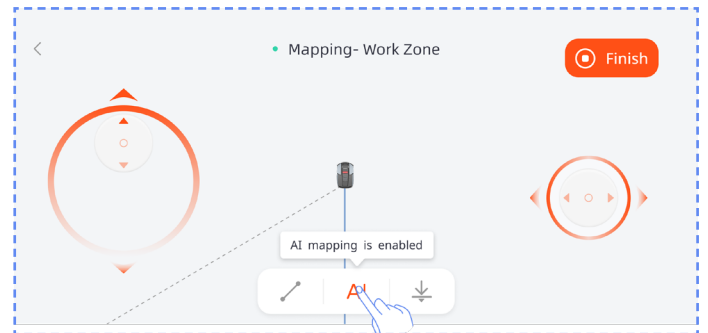

- E.** Po dokončení dialkového mapovania ovládaním kosačky uzavrite cestu, a potom kliknutím na možnosť **Dokončiť** dokončíte mapovanie.

### Poznámka

Odporúča sa kliknúť na tlačidlo **Dokončiť** až po úplnom uzavretí cesty. Ak cesta nie je uzavretá, ale mapovanie je potrebné dokončiť, kliknite na tlačidlo **Dokončiť** a potom vyberte možnosť **Automatické zatvorenie**. Vygenerovaná mapa automaticky spojí začiatkové a koncové body, aby sa zabezpečilo uzavretie pracovnej zóny.

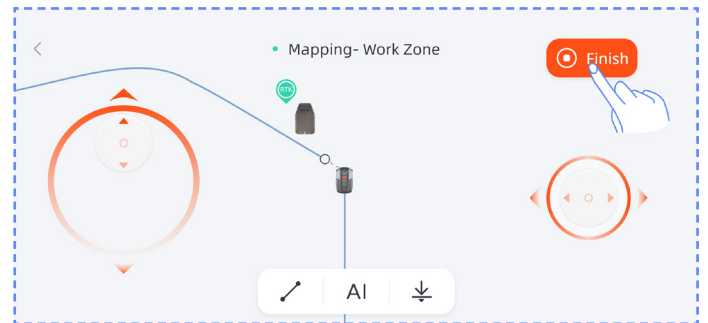

- Ak po dokončení mapovania potrebujete upraviť hranicu, kliknite na **Pridať ďalšie** a vyberte **Upraviť hranicu**, čím vykonáte zmeny.

- A.** Dialkovo ovládajte robota do začiatkového bodu úpravy hraníc a potom kliknite na tlačidlo **Štart**. Pri úprave hranice je potrebné ovládať robota, aby sa pohyboval proti smeru hodinových ručičiek.

- B.** Dialkovo ovládajte robota až do koncového bodu úpravy hranice a uistite sa, že sa pretína s pôvodnou hranicou mapy. Potom kliknite na tlačidlo **Dokončiť**.

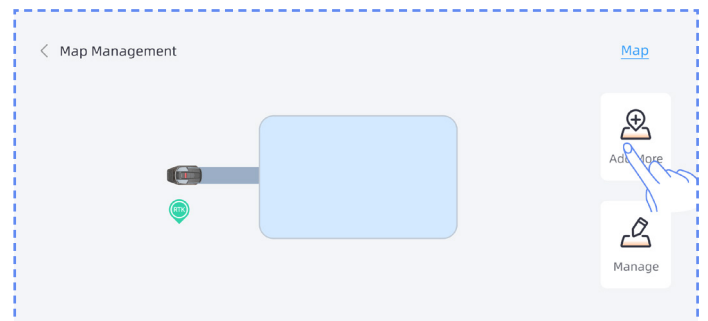

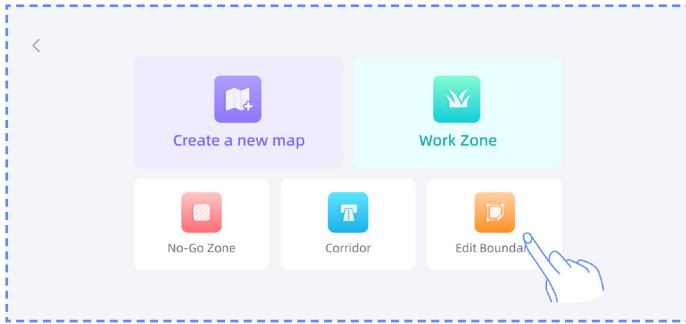

## Vytvorenie No-go zóny

Ak vaša pracovná oblasť obsahuje bazén alebo iné zóny bez potreby kosenia, odporúča sa vytvoriť tzv. No-go zónu, čím sa vytvorí virtuálna hranica a tieto oblasti sa ochránia.

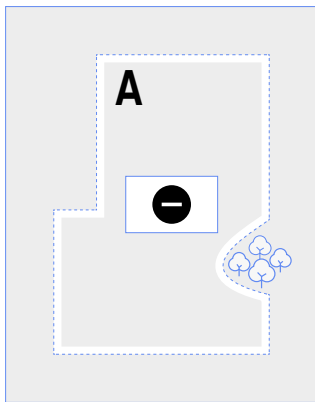

**A.** Kliknite na možnosť No-go zóna.

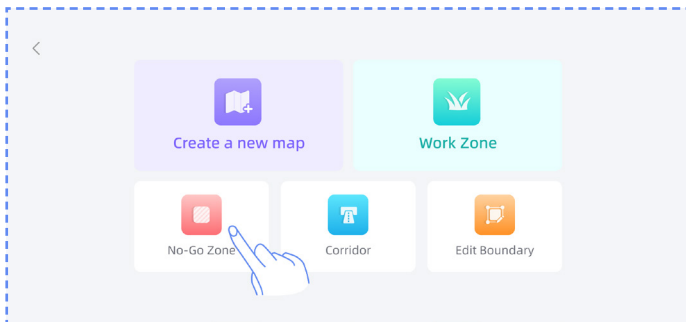

**B.** Diaľkovo ovládajte kosačku do počiatočného bodu, kde je potrebné vytvoriť No-Go zónu, a potom kliknite na Spustiť mapovanie.

**C.** Diaľkovým ovládaním kosačky zatvorte oblasť a potom kliknite na tlačidlo Dokončiť.

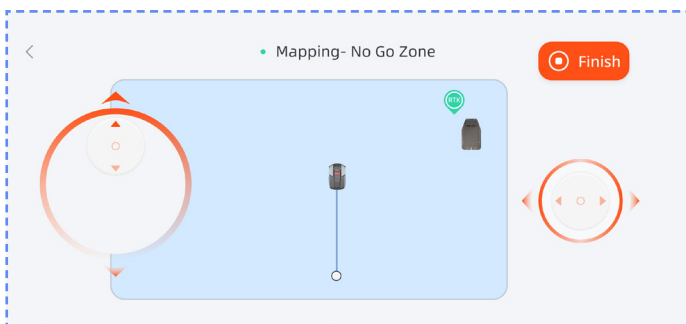

## Vytvorenie viacerých zón

Ak je potrebné váš trávnik rozdeliť na viacero pracovných zón, môžete vytvoriť viacero pracovných zón a priechodov.

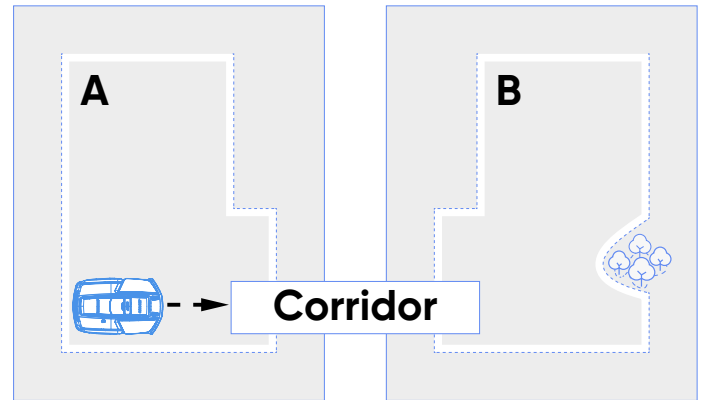

Po vytvorení prvej pracovnej zóny môžete pridať koridor a potom vytvoriť druhú pracovnú zónu:

**A.** Kliknite na položku Koridor.

**B.** Diaľkovo ovládajte kosačku na miesto, kde je potrebné vytvoriť koridor, a potom kliknite na tlačidlo Spustiť mapovanie. Uistite sa, že sa koridor prekrýva s prvou pracovnou zónou.

**C.** Diaľkovo ovládajte kosačku na koniec koridora a potom kliknite na Dokončiť.

**D.** Vytvorte druhú pracovnú zónu a zabezpečte, aby sa koridor prekrýval s druhou pracovnou zónou.

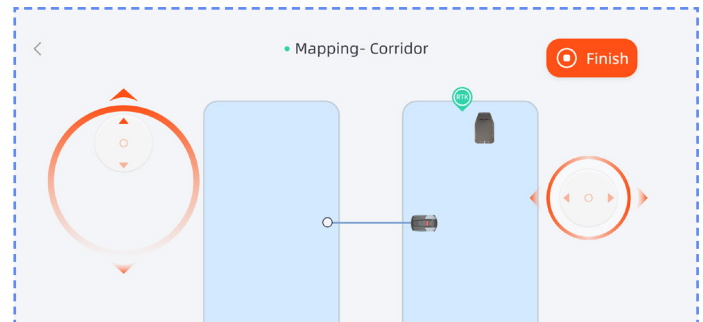
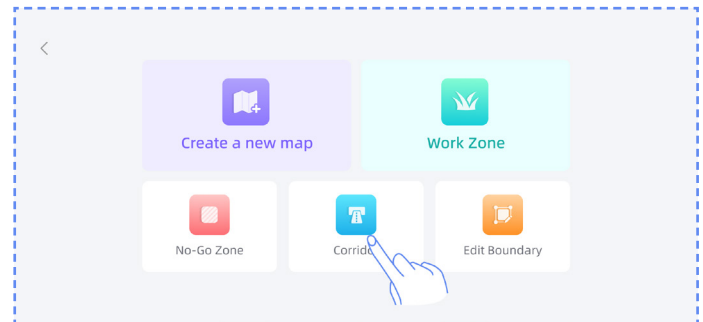

Po vytvorení prvej pracovnej zóny môžete pridať druhú pracovnú zónu a potom vytvoriť koridor:

**A.** Kliknite na položku Pracovná zóna.

**B.** Diaľkovo ovládajte kosačku na miesto, kde je potrebné vytvoriť druhú pracovnú zónu a vytvorte druhú pracovnú zónu.

**C.** Vytvorte koridor medzi dvoma pracovnými zónami a zabezpečte, aby sa prekrýval s oboma pracovnými zónami.

### Poznámka

– Pri vytváraní viacerých pracovných zón je najlepšie, aby sa druhá pracovná zóna neprekrývala s prvou. Ak je prekrytie príliš veľké, obe zóny sa automaticky zlúčia do jednej pracovnej zóny.

– Ak sa koridor neprekrýva s pracovnou zónou alebo ak medzi oboma pracovnými zónami nie je vytvorený žiadny koridor, kosačka môže mať problém vrátiť sa do nabíjacej stanice alebo dokončiť svoje úlohy.

### Správa

Môžete tiež zlúčiť, rozdeliť, premenovať a odstrániť pracovné zóny a odstrániť koridory alebo tzv. no-go zóny. Tieto operácie je možné vykonať v časti Podrobnosti > Správa máp > Správa.

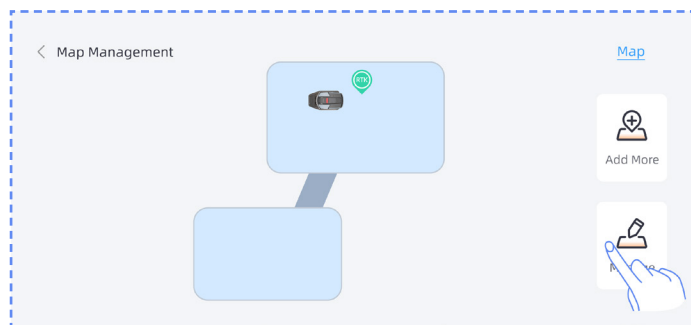
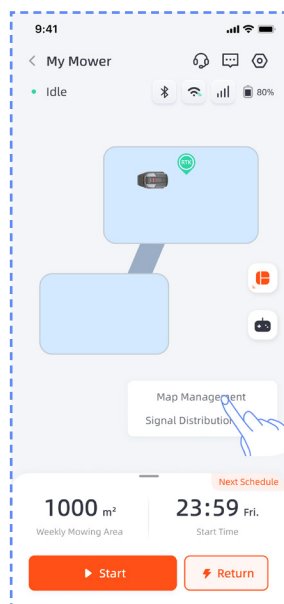

## 5. Denná prevádzka

### 5.1 Displej a ovládanie na kosačke

#### Displej

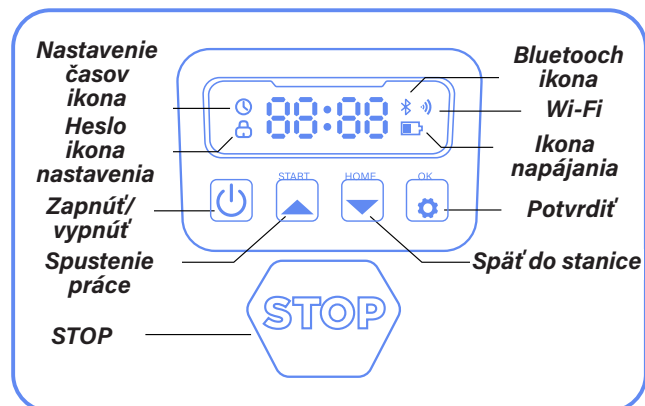

**Ikona napájania:** Ikona kapacity batérie zobrazuje zostávajúcu energiu stroja. Táto ikona zobrazujúca 1 pruh znamená, že výkon je 30 % alebo menej, zobrazenie 2 pruhov znamená, že zostávajúca energia je medzi 31 až 66 % a zobrazenie 3 pruhov znamená výkon 67 % a vyšší.

**Ikona Wi-Fi:** Ikona Wi-Fi označuje, či je stroj úspešne pripojený k sieti Wi-Fi.

**Ikona Bluetooth:** Ikona Bluetooth indikuje, či je stroj úspešne pripojený k rozhraniu Bluetooth.

**Ikona nastavenia času:** Ikona nastavenia času označuje, že stroj prešiel do režimu nastavenia času.

**Ikona nastavenia hesla:** Rozsvietená ikona zámku znamená, že musíte zadať heslo alebo zmeniť heslo stroja.

**Displej na hlavnom paneli:** Displej hlavného panela zobrazuje rôzne stavy a režimy, v ktorých sa stroj nachádza:

- . **idle:** Stroj je v pohotovostnom režime a momentálne sa nevykonávajú žiadne úlohy.
- . **Svetlo aktivity:** Stroj je v pracovnom režime. V tomto čase sa disk otáča vysokou rýchlosťou. Držte sa ďalej.
- . **----**: Po zapnutí oneskorenia pri daždi stroj rozpozná, že v danej chvíli prší, ukončí aktuálnu prácu a vráti sa do nabíjacej stanice.
- . **stop:** Na stroji bolo stlačené tlačidlo núdzového zastavenia.

#### Základné ovládanie

**Zapnutie:** Stlačte a podržte tlačidlo napájania na 2 sekundy.

**Vypnutie:** Stlačte a podržte tlačidlo napájania na 3 sekundy.

Pri vypnutí kosačky sa na hlavnom paneli zobrazí slovo „bye“ a následne dôjde k zhasnutiu obrazovky.

**Začiatok prevádzky:** Stlačte tlačidlo ŠTART a potom OK.

**Späť do stanice:** Stlačte tlačidlo DOMOV a potom OK.

**Zastavenie prevádzky kosačky:** Stlačte STOP.

**Ukončenie režimu STOP:** Stlačte tlačidlo ŠTART a potom OK, alebo stlačte tlačidlo DOMOV a potom OK.

**Reštartujte kosačku:** Stlačením a podržaním tlačidla napájania na 10 sekúnd vypnite stroj, potom ho znova zapnite alebo priamo zatlačte stroj do nabíjacej stanice a pripojte ho k nabíjacím elektródam na stanici.

#### Poznámka

– Ak sa kosačka reštartuje, uistite sa, že pred ňou je aspoň 1,5 metra plochého, bezprekážkového priestoru.

– Ak pracovná oblasť obsahuje riziká pádu, ako sú bazény alebo vyvýšené okraje, odporúča sa nechať kosačku na nabíjacej stanici počas reštartu, alebo ju nechať vrátiť sa na stanicu po reštarte na kalibráciu polohy.

## 5.2 Zmena PIN kódu

Ak je kosačka v uzamknutom stave, pred manuálnym ovládaním kosačky zadajte PIN kód. Predvolený kód možno zmeniť aj prostredníctvom aplikácie SunseekerRobot.

**A.** Dlhو stlačte tlačidlá ŠTART a DOMOV na 3 sekundy.

**B.** Keď sa zobrazí PIN1 a po zobrazení „0---“, zadajte staré heslo.

**C.** Keď sa zobrazí PIN2 a po zobrazení „0---“, zadajte nové heslo. Potvrďte stlačením tlačidla OK.

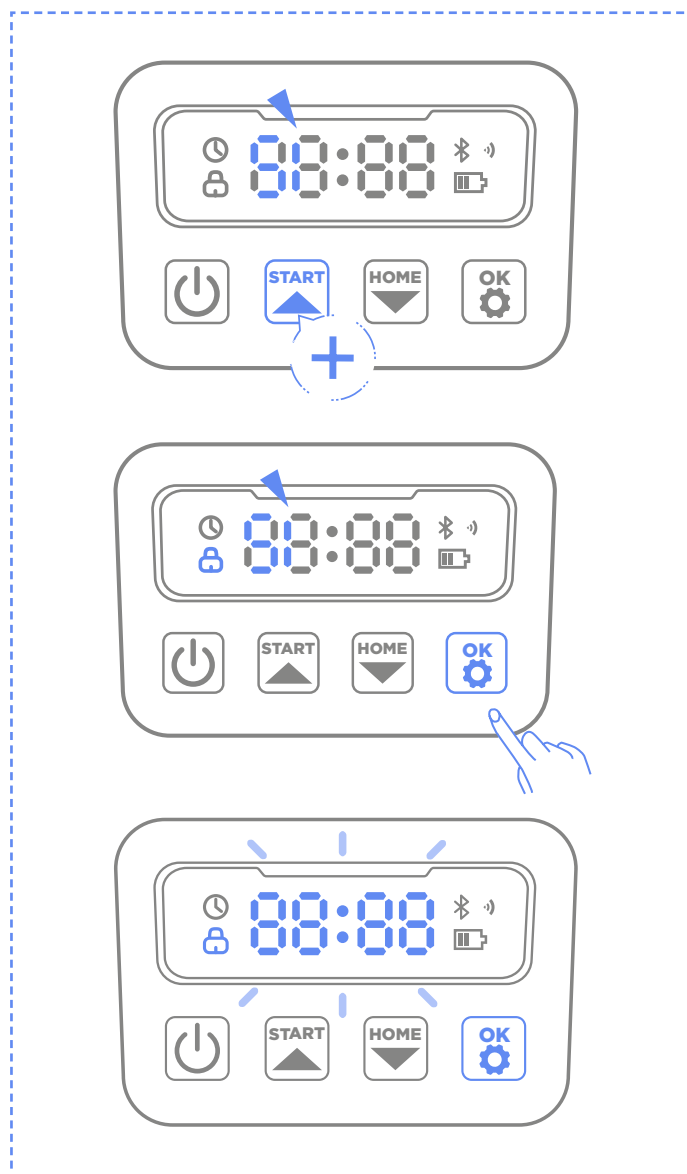
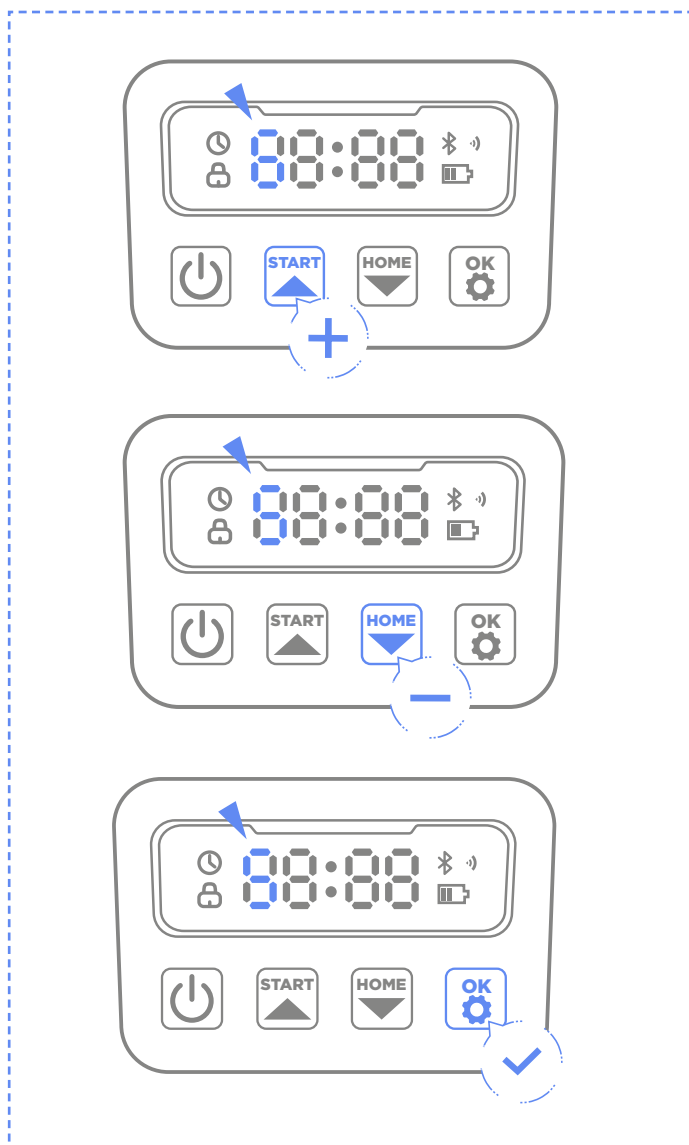

#### Poznámka

Ak je PIN kód zadaný nesprávne, na displeji sa zobrazí „ERR“.

## 5.3 Nastavenie plánu

#### Poznámka

Nasledujúce ilustrácie týkajúce sa aplikácie slúžia len na demonštračné účely. Dostupné možnosti sa môžu líšiť v závislosti od verzie softvéru.

### Odporúčaný plán

Kosačka inteligentne vygeneruje plán kosenia na základe východu a západu slnka vo vašej lokalite. Odporúčaný plán sa predvolene povolí.



## Vlastný plán

Ak potrebujete upraviť odporúčaný plán, môžete si zvoliť aj nastavenie vlastného plánu.

**A.** Stlačením tlačidla upraviť alebo vlastného tlačidla vstúpte do vlastných nastavení.

**B.** Vyberte deň, kedy chcete, aby kosačka kosila.

**C.** Vyberte oblasť, kde chcete, aby kosačka v daný deň kosila, prípadne vyberte všetky oblasti.

**D.** Nastavte čas začiatku a konca prevádzky kosačky.

### Poznámka

Ak vlastný plánovací čas nespadá do denných pracovných hodín, ktoré sú založené na miestnych časoch východu a západu slnka, kosačka neopustí nabíjajúcu stanicu, aby kosila počas plánovaných časov mimo týchto hodín.

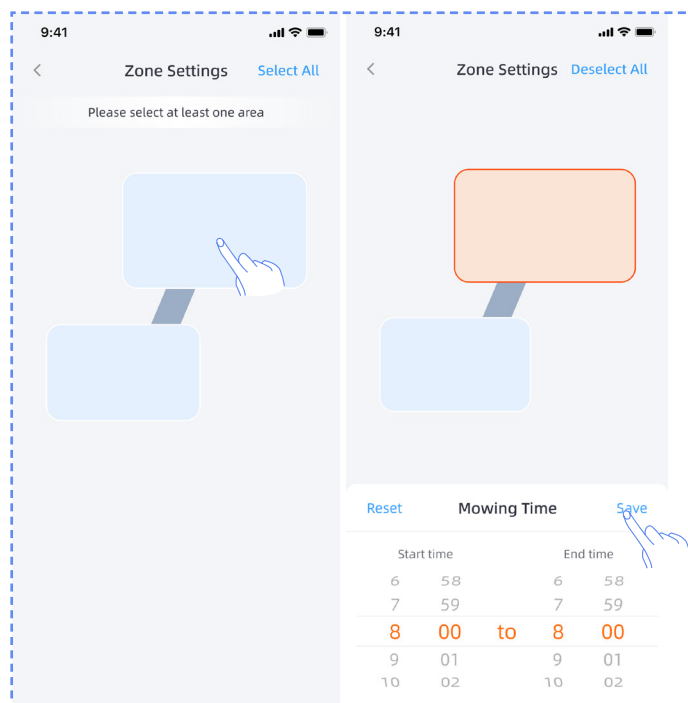
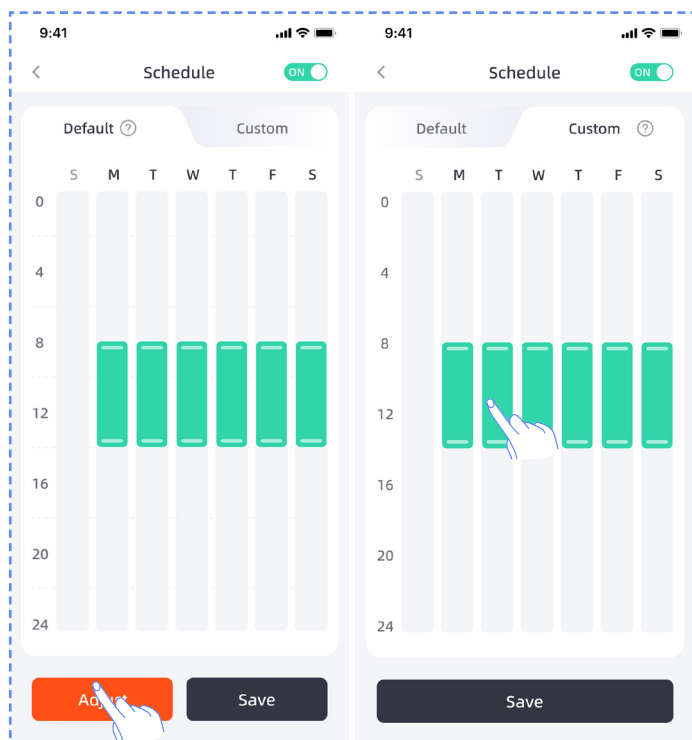

## 5.4 Úvod k aplikácii

### Poznámka

Nasledujúce ilustrácie týkajúce sa aplikácie slúžia len na demonštračné účely. Dostupné možnosti sa môžu líšiť v závislosti od verzie softvéru.

### Predstavenie hlavnej stránky

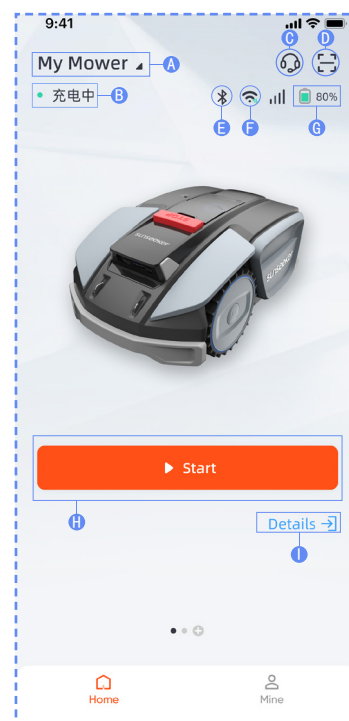

- A. Názov kosačky – kliknutím premenujete
- B. Zobrazenie stavu kosačky
- C. Pomoc a návody
- D. Pridanie zariadenia
- E. Stav pripojenia kosačky k rozhraniu Bluetooth
- F. Stav signálu Wi-Fi kosačky
- G. Úroveň batérie kosačky
- H. Spustenie kosenia
- I. Stránka s podrobnosťami o zariadení

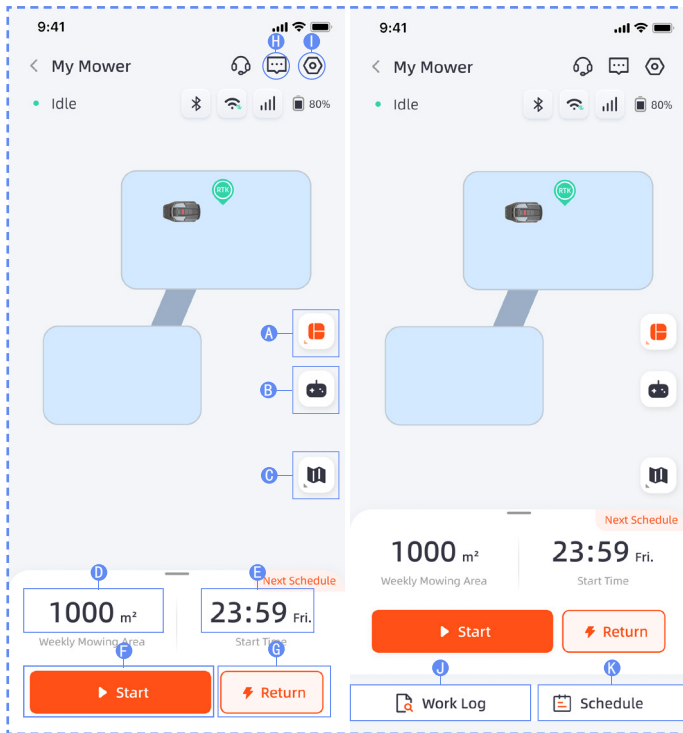

- A. Výber oblasti. Vyberte si medzi kosením celej plochy alebo rozdelených zón
- B. Diaľkové ovládanie kosačky
- C. Správa máp/Mapa signálu antény
- D. Kosená plocha/Odhadovaná pracovná plocha
- E. Odpracovaný čas/Najbližší čas kosenia
- F. Spustenie kosenia
- G. Návrat do nabíjacej stanice
- H. Zoznam správ
- I. Nastavenia
- J. Pracovný denník
- K. Nastavenia rozvrhu

## Nastavenia

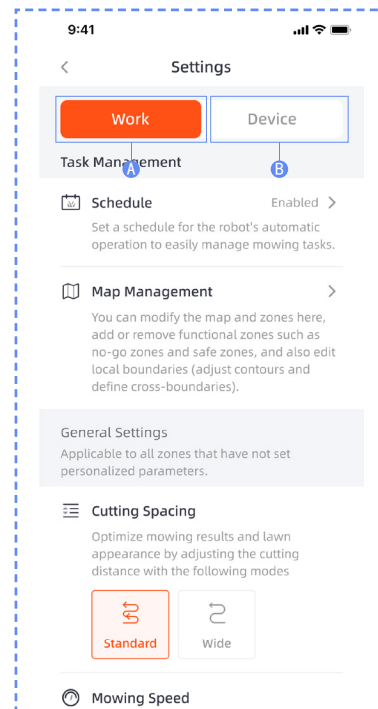

### A. Pracovné nastavenia

Tu môžete upraviť nastavenia súvisiace s prevádzkou kosačky.

- Plán
- Správa máp
- Rozstup rezu
- Rýchlosť kosenia
- Smer rezu
- Frekvencia kosenia okrajov
- Citlivosť AI
- Vyhýbanie sa prekážkam
- Oneskorenie pri daždi
- Nastavenia zóny

### B. Nastavenia zariadenia

Tu môžete upraviť nastavenia týkajúce sa zariadenia.

- Informácie o zariadení
- PIN kód
- Nastavenia antény
- Aktualizácia firmvéru
- Pracovný denník
- Nastavenia siete
- Časové pásmo
- Spätná väzba

## 5.5 IoT

Platforma S je zariadenie internetu vecí (IoT). Pripojte kosačku k internetu prostredníctvom mobilnej siete alebo siete Wi-Fi a povolte nasledujúce funkcie:

**A.** Aktualizácie firmvéru Over-The-Air (OTA), udržiavajte svoju kosačku aktualizovanú pre prístup k najnovším funkciám.

**B.** Povolenie diaľkového ovládania cez sieť:

spustenie kosenia, zastavenie kosenia, návrat do nabíjacej stanice, nastavenie plánu kosenia, nastavenie výšky kosenia a ďalšie funkcie.

**C.** Diaľkovo monitorujte priebeh kosenia a polohu kosačky.

**D.** Oznamovanie chybových kódov a stavu kosačky prostredníctvom siete.

## Wi-Fi

Platforma S používa na pripojenie k sieti Wi-Fi. Ďalšie podrobnosti nájdete v časti Nastavenie Wi-Fi.

### Poznámka

- Platforma S podporuje iba 2,4 GHz Wi-Fi sieť.
- Ak používate zariadenie so systémom iOS, kosačka sa môže pripojiť iba k sieti Wi-Fi, ku ktorej je pripojené vaše mobilné zariadenie. Postupujte podľa pokynov v aplikácii. Najprv pripojte svoje mobilné zariadenie k sieti Wi-Fi a potom k rovnakej sieti Wi-Fi pripojte kosačku. Pre zariadenia s Androidom takéto požiadavky neexistujú.

## Aktualizácie firmvéru

Firmvér kosačky budeme naďalej aktualizovať. Ak je k dispozícii nová verzia firmvéru, v aplikácii sa zobrazí kontextové upozornenie. Odporúča sa vykonať aktualizáciu hneď, ako bude k dispozícii najnovší firmvér.

Pri aktualizácii firmvéru je potrebné splniť nasledujúce podmienky:

- Stroj je na nabíjacej stanici.
- Sieť je pripojená.
- Kapacita batérie je viac ako 30%.
- Za hodinu nie je plán kosenia.

Počas aktualizácie bude kontrolka na kosačke blikať modro. Priebeh aktualizácie môžete vidieť vo svojej aplikácii. Po dokončení aktualizácie sa kontrola kosačky rozsvieti na zeleno.



## VAROVANIE

- Počas procesu aktualizácie kosačku **NEPRESÚVAJTE**.

## 5.6 Vyhýbanie sa prekážkam

### Binokulárna kamera

Binokulárna kamera je súčasťou štandardného vybavenia platformy X. Sú navrhnuté na vizuálnu detekciu hraníc, predchádzanie prekážkam a vizuálne rozpoznávanie QR kódov počas procesu nabíjania, vďaka čomu je kosačka inteligentnejšia.

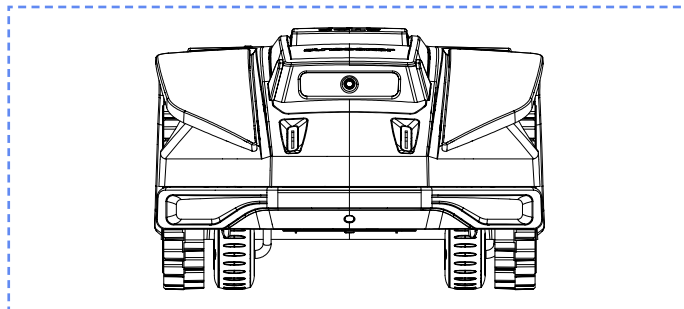

### Poznámka

- Ak je na vašom trávniku príliš veľa prekážok, zvážte vytvorenie tzv. no-go zón okolo nich alebo odstránenie niektorých prekážok, čím zvýšite efektivitu stroja.

### Systém Vision AI

Vision AI od Sunseeker a Deep-learning System vďaka 3D binokulárnej kamere vynikajú vo vnímaní okolitého prostredia a bezproblémovej navigácii cez prekážky. S podporou našich vlastných algoritmov hĺbkového učenia neustále zlepšuje svoje chápanie záhradnej krajiny prostredníctvom neustáleho zhromažďovania údajov.

### Senzor nárazníka

Vo vnútri platformy S sú nainštalované senzory na detekciu prekážok. Keď nárazník narazí na prekážku a spustí senzor, kosačka sa vráti dozadu a vyhne sa prekážke.

### Poznámka

- Vaša platforma S sa dokáže vyhnúť predmetom po tom, čo do nich narazí. Pred kosením sa však odporúča odstrániť nadbytočný neporiadok.

## 6. Údržba

- A.** Dosiahnete vynikajúce výsledky kosenia a predĺžite životnosť svojej kosačky prostredníctvom údržby.
- B.** Pravidelná týždenná kontrola a údržba dospelou osobou sú nevyhnutné na zabezpečenie optimálneho výkonu stroja.
- C.** Chráňte si svoje zdravie dodržiavaním bezpečnostných pokynov: nevykonávajte údržbu v otvorených sandáloch alebo naboso.
- D.** Počas servisu kosačky vždy podporte bezpečnosť tým, že si oblečiete dlhé nohavice a pracovnú obuv.
- E.** Okamžite vymeňte všetky poškodené alebo opotrebované diely, čím si zaistíte bezproblémovú prevádzku.

Dovolené otvárať a znovu utesňovať priestor podvozku, ktorý sa nachádza za nárazníkom, je povolené VÝLUČNE autorizovaným servisným technikom. Obmedzená záruka môže byť zrušená, ak budete vykonávať servis svojpomocne.

#### UPOZORNENIE: POISTENIE

Na nehody súvisiace s týmto produktom sa nemusia vzťahovať vaše poistné podmienky. Obráťte sa na svojho poskytovateľa poistenia alebo agenta, aby ste zistili, či je dané krytie ponúkané.

## 6.1 Čistenie

**A.** Vypnite kosačku.

**B.** Na dôkladné čistenie exteriéru použite jemnú kefu alebo handričku, vyhnite sa akýmkoľvek korozívnym rozpúšťadlám, ako je alkohol, benzín alebo acetón. Tieto látky môžu poškodiť estetiku ako aj vnútorné komponenty vašej kosačky.

#### Poznámka

– Pre bezproblémové dokovanie je dôležité pravidelne kontrolovať a čistiť nabíjaciú stanicu od nahromadených nečistôt alebo blata.

– Pre optimálny výkon sa uistite, že všetky spojovacie časti nabíjacej stanice, predlžovacieho kábla a napájacieho zdroja sú voľné.

### Podvozok a rezací kotúč

**A.** Na čistenie podvozku a rezacieho kotúča sa odporúča použiť kefu alebo vodnú hadicu.

**B.** Nepoužívajte vysokotlakový čistič, pretože tým môže dôjsť k poškodeniu.

**C.** Zabezpečte, aby sa kotúč otáčal hladko a aby sa čepele otáčali bez akýchkoľvek obmedzení.



#### POZOR

– Voda pod vysokým tlakom môže prenikáť do tesnení a poškodiť elektronické a mechanické časti.

### Kolesá

Tráva na kolesách môže zhoršiť výkon kosačky pri stúpaní do svahu. Pomocou kefy odstráňte blato alebo iné predmety medzi nimi, aby ste zaistili dobrú príľnavosť.

### Dažďový senzor

**A.** Raz za mesiac skontrolujte dažďový senzor a uistite sa, že nie je zakrytý blatom, trávou alebo inými predmetmi.

**B.** Umyte blato, trávou alebo iné predmety alebo ich vyčistite mäkkou kefou.

**C.** Po vyčistení osušte oblasť snímača, aby ste zabránili jeho aktivácii, ako by to bolo pri daždi.

### Kamera

Kameru pravidelne čistite, aby bola v dobrom stave. Používajte čistú mäkkú bavlnenú handričku, aby ste predišli poškrabaniu objektívu.



#### VAROVANIE

- Pred čistením sa uistite, že je kosačka vypnutá.
- Keď je kosačka hore nohami, vypnite ju.

## 6.2 Výmena nožov

Pre lepší výkon a bezpečnosť kosenia sa odporúča pri častom používaní meniť skrutky a nože kosačky každé 1 až 2 mesiace. V záujme bezpečnosti systému kosenia vymieňajte súčasne všetky nože spolu s ich skrutkami. Diely, ktoré je možné použiť, nájdete v časti „Špecifikácia – príslušenstvo“.



#### VAROVANIE

- Pri kontrole alebo údržbe noža noste hrubé rukavice.
- NEPOUŽÍVAJTE skrutky opakovane. Môže tak dôjsť k vážnemu zraneniu.
- Dôrazne odporúčame používať správne skrutky a originálne nože, ktoré predávame. (č. 80201457).

### Postup výmeny čepelí

**A.** Vypnite kosačku.

**B.** Postavte kosačku hore nohami na čistý, mäkký povrch, aby ste predišli poškrabaniu.

**C.** Na uvoľnenie skrutiek použite križový skrutkovač.

**D.** Odstráňte skrutky a nože.

**E.** Upevnite nové nože a skrutky (uťahovací moment: 1,0 + 0,2 Nm). Uistite sa, že sa nože môžu voľne otáčať.

#### Poznámka

– Vymeňte skrutky štandardným uťahovacím momentom 1,0 + 0,2 Nm. Nesprávny uťahovací moment môže viesť k problému, ktorým sa dá vyhnúť.

– Uistite sa, že je kosačka vypnutá a skontrolujte správnu aplikáciu nožov. Skontrolujte abnormálny hluk alebo trasenie.

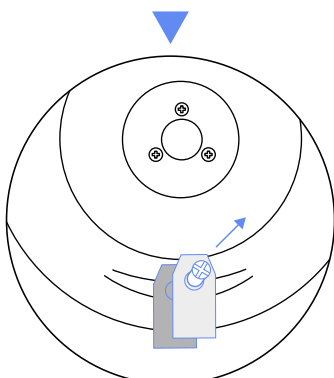
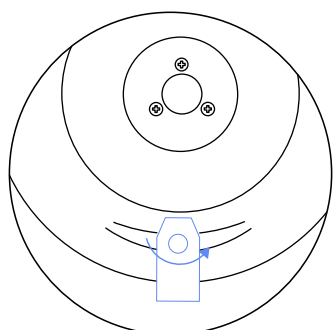
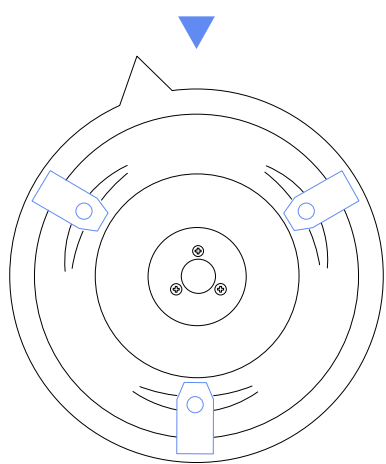
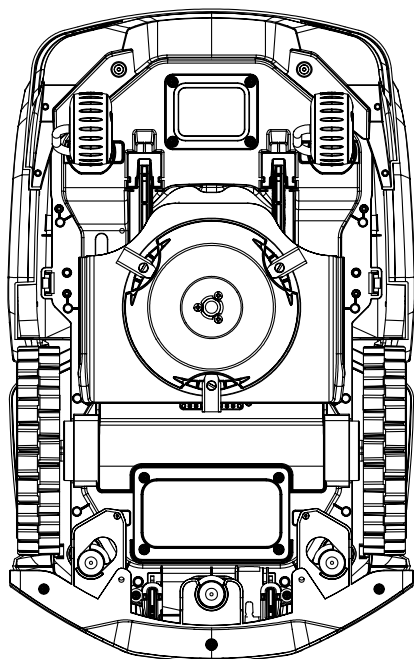

### 6.3 Preprava

Zaistite bezpečnosť kosačky počas prepravy na dlhé vzdialenosti použitím originálneho obalu. Pred zdvíhaním, presúvaním alebo prepravou výrobku sa uistite, že je vypnutý. Zaobchádzajte ním opatrne a vyhnite sa pôsobeniu silou, ako je hádzanie a silný tlak. Nikdy nezdvíhajte ani neprenášajte kosačku, keď je motor v chode.

#### Správny postup presúvania alebo zdvíhania

Kosačku prenášajte za rúkovať. Nožový kotúč držte ďalej od tela.

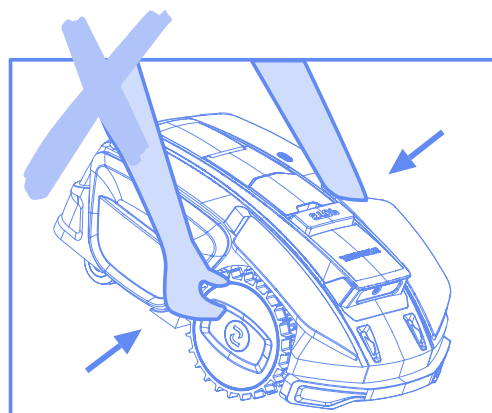
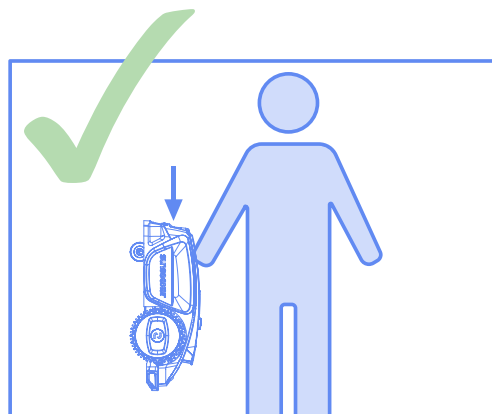

### 6.4 Batéria

- A.** Pred uskladnením batériu úplne nabite, aby ste predišli nadmernému vybitiu a poškodeniu elektrických častí.
- B.** Obmedzená záruka nechráni pred poškodením batérie nadmerným vybitím.
- C.** Batériu **NENABÍJAJTE** pri teplotách vzduchu pod 5 °C (41 °F) alebo nad 40 °C (104 °F).
- D.** Ak sa batéria nabíja pri teplote vzduchu medzi 18 °C a 25 °C, môže sa predĺžiť jej životnosť a zlepšiť jej výkon.
- E.** Batéria funguje najlepšie, keď je prevádzkovaná pri normálnej izbovej teplote (20 °C ± 5 °C).

**Poznámka**

– Výdrž batérie závisí od toho, ako často sa výrobok používa a od celkovej prevádzkovej doby. Ak je prevádzkový čas na plné nabitie výrazne kratší ako zvyčajne alebo trávnik nie je dobre pokosený, odporúča sa vymeniť batériu.

**Postup výmeny batérie**

- A. Vypnite kosačku.
- B. Umiestnite kosačku hore nohami na čistý, mäkký povrch.
- C. Pomocou krížového skrutkovača uvoľnite 4 skrutky, ktoré držia priehradku na batérie na mieste.
- D. Odpojte zástrčku.
- E. Vyberte batériu a nahradte ju novou.

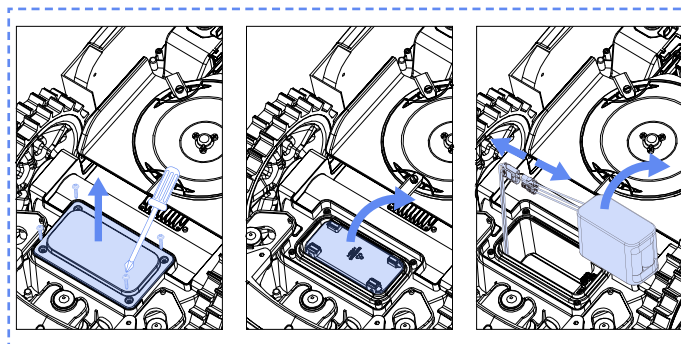
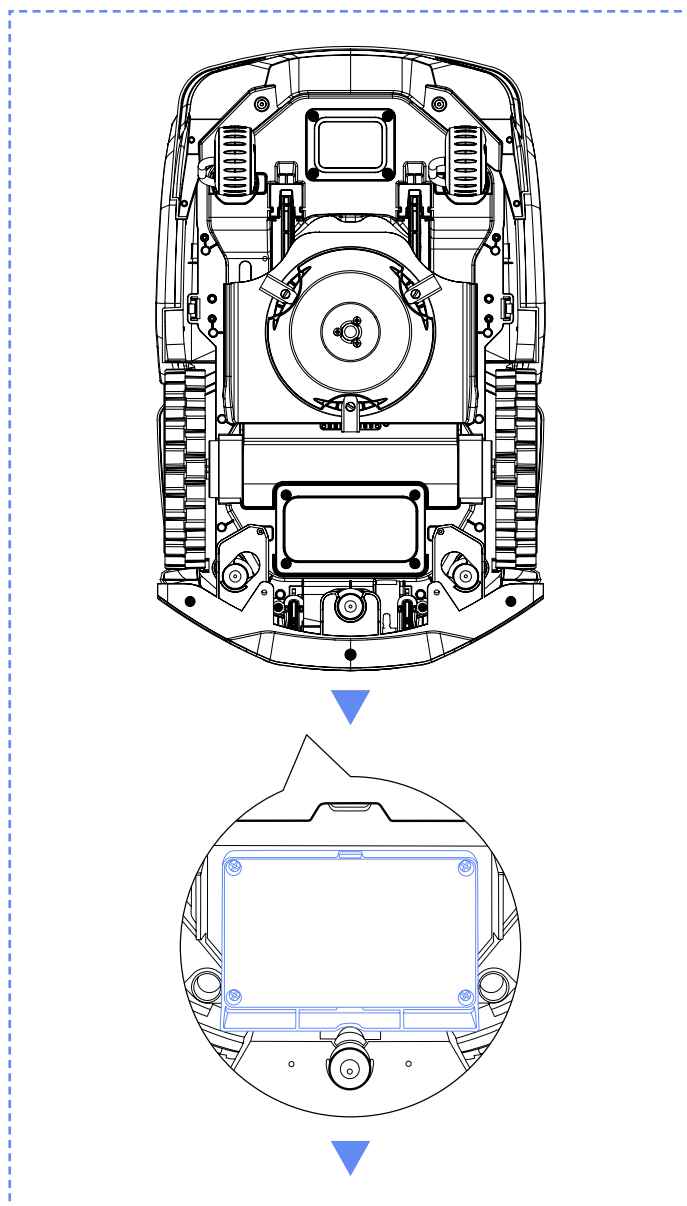
**VAROVANIE**

- Používajte iba originálny akumulátor alebo akumulátor rovnakého modelu, ako je špecifikované spoločnosťou SUNSEEKER. Každá kosačka obsahuje jeden akumulátor.
- V závislosti od konkrétneho modelu kosačky je menovitá kapacita batérie 4000 mAh.
- Nepoužívajte nenabíjateľné batérie. Na nabíjanie batérie používajte iba odnímateľnú napájaciu jednotku dodávanú s týmto produktom.
- Zabráňte rozbitiu alebo rozoberaniu krytu batérie. Vyhnite sa kontaktu s kovovými predmetmi, aby ste predišli skratom. Uchovávajte mimo dosahu zdrojov tepla, ohňa a priameho slnečného žiarenia.
- Ak chcete získať ďalšie informácie o batériách a elektroodpade, kontaktujte svojho predajcu, miestne alebo regionálne zastúpenie pre manipuláciu s odpadom alebo službu likvidácie komunálneho odpadu.
- Nie je určené na časté otváranie priestoru pre batérie. Ak je potrebná nová batéria, až potom otvorte priehradku na batérie.
- Batéria obsahuje elektrolyty. Ak sa uniknuté elektrolyty dostanú do kontaktu s vašou pokožkou, okamžite ju umyte mydlom a vodou. V prípade kontaktu s očami vyhľadajte lekársku pomoc a oči ihneď vyplachujte veľkým množstvom vody po dobu najmenej 15 minút bez trenia.

**6.5 Napájanie**

Odpojte napájanie:

- A. Pred odstránením upchatia.
- B. Pred kontrolou, čistením alebo prácou na stroji.
- C. Po náraze do cudzieho predmetu skontrolujte stroj, či nie je poškodený.
- D. Pravidelne kontrolujte kábel, zástrčku, kryt a ďalšie časti. Ak zistíte akékoľvek poškodenie alebo známky starnutia, okamžite prestaňte s používaním.

## VAROVANIE

- NIKDY nepoužívajte na prevádzku poškodený napájací zdroj. Aby sa predišlo nebezpečenstvu, musí poškodený napájací kábel vymeniť výrobca, jeho servisný zástupca alebo iná príslušne kvalifikovaná osoba. Ak je predlžovací kábel chybný, vymeňte ho za kábel s dĺžkou 10 m schválený spoločnosťou SUNSEEKER.
- NIKDY sa nedotýkajte predlžovacieho kábla alebo poškodeného kábla, kým nie je odpojený od zdroja napájania alebo nie je pripojený k zdroju napájania. Poškodený kábel môže spôsobiť kontakt s elektrickými komponentmi.
- Napájací zdroj by sa nemal používať so žiadnym iným zariadením alebo batériou, pretože to zvyšuje riziko zásahu elektrickým prúdom, požiaru alebo zranenia osôb. Ak používate iné ako originálne batérie, bezpečnosť výrobku nemôže byť zaručená.
- NENABÍJAJTE, keď batéria vyteká.
- Udržujte predlžovací kábel mimo dosahu pohyblivých nebezpečných častí, aby ste predišli poškodeniu káblov, čo by mohlo viesť ku kontaktu s časťami pod prúdom.

### Odporúčanie

Kosačku a/alebo jej periférne zariadenia pripájajte len k napájacímu obvodu s ochranou prúdovým chráničom (RCD) s vypínacím prúdom maximálne 30 mA.

## 6.6 Skladovanie

- A.** Pred uskladnením sa uistite, že je kosačka úplne nabitá a vypnutá, aby ste predišli nadmernému vybitiu, ktoré by mohlo viesť k trvalému poškodeniu.
- B.** Skladujte na suchom a chladnom mieste v interiéri. Vystavenie slnečnému žiareniu a extrémnym teplotám (buď vysokým, alebo nízkym) urýchli proces starnutia komponentov a môže spôsobiť trvalé poškodenie.
- C.** Udržujte chemikálie a zdroje tepla (sporáky, radiátory atď.) mimo dosahu kosačky, nabíjacej stanice a zdroja napájania.
- D.** Napájací zdroj skladujte na dobre vetranom mieste a chráňte ho pred vlhkosťou.

## VAROVANIE

- Ak sa očakáva búrka, odpojte napájanie zo zásuvky. Odpojte všetky vodiče a káble, ktoré sú pripojené k nabíjacej stanici. Znovu ich pripojte, keď riziko búrky pominie.

## Mimoriadne požiadavky na zimné skladovanie

### Kosačka:

- A.** Pred uskladnením kosačku dôkladne očistite.
- B.** Skontrolujte súčasti podliehajúce opotrebovaniu, ako sú nože.
- C.** Ak sú v zlom stave, opravte ich, prípadne vymeňte.
- D.** Kosačku skladujte na suchom a nemrznúcom mieste, na všetkých kolesách, najlepšie v pôvodnom obale.

### Nabíjacia stanica:

- A.** Odpojte od nabíjacej stanice a odpojte napájací zdroj zo zásuvky.
- B.** Ak okolitá teplota klesne pod -20°C, preneste nabíjaciu stanicu dovnútra.

## 6.7 Recyklácia a likvidácia po skončení životnosti

Tento výrobok NIE JE komunálnym odpadom. Informácie o recyklácii vám poskytne obec, predajné miesto alebo služba zabezpečujúca spracovanie komunálneho odpadu.

## VAROVANIE

- Tento výrobok by sa nemal likvidovať na skládke, spaľovať ani kombinovať s bežným domovým odpadom. Elektrické komponenty môžu predstavovať nebezpečenstvo alebo spôsobiť vážne škody.

## 7. Časté otázky a riešenie problémov

### 7.1 Chybové hlásenie

LED kód	Hlásenie v aplikácii	Riešenie
E1	Robot mimo pracovnej zóny	<ol style="list-style-type: none"> <li>1. Skontrolujte, či nie je stroj mimo mapy. Vráťte ho späť a znova skontrolujte inštaláciu.</li> <li>2. Skontrolujte, či používateľ nepresunul anténu alebo nabíjaciu stanicu. Po presune antény je potrebné začať prevádzku z nabíjacej stanice. Presunutá nabíjacia stanica si bude vyžadovať premapovanie.</li> <li>3. Skontrolujte, či je anténa správne nainštalovaná a či neexistujú nejaké prekážky.</li> <li>4. Skontrolujte, či stroj nie je zablokovaný.</li> <li>5. Skontrolujte, či medzi anténou a strojom neblokujú signál nejaké veľké prekážky.</li> </ol>
E2	Chyba nadprúdu (zablokovanie) motora ľavého kolesa	Motor ľavého kolesa je zaseknutý, odstráňte prekážky.
	Chyba nadprúdu (zablokovanie) motora pravého kolesa	Motor pravého kolesa je zaseknutý, odstráňte prekážky.
E3	Chyba nadprúdu (zablokovanie) motora rezača	Motor rezača je zaseknutý, odstráňte prekážky.
E4	Zaseknutý nárazník robota	Skontrolujte, či nárazník zostal na správnom mieste. Skúste ho umiestniť späť.
E5	Robot sa zdvihol	<ol style="list-style-type: none"> <li>1. Skontrolujte, či nedošlo k zdvihnutiu stroja.</li> <li>2. Skontrolujte, či stroj nie je zaseknutý a E5 predné koleso je zavesené.</li> </ol>
E6	Robot sa prevrátil	Skontrolujte, či stroj nie je prevrátený.
E7	Robot sa naklonil	Skontrolujte, či stroj nie je umiestnený na nerovnom povrchu.
E8	Zlyhanie pri dokovaní na nabíjacej stanici počas nabíjania	<ol style="list-style-type: none"> <li>1. Pomocou alkoholu vyčistíte nabíjacie kontakty na kosačke alebo nabíjacej stanici.</li> <li>2. Skontrolujte, či svieti kontrolka na nabíjacej stanici. Možno nie je nabíjacia stanica napájaná.</li> <li>3. Skontrolujte, či je nabíjacia stanica nainštalovaná na rovnom povrchu. Ak je na nerovnom povrchu, upravte jej polohu.</li> <li>4. Skontrolujte, či používateľ nepresunul anténu alebo nabíjaciu stanicu. Po presune antény je potrebné začať prevádzku z nabíjacej stanice. Presunutá nabíjacia stanica si bude vyžadovať premapovanie.</li> <li>5. Skontrolujte, či sa pred nabíjacou stanicou nenachádzajú žiadne prekážky. Prípadné prekážky odstráňte.</li> <li>6. Skontrolujte, či je anténa správne nainštalovaná a či neexistujú nejaké prekážky.</li> <li>7. Skontrolujte, či pred strojom v nabíjacej stanici nie je žiadna prekážka.</li> <li>8. Skontrolujte, či medzi anténou a strojom neblokujú signál nejaké veľké prekážky.</li> <li>9. QR kód na nabíjacej stanici je znečistený alebo poškodený. Skúste ho vyčistiť alebo si objednať nový v servisnom stredisku.</li> <li>10. Skontrolujte, či magnetický prúžok v spodnej časti nevypadol. Vráťte ho späť.</li> </ol>
E9	Robot je zaseknutý	1. Skontrolujte, či nie je okolo stroja príliš veľa prekážok.
	Chyba mimo stanice	2. Robot vošiel do úzkeho priestoru a nevedel sa dostať von.
	Vypršal časový limit mimo stanice	3. V tejto oblasti dochádza k vizuálnej chybnej identifikácii. Na ignorovanie výsledkov vizuálneho rozpoznávania použite funkciu bezpečnej zóny. 4. Kosačka sa šmýka.
E10	Aktualizácia firmvéru zlyhala	<ol style="list-style-type: none"> <li>1. Skontrolujte, či nie je signál WiFi veľmi slabý.</li> <li>2. Skontrolujte, či sa stroj nabíja na nabíjacej stanici.</li> </ol>
E12	Aktualizácia firmvéru zlyhala	<ol style="list-style-type: none"> <li>1. Umiestnite stroj na nabíjaciu stanicu, aby ste zistili, či sa dá úplne nabiť.</li> <li>2. Skontrolujte kontrolky na nabíjacej stanici a overte, či je v nabíjacej stanici elektrina.</li> <li>3. Skontrolujte, či kontakty nabíjacej stanice a kosačky nie sú skorodované. Vyčistite tieto kontakty alkoholom.</li> </ol>
E13	Abnormality nabíjania	<ol style="list-style-type: none"> <li>1. Pomocou alkoholu vyčistíte nabíjacie kontakty na kosačke alebo nabíjacej stanici.</li> <li>2. Skontrolujte, či svieti kontrolka na nabíjacej stanici. Možno nie je nabíjacia stanica napájaná.</li> <li>3. Skontrolujte, či je nabíjacia stanica nainštalovaná na rovnom povrchu. Ak je na nerovnom povrchu, upravte jej polohu.</li> </ol>

LED kód	Hlásenie v aplikácii	Riešenie
E14	Aktuálna oblasť mapy je príliš veľká a presahuje maximálnu pracovnú oblasť podporovanú robotom	Vytvorte novú mapu v rámci menovitého rozsahu schopností produktu.
E17	Plán cesty zlyhal, skontrolujte, či okolo robota nie sú nejaké prekážky	<ol style="list-style-type: none"> <li>1. Skontrolujte, či nie je okolo stroja príliš veľa prekážok.</li> <li>2. Robot vošiel do úzkeho priestoru a nevedel sa dostať von.</li> <li>3. V tejto oblasti dochádza k vizuálnej chybnéj identifikácii. Na ignorovanie výsledkov vizuálneho rozpoznávania použite funkciu bezpečnej zóny.</li> <li>4. Skontrolujte, či je nabíjacia stanica mimo mapy a zákazník nevytvoril koridor zo stanice k mape.</li> <li>5. Pokúste sa prestavať koridory medzi rôznymi oblasťami a prestavajte spojovacie koridory medzi nabíjacími stanicami a mapou, ak je mimo mapy.</li> </ol>
	Časový limit na nájdenie nabíjacej stanice	<ol style="list-style-type: none"> <li>1. Skontrolujte, či používateľ nepresunul anténu alebo nabíjajúcu stanicu. Po presune antény je potrebné začať prevádzku z nabíjacej stanice. Presunutá nabíjacia stanica si bude vyžadovať premapovanie.</li> <li>2. Skontrolujte, či stroj nie je zaseknutý a či sa kolesá nekľížu.</li> <li>3. Skontrolujte, či je anténa správne nainštalovaná a či neexistujú nejaké prekážky.</li> <li>4. Skontrolujte, či pred strojom v nabíjacej stanici nie je žiadna prekážka.</li> <li>5. Skontrolujte, či signál medzi anténou a strojom neblokujú nejaké veľké prekážky</li> </ol>
E18	Slabá batéria. Nemožno začať s prevádzkou	Skontrolujte, či batéria nie je príliš vybitá. Po úplnom nabití ju nechajte pracovať.
E19	Konfigurácia siete zlyhala	<ol style="list-style-type: none"> <li>1. Na zadnej strane stroja sú 4 QR kódy. Pri pridávaní stroja je potrebné vybrať prvý QR kód.</li> <li>2. Skontrolujte, či je rozhranie Bluetooth na telefóne zapnuté a či je v dosahu 1 meter od zariadenia.</li> <li>3. Zadáli ste správne heslo pri spustení, ktoré je predvolené 0000.</li> <li>4. WiFi je 2,4 GHz? Náš výrobok podporuje iba 2,4 GHz WiFi.</li> <li>5. Je heslo WiFi správne? Skontrolujte to ešte raz.</li> </ol>
E21	RTK sa inicializuje, čakajte	<ol style="list-style-type: none"> <li>1. Došlo práve k zapnutiu? Reštartovanie zariadenia trvá niekoľko minút, kým sa dokončí proces inicializácie.</li> <li>2. Skontrolujte, či je anténa správne nainštalovaná a či neexistujú nejaké prekážky.</li> <li>3. Skontrolujte, či stroj nie je zablokovaný.</li> <li>4. Skontrolujte, či medzi anténou a strojom neblokujú signál nejaké veľké prekážky.</li> </ol>
E22	Predná kamera je zakrytá	Pred spustením utrite kameru.
	Neschopnosť pracovať v tme	<ol style="list-style-type: none"> <li>1. Skontrolujte, či máte zapnutý režim nočnej práce.</li> <li>2. Skontrolujte, či nie je kamera zakrytá nejakým predmetom.</li> </ol>
E23	Chyba prázdnej mapy	Pred začatím vytvorte mapu.
E24	Chýba signál antény	<ol style="list-style-type: none"> <li>1. Skontrolujte, či je anténa napájaná.</li> <li>2. Skontrolujte, či medzi anténou a strojom neblokujú signál nejaké veľké prekážky.</li> <li>3. Skúste znova pripojiť anténu cez aplikáciu.</li> </ol>
E25	Mapovanie zlyhalo	<ol style="list-style-type: none"> <li>1. Potvrďte, či je trasa, po ktorej idete, uzavretá.</li> <li>2. Potvrďte, či je zariadenie online.</li> <li>3. Skontrolujte, či je anténa správne nainštalovaná a či neexistujú nejaké prekážky.</li> <li>4. Skontrolujte, či stroj nie je zablokovaný</li> <li>5. Skontrolujte, či signál medzi anténou a strojom neblokujú nejaké veľké prekážky</li> </ol>
E26	Kalibrácia RTK zlyhala	<ol style="list-style-type: none"> <li>1. Skontrolujte, či je anténa správne nainštalovaná a či neexistujú nejaké prekážky.</li> <li>2. Skontrolujte, či stroj nie je zablokovaný.</li> <li>3. Skontrolujte, či medzi anténou a strojom neblokujú signál nejaké veľké prekážky.</li> <li>4. Skontrolujte, či stroj nie je zaseknutý, odstráňte všetky prekážky a reštartujte ho.</li> </ol>
BP	Chyba teploty batérie	Skontrolujte, či okolitá teplota nie je príliš vysoká alebo príliš nízka. Počkajte, kým sa teplota nevráti do normálu, a až potom nechajte kosačku pracovať.
ZAMKNUTIE	Chyba PIN, robot je uzamknutý	<ol style="list-style-type: none"> <li>1. Zadáajte správne heslo.</li> <li>2. Ak zabudnete svoje heslo, môžete ho resetovať na 0000 obnovením továrenských nastavení prostredníctvom aplikácie.</li> <li>3. Ak mobilná aplikácia nie je pripojená k zariadeniu, kontaktujte servisné stredisko.</li> </ol>

LED kód	Hlásenie v aplikácii	Riešenie
NA	Nedá sa dostať do iných pracovných oblastí. Vykoná sa návrat do nabíjacej stanice	<ol style="list-style-type: none"> <li>1. Skontrolujte, či nie je okolo stroja príliš veľa prekážok.</li> <li>2. Robot vošiel do úzkeho priestoru a nevedel sa dostať von.</li> <li>3. V tejto oblasti je vizuálna nesprávna identifikácia. Použite funkciu bezpečnej zóny na ignorovanie výsledkov vizuálneho rozpoznávania.</li> <li>4. Pokúste sa prestavať koridory medzi rôznymi oblasťami a prestavajte spojovacie koridory medzi nabíjacími stanicami a mapou, ak je mimo mapy.</li> </ol>
	Nabíjanie nie je dokončené. Úloha plánu sa nevykoná	Úloha plánu sa nevykoná z dôvodu nabíjania, počkajte, kým sa batéria úplne nenabije.
	Chyba polohy antény	<ol style="list-style-type: none"> <li>1. Skontrolujte, či je anténa správne nainštalovaná a či neexistujú nejaké prekážky.</li> <li>2. Skontrolujte, či stroj nie je zablokovaný.</li> <li>3. Skontrolujte, či medzi anténou a strojom neblokujú signál nejaké veľké prekážky.</li> </ol>
	Abnormálna prevádzka nabíjacej stanice	<ol style="list-style-type: none"> <li>1. Skontrolujte, či používateľ nepresunul anténu alebo nabíjajúcu stanicu. Po presune antény je potrebné začať prevádzku z nabíjacej stanice. Presunutá nabíjajúca stanica si bude vyžadovať premapovanie.</li> <li>2. Skontrolujte, či je anténa správne nainštalovaná a či neexistujú nejaké prekážky.</li> <li>3. Skontrolujte, či pred strojom v nabíjacej stanici nie je žiadna prekážka.</li> <li>4. Skontrolujte, či medzi anténou a strojom neblokujú signál nejaké veľké prekážky.</li> </ol>
Err	Nesprávne heslo	<ol style="list-style-type: none"> <li>1. Obnovte heslo cez aplikáciu.</li> <li>2. V záujme vyriešenia kontaktujte servisné stredisko.</li> </ol>
Odpočítavanie minút	Oneskorenie pri daždi ešte neskončilo. Automatická prevádzka nemôže začať	Úloha plánu sa nevykoná z dôvodu oneskorenia pri daždi. Ak chcete vypnúť funkciu oneskorenia pri daždi, musíte počkať, kým sa funkcia oneskorenia pri daždi skončí.
STOP	MCU je v režime „STOP“. Zariadenie nemôže fungovať. Na reštartovanie kliknite na „ŠTART“ a „OK“ na ovládacom paneli	<ol style="list-style-type: none"> <li>1. Ak ste už predtým stlačili tlačidlo zastavenia, na reštartovanie musíte kliknúť na „ŠTART“ a „OK“.</li> <li>2. Skontrolujte, či nie je červené tlačidlo zastavenia zaseknuté. Kliknite na „ŠTART“ a „OK“, čím stroj po vyčistení reštartujete.</li> </ol>
EE	Komunikácia s displejom zlyhala	Požiadajte o pomoc servisné stredisko.
	Zlyhala komunikácia hnacieho motora	
	Porucha pripojenia magnetického snímača	
	Chyba komunikácie IMU	
	Abnormalita údajov IMU	
	Zlyhanie komunikácie modulu RTK	

Pokyny, ako postupovať v prípade nadmerných vibrácií:

- Vypnite stroj.
- Otočte stroj o 180 stupňov.
- Skontrolujte stav nožov, či nie sú poškodené alebo nevykazujú poruchu.
- Odporúča sa vymeniť všetky tri nože.
- Otočte stroj späť, aby bolo možné začať s prevádzkou.

## 7.2 Odstraňovanie porúch

Ak narazíte na akékoľvek problémy súvisiace s produktom alebo aplikáciou, bežné problémy a otázky, pozrite si články s často kladenými otázkami na oficiálnej webovej stránke Sunseeker ([www.sunseekertech.com](http://www.sunseekertech.com)) alebo v časti „Pomoc a spätná väzba“ v aplikácii.

## 8. Dôležité informácie

### 8.1 Ochrana osobných údajov

#### Spracúvanie osobných údajov v rámci Platformy S

##### • Kto a prečo?

Keď sa zaregistrujete a používate Platform S od Sunseeker, Sunseeker (alebo „my“) ako prevádzkovateľ bude spracovávať vaše osobné údaje. Vaše osobné údaje budeme spracovávať s týmto cieľom:

1. Poskytnúť vám pripojenie k platforme S alebo vám takúto službu ponúknuť. Právnym základom je, že spracovanie je nevyhnutné na plnenie zmluvy, ktorú ste s nami uzavreli, alebo na vykonanie krokov pred uzavretím zmluvy s nami.
2. Ďalšie rozvíjanie a zlepšovanie našich výrobkov a služieb. Právnym základom je náš oprávnený záujem na vývoji a zlepšovaní našich výrobkov a služieb.
3. Povolit' konektivitu Platformy S (Internet of Things): využívať partnerské integrácie (napríklad inteligentných asistentov vrátane zariadení s podporou hlasu); používať platformy pripojenia na pripojenie platformy S k zariadeniam, aplikáciám a službám tretích strán; a vytvorenie vlastnej integrácie inteligentného domu. Právnym základom je, že spracovanie je nevyhnutné na plnenie zmluvy, ktorú ste s nami uzavreli.
4. Poskytovať vám relevantné informácie týkajúce sa vašej skúsenosti s platformou S. Právnym základom je náš oprávnený záujem informovať vás o vašich konkrétnych výrobkoch a službách a ich funkciách.
5. Poskytovať vám podporu a riešenie problémov v súvislosti s Platformou S. Právnym základom je, že spracovanie je nevyhnutné na plnenie zmluvy, ktorú ste s nami uzavreli.

Ak ste nám udelili súhlas (v takom prípade je právnym základom váš súhlas), môžeme vaše osobné údaje spracovávať aj na nasledujúce účely:

1. Posielať vám prispôsobené reklamy a bulletinov o našich výrobkoch a službách.
2. Posielať vám zákaznícke prieskumy a analyzovať vstupy, ktoré poskytnete, ako je podrobnejšie uvedené v takejto komunikácii.

Vaše údaje budú spracované tak dlho, ako to spoločnosť Sunseeker bude vyžadovať na splnenie vyššie uvedených účelov, ale za žiadnych okolností nie dlhšie, ako to umožňujú platné zákony.

##### • Aké osobné údaje spracúvame?

Môžeme spracovávať nasledovné osobné údaje:

1. Osobné údaje: meno a priezvisko, národnosť, jazykové preferencie;
2. Kontaktné údaje: e-mailová adresa, poštová adresa;
3. Informácie o účte: vek účtu, heslo, číslo účtu;
4. Ďalšie údaje súvisiace s vašou platformou S: názov kosačky, názvy spárovania, akcie spustené pomocou partnerských integrácií a informácie o zariadení.

##### • Používanie údajov o polohe

Niektoré naše služby fungujú len vtedy, ak vieme určiť polohu vašej kosačky (napr. zobrazenie počasia). Keď s nami zdieľate svoju polohu kosačky, údaje sa uložia ako súčasť vášho profilu a môžu byť zaslané tretím stranám v pseudonymizovanej forme na účely poskytovania príslušnej služby (napr. zaparkovanie kosačky v prípade silného dažďa).

### 8.2 Obmedzená záruka

Táto obmedzená záruka sa vzťahuje iba na chyby materiálu alebo spracovania výrobku a jeho komponentov pri používaní za normálnych, bežných podmienok. Ak sa vyskytne chyba, na ktorú sa vzťahuje táto obmedzená záruka, spoločnosť Sunseeker alebo jej autorizovaní zástupcovia podľa vlastného uváženia opraví alebo vymení chybný produkt alebo komponenty v súlade s touto obmedzenou zárukou. Príslušná záručná doba začína dátumom pôvodného nákupu od spoločnosti Sunseeker alebo autorizovaného predajcu, distribútora alebo predajcu spoločnosti Sunseeker.

#### Záručné podmienky

**Registrácia:** Zaregistrujte produkt online na [www.sunseekertech.com](http://www.sunseekertech.com) do 30 dní od zakúpenia získate 36-mesačnú záruku. Bez registrácie platí záruka 24 mesiacov.

**Záruka na batériu:** Na batérie sa vzťahuje len 12-mesačné obdobie bez ohľadu na online registráciu.

**Správne použitie:** Výrobok nesmie byť používaný nevhodným spôsobom, zneužívaný, zanedbávaný, upravovaný, upravený alebo opravovaný kýmkoľvek iným ako autorizovaným servisným strediskom.

**Schválené diely:** S týmto výrobkom možno používať iba príslušenstvo a diely schválené spoločnosťou Sunseeker Elite.

**Prevencia pred poškodením:** Výrobok nesmie byť poškodený cudzími predmetmi, látkami alebo nehodami.

**Podmienky skladovania:** Batéria a produkt sa musia skladovať vo vnútri, ak je vonkajšia teplota nižšia ako 0 °C.

#### Výnimky zo záruky

**Bežné opotrebovanie:** Na komponenty, ktoré podliehajú prirodzenému opotrebovaniu pri štandardnom používaní, ako sú nože, sa táto záruka nevzťahuje.

**Neoprávnená údržba:** Poškodenie, poruchy alebo nefunkčnosť spôsobené neoprávnenou alebo nesprávnou údržbou, manipuláciou alebo preťažením sú spod záruky vylúčené.

**Poškodenie vysokotlakovým čističom:** Poškodenie spôsobené vystavením vysokotlakovému umývaniu nie je kryté zárukou.

Na uplatnenie záruky musíte predložiť doklad o kúpe vo forme platného pokladničného dokladu, na ktorom je uvedený dátum a miesto nákupu.

Táto záruka dopĺňa vaše zákonné práva a nevzťahuje sa na žiadne príslušenstvo dodávané s výrobkom. Na všetky opravy a náhradné výrobky sa vzťahuje obmedzená záruka po zvyšok pôvodnej záručnej doby od dátumu nákupu.

## 8.3 Vylúčenie zodpovednosti

Zákazníkom poskytujeme popredajné služby s výnimkou nasledujúcich okolností:

1. Poškodenia spôsobené nevýrobnými faktormi vrátane, ale nie výlučne, chýb používateľa.
  2. Poškodenia spôsobené neoprávnenou úpravou, demontážou alebo otvorením puzdra, ktoré nie je v súlade s oficiálnymi pokynmi alebo manuálmi.
  3. Poškodenia spôsobené nesprávnou inštaláciou, nesprávnym používaním alebo prevádzkou, ktorá nie je v súlade s oficiálnymi pokynmi alebo manuálmi.
  4. Škody spôsobené neautorizovaným poskytovateľom služieb.
  5. Poškodenia spôsobené neoprávnenou úpravou obvodov a/alebo nesúlalom alebo nesprávnym používaním batérie a nabíjačky.
  6. Škody spôsobené používateľmi, ktorí nedodržiavajú pokyny a odporúčania v návode.
  7. Poškodenie spôsobené prevádzkou v zlých podmienkach trávnik (t. j. veľké plochy kaluží, keď nie sú vhodné osadené obmedzené oblasti, miesta s množstvom kameňov pokrývajúcich povrch trávnik atď.)
  8. Poškodenie spôsobené prevádzkou výrobku v prostrediach s elektromagnetickým rušením, a to vrátane banských oblastí alebo blízkosti rádiových vysielacích veží, vysokonapäťových káblov, rozvodní atď.
  9. Poškodenie spôsobené prevádzkou výrobku v prostrediach, ktoré sú rušené inými bezdrôtovými zariadeniami, ako sú vysielacie, video-downlinky, signály Wi-Fi atď.
  10. Poškodenie spôsobené problémami so spoľahlivosťou alebo kompatibilitou pri používaní neautorizovaných dielov tretích strán.
  11. Poškodenie spôsobené prevádzkou jednotky so slabou nabitou alebo chybnou batériou.
  12. Škody spôsobené nepredvídateľnými faktormi, ako sú autonehody, útoky divjé zveri, povodne atď.
- Tento obsah sa môže zmeniť bez predchádzajúceho upozornenia.

**VAROVANIE pre gombíkovú alebo gombíkovú batériu:**

- a) Použité batérie vyberte a ihneď recyklujte alebo zlikvidujte v súlade s miestnymi predpismi a uchovávajte ich mimo dosahu detí.
- b) Batérie NEVHADZUJTE do komunálneho odpadu ani ich nespáľujte.
- c) Aj použité batérie môžu spôsobiť vážne zranenie alebo smrť.
- d) Informácie o ošetrovaní vám poskytne miestne toxikologické centrum.
- e) Typ batérie: CR2032.
- f) Menovité napätie: 3.0 Vdc.
- g) Nenabíjateľné batérie sa nesmú nabíjať.

h) Nevybíjajte, nenabíjajte, nerozoberajte, nezahrievajte nad (výrobcom špecifikovaná teplota) ani nespáľujte. Ak tak urobíte, môže dôjsť k zraneniu v dôsledku vyparovania, úniku alebo výbuchu s následkom chemického popálenia.

i) Výrobok obsahuje nevymineniteľnú gombíkovú batériu.

## 8.4 Kontaktujte nás

Sunseeker Intelligent Technology SE

Adresa: Theodorstraße 41M1, D-22761 Hamburg

Email: [support@sunseekertech.eu](mailto:support@sunseekertech.eu)

Webová stránka: [www.sunseekertech.com](http://www.sunseekertech.com)



# Vyhlásenie o zhode ES

Výrobca:

Zhejiang Sunseeker Industrial Co., Ltd.

988 Jinde Rd. Jiangdong Industrial Park, Jinhua, Zhejiang 321000 P.R. ČÍNA

**Vyhlasujeme a preberáme zodpovednosť, že produkt:**

**Názov značky:** SUNSEEKER, sunseeker elite

**Názov produktu:** Robotická kosačka na trávu

**Model:** RMX800N20V, RMX1200N20V, RMX801M20V

**V súlade s nasledujúcimi smernicami:**

1. Smernica o rádiových zariadeniach (2014/53/EU)
2. Smernica o strojových zariadeniach (2006/42/EC)
3. Smernica RoHS (2011/65/EÚ) a smernica o zmene a doplnení ((EÚ) 2015/863)
4. Regulácia batérie (EU) 2023/1542

**Zhoda tohto produktu s týmito smernicami bola posúdená preukázaním zhody s nasledujúcimi harmonizovanými normami a/alebo technickými špecifikáciami:**

EN 50636-2-107: 2015+A1:2018+A2: 2020+A3: 2021

EN 60335-1:2012+A11:2014+A13:2017+ A1:2019 + A2:2019+ A14:2019+A15:2021

EN IEC 55014-1:2021

EN IEC 55014-2:2021

EN IEC 61000-3-2:2019+A1:2021+A2:2024

EN 61000-3-3:2013+A1:2019+A2:2021

EN 301 489-1 V2.2.3

EN 301 489-3 V2.3.2

EN 301 489-17 V3.3.1

EN 301 489-19 V2.2.1

EN 301 489-52 V1.2.1

EN 301 511 V12.5.1

EN 301 908-1 V15.2.1

EN 301 908-13 V13.2.1

EN 303 413 V1.2.1

EN 300 220-2 V3.1.1

EN 300 328 V2.2.2

EN 62311: 2008

EN IEC 62311:2020

EN 50665:2017

EN 62321-1:2013

EN 18031-1: 2024

EN 18031-2:2024

EN IEC 62321-2:2021

EN 62321-3-1:2014

EN 62321-8:2017

EN 62321-4:2014 /A1:2017

EN 62321-5:2014

EN 62321-7-1:2015

EN 62321-7-2:2017

EN 62321-6:2015

EN 62321-8:2017

IEC 62133-2:2017+A1:2021

## Informácie o vystavení RF

Toto zariadenie bolo testované, pričom spĺňa príslušné limity pre vystavenie rádiových frekvencií (RF).

Toto zariadenie musí byť nainštalované a prevádzkované v súlade s poskytnutými pokynmi a anténa(y) použitá pre tento vysielač musí byť nainštalovaná tak, aby dodržiavala vzdialenosť od všetkých osôb aspoň 30 cm, pričom nesmie byť umiestnená alebo prevádzkovaná v spojení s akoukoľvek inou anténou alebo vysielačom.

**Toto vyhlásenie bolo vydané na výhradnú zodpovednosť výrobcu.**

**Predmet vyhlásenia je v súlade s príslušnou harmonizačnou legislatívou Únie.**

Podpísané v mene a za:

Zhejiang Sunseeker Industrial Co., Ltd.

Miesto: Jinhua, Zhejiang P.R. ČÍNA

Dátum: 25-06-2025

Meno: Harry Ran

Podpis: *Harry*

Titul: Hlavný inžinier

Autorizovaný zástupca:

Sunseeker Intelligent Technology SE

Theodorstrasse 41M1

22761 Hamburg

Hans-Peter Kuebler

Výkonný riaditeľ