

sunseeker
elite



X3 Gen 2

Instruction Manual

Original Instructions

Read the operator's manual carefully and make sure that you understand the instructions before you use the product.

Version 1.0

Obsah

1. Bezpečnost a předpisy	324
1.1 Obecné informace	324
1.2 Obecné bezpečnostní pokyny	324
1.3 Bezpečnostní pokyny pro instalaci	325
1.4 Bezpečnostní pokyny pro každodenní provoz	326
1.5 Bezpečnostní pokyny pro údržbu	326
1.6 Bezpečnost akumulátoru	326
2. Symboly a nálepky	326
3. Obsah a specifikace	327
3.1 Obsah krabice	327
3.2 Díly a funkce	328
3.3 Specifikace	329
4. Instalace a mapování	330
4.1 Přípravy	331
4.2 Aktivace sekačky	331
4.3 Připojení aplikace	332
4.4 Instalace nabíjecí stanice	332
4.5 Mapování	333
4.6 Nastavení netRTK	336
5. Denní provoz	337
5.1 Displej a ovládání na sekačce	337
5.2 Změna PIN kódu	338
5.3 Nastavení časového plánu	338
5.4 Úvod do aplikace	340
5.5 Modul S Connect	341
5.6 IoT	343
5.7 Objížďení překážek	343
6. Údržba	343
6.1 Čištění	344
6.2 Výměna nožů	344
6.3 Přeprava	345
6.4 Akumulátor	345
6.5 Napájení	346
6.6 Skladování	347
6.7 Recyklace a likvidace po skončení životnosti	347
7. Často kladené dotazy a řešení problémů	348
7.1 Chybová zpráva	348
7.2 Řešení problémů	350
8. Důležité informace	351
8.1 Ochrana osobních údajů	351
8.2 Omezená záruka	351
8.3 Odmítnutí odpovědnosti	352
8.4 Kontaktujte nás	352

1. Bezpečnost a předpisy

1.1 Obecné informace

DŮLEŽITÉ
PŘED POUŽITÍM SI POZORNĚ PŘEČTĚTE
USCHOVEJTE PRO BUDOUCÍ POUŽITÍ

Zamýšlené použití

Tento zahradní výrobek je určen pouze k sekání trávy, automaticky seká zahradní trávu kdykoli během dne. Jakékoli použití nad rámec určeného účelu může představovat nebezpečí, které může způsobit újmu osobám nebo škody na majetku. Pro zajištění bezpečnosti a předcházení nehodám je nutné striktně dodržovat stanovené pokyny.

Nezamýšlené použití

Tento zahradní výrobek není určen pro použití dětmi mladšími 14 let nebo osobami se sníženými fyzickými, smyslovými nebo duševními schopnostmi nebo s nedostatečnými zkušenostmi a znalostmi, pokud nejsou pod dohledem nebo nebyly poučeny o použití výrobku osobou odpovědnou za jejich bezpečnost.

Nesprávné použití zahrnuje mimo jiné přepravu osob, dětí nebo zvířat na stroji, přepravu strojem, používání stroje k tahání nebo tlačení nákladu a používání stroje k sekání jiné než travnaté vegetace.

Zbytková rizika – při údržbě nebo výměně nožů používejte ochranné rukavice a ochranné brýle pro případ poranění.

Neprodulujte kabel mezi napájecím zdrojem a nabíjecí stanicí.

- Při provozu stroje na veřejných prostranstvích musí být kolem pracovního prostoru umístěny výstražné tabule. Tabule musí jasně zobrazovat následující text:



VAROVÁNÍ

- Nedotýkejte se nebezpečných pohyblivých částí před jejich úplným zastavením.
- Udržujte napájecí kabel, napájecí jednotku, prodlužovací kabel a všechny ostatní elektrické kabely, které nepatří k výrobku, mimo oblast řezání, abyste udrželi jejich vzdálenost od nebezpečných pohyblivých částí a zabránili poškození kabelů, které mohou přijít do kontaktu s částmi pod napětím. Pokud nebudou dodržovány pokyny v návodu, hrozí nebezpečí smrtelného zranění obsluhy nebo přihlížejících osob.
- Automatická sekačka na trávu! Nepřibližujte se ke stroji! Děti musí být pod dohledem!
- Varování, že dětem, osobám se sníženými fyzickými, smyslovými nebo duševními schopnostmi, nebo nedostatkem zkušeností a znalostí, nebo osobám, které nejsou seznámeny s těmito pokyny, nesmí být dovoleno stroj používat; místní předpisy mohou omezovat věk obsluhy.
- Varování, že dětem nesmí být dovoleno se v blízkosti stroje zdržovat nebo si se strojem hrát při jeho provozu.
- Všechna varování a pokyny si uložte pro budoucí použití.

- Přečtěte si všechna bezpečnostní upozornění, pokyny, obrázky a specifikace dodané s tímto výrobkem. Nedodržení všech níže uvedených pokynů může mít za následek úraz elektrickým proudem, požár anebo vážné zranění.

- Při provozu stroje na veřejných prostranstvích musí být kolem pracovního prostoru umístěny výstražné tabule. Tabule musí jasně zobrazovat následující text:



VAROVÁNÍ

- Automatická sekačka na trávu. Nepřibližujte se ke stroji. Děti musí být pod dohledem!
- Zařízení musí být vypnuto, pokud není používáno.

1.2 Obecné bezpečnostní pokyny

Bezpečnost na pracovišti

A. Nepoužívejte stroje ve výbušném prostředí, například v přítomnosti hořlavých kapalin, plynů nebo prachu. Stroje vytvářejí jiskry, které mohou zapálit prach nebo výpary.

B. Pečlivě si přečtěte pokyny. Seznamte se s ovládáním a správným používáním stroje.

C. Nikdy nedovolte, aby stroj používaly osoby neznalé těchto pokynů nebo děti. Místní předpisy mohou omezovat věk obsluhy.

D. Provozovatel nebo uživatel je odpovědný za nehody nebo nebezpečí, které vzniknou jiným osobám nebo jejich majetku.

Elektrická bezpečnost

A. Síťové zástrčky musí odpovídat zásuvce. Nikdy zástrčku nijak neupravujte. Nepoužívejte žádné zástrčky nabíječek s uzemněnými zařízeními. Neupravené zástrčky a odpovídající zásuvky snižují riziko úrazu elektrickým proudem.

B. Vyvarujte se kontaktu těla s uzemněnými nebo uzemněnými povrchy, jako jsou potrubí, radiátory, sporáky a chladničky. Pokud je vaše tělo uzemněno, hrozí zvýšené riziko úrazu elektrickým proudem.

C. Nepoužívejte napájecí kabely nesprávným způsobem. Nikdy nepoužívejte napájecí kabel k přenášení zařízení, tahání za zařízení nebo k odpojování zařízení. Udržujte napájecí kabely mimo dosah působení tepla, oleje, ostrých hran nebo pohyblivých částí. Poškozené nebo zapletené napájecí kabely zvyšují riziko úrazu elektrickým proudem.

D. Pokud je nevyhnutelné provozovat zařízení napájené ze sítě na vlhkém místě, použijte napájení chráněné proudovým chráničem (RCD). Použití proudového chrániče snižuje riziko úrazu elektrickým proudem.

E. Zajistěte správnou instalaci systému automatického vymezení obvodu podle pokynů.

F. Pravidelně kontrolujte prostor, kde bude stroj používán, a odstraňte všechny kameny, klacky, dráty, kosti a jiné překážky.

G. Pravidelně kontrolujte nože, šrouby nožů a žací ústrojí, zda nejsou opotřebované nebo poškozené. Opotřebované nebo poškozené nože a šrouby vyměňujte v sadách, aby se zachovala vyváženost.

H. U vícevřetenových strojů buďte opatrní, protože otáčení jednoho nože může způsobit otáčení ostatních nožů.

Osobní bezpečnost

A. Nedovolte, aby se strojem pracovaly osoby, které nejsou seznámeny s jeho obsluhou nebo s tímto návodem. Stroje jsou v rukou nevyškolených uživatelů nebezpečné.

B. Budte ve střehu, sledujte, co děláte, a při práci se strojem používejte zdravý rozum. Nepoužívejte stroj, pokud jste unavení nebo pod vlivem drog, alkoholu nebo léků. Chvilé nepozornosti při obsluze stroje může vést k vážnému zranění osob.

C. Před zahájením práce se strojem vyjměte seřizovací klíč nebo klíč. Klíč nebo seřizovací klíč ponechaný na rotující části stroje může způsobit zranění osob.

D. Při ručním ovládání stroje vždy zachovejte správný postoj a rovnováhu. To umožňuje lepší ovládání stroje v neočekávaných situacích.

E. Nedopusťte, abyste se díky častému používání strojů stali samolibými a ignorovali zásady bezpečnosti strojů. Neopatrný zásah může během zlomku sekundy způsobit vážné zranění.

Používání a péče o stroj

A. Před jakýmkoli nastavováním, výměnou příslušenství nebo uskladněním odpojte zástrčku od zdroje napájení anebo vyjměte akumulátor (je-li odnímatelný) ze stroje nebo jiných zařízení. Tato preventivní bezpečnostní opatření snižují riziko nechtěného spuštění.

B. Udržujte stroje a příslušenství. Zkontrolujte, zda nejsou pohyblivé části nesprávně seřizeny nebo vážnou, zda nedošlo k poškození dílů a k jiným stavům, které by mohly ovlivnit provoz stroje. V případě poškození nechte stroj před použitím opravit. Mnoho nehod je způsobeno špatně udržovanými stroji a příslušenstvím.

C. Stroj a příslušenství používejte v souladu s tímto návodem a s ohledem na pracovní podmínky a prováděné práce. Použití stroje k jiným než určeným operacím by mohlo vést k nebezpečným situacím.

D. Nikdy nepoužívejte stroj s poškozenými kryty nebo bez bezpečnostních zařízení.

E. Nedávejte ruce ani nohy do blízkosti nebo pod rotující části. Neustále se držte v dostatečné vzdálenosti od vypouštěcího otvoru.

F. Nikdy nezvedejte ani nepřenášejte stroj, pokud je motor v chodu.

G. Aktivujte zámek zařízení / Nastavte stroj do režimu „ZÁMEK“

-před odstraněním ucpání.

-před kontrolou, čištěním nebo prací na stroji.

H. Nenechávejte stroj v provozu bez dozoru, pokud víte, že se v jeho blízkosti nacházejí zvířata, děti nebo lidé.

Servis

A. Servis stroje svěřte kvalifikovanému opraváři, který používá pouze identické náhradní díly. Tím je zajištěna bezpečnost stroje.

B. Udržujte všechny matice, šrouby a šrouby utažené, aby byl stroj v bezpečném provozním stavu.

C. Vyměňte opotřebované nebo poškozené díly z bezpečnostních důvodů.

D. Zajistěte výměnu správných nožů.

E. Ujistěte se, že jsou akumulátory nabíjeny pomocí správné nabíječky doporučené výrobcem. Nesprávné použití může způsobit úraz elektrickým proudem, přehřátí nebo únik korozivní kapaliny z akumulátoru.

F. V případě úniku elektrolytu propláchněte vodou/neutralizačním prostředkem, pokud se dostane do očí apod., vyhledejte lékařskou pomoc.

G. Servis stroje by měl probíhat podle pokynů výrobce.

Použití a péče o AKUMULÁTOROVÉ nářadí

A. Nabíjejte pouze nabíječkou určenou výrobcem. Nabíječka, která je vhodná pro jeden typ AKUMULÁTORU, může při použití s jiným typem AKUMULÁTORU způsobit nebezpečí požáru.

B. Používejte pouze elektrické nářadí se speciálně určenými akumulátory. Použití jakýchkoli jiných AKUMULÁTORŮ může způsobit riziko zranění a požáru.

C. Pokud AKUMULÁTOR nepoužíváte, držte jej mimo dosah jiných kovových předmětů, jako jsou kancelářské sponky, mince, klíče, hřebíky, šrouby nebo jiné malé kovové předměty, které by mohly vytvořit spojení mezi jednotlivými svorkami. Zkratování svorek AKUMULÁTORU může způsobit popáleniny nebo požár.

D. Za nepříznivých podmínek může z akumulátoru vystříknout kapalina; vyhněte se kontaktu s ní. Pokud dojde k náhodnému kontaktu, opláchněte vodou. Pokud se tekutina dostane do očí, vyhledejte lékařskou pomoc. Kapalina vystřikující z akumulátoru může způsobit podráždění nebo popáleniny.

E. Nepoužívejte poškozený nebo upravený AKUMULÁTOR nebo nástroj. Poškozené nebo upravené akumulátory mohou vykazovat nepředvídatelné chování, které může vést k požáru, VÝBUCHU nebo nebezpečí zranění.

F. Nevystavujte akumulátor ani nářadí ohni nebo nadměrné teplotě. Vystavení ohni nebo teplotě nad 130 °C může způsobit výbuch.

G. Dodržujte všechny pokyny pro nabíjení a nenabíjejte akumulátor nebo nářadí mimo teplotní rozsah uvedený v návodu. Nesprávné nabíjení nebo nabíjení při teplotách mimo stanovený rozsah může poškodit AKUMULÁTOR a zvýšit riziko požáru.

1.3 Bezpečnostní pokyny pro instalaci

A. Neinstalujte nabíjecí stanici včetně jakéhokoli příslušenství na místě, které je pod hořlavým materiálem nebo do vzdálenosti 24 palců od něj. V případě poruchy může dojít k zahřátí nabíjecí stanice a napájecího zdroje a potenciálnímu nebezpečí požáru.

B. Neumísťujte napájecí zdroj do výšky, kde hrozí riziko jeho ponoření do vody. Nepokládejte napájecí zdroj na zem.

C. Napájecí zdroj nezapouzdřujte. Zkondenzovaná voda může poškodit napájení a zvýšit riziko úrazu elektrickým proudem.

D. Platí pro USA/Kanadu. Pokud je napájecí zdroj instalován venku: Riziko úrazu elektrickým proudem. Instalujte pouze do kryté zásuvky GFCI třídy A (RCD) s krytem odolným proti povětrnostním vlivům a s přístupem k zasunutí nebo sejmutí krytu zástrčky.

E. Neinstalujte nabíjecí stanici na místech, kde hrozí riziko stojaté vody.

1.4 Bezpečnostní pokyny pro každodenní provoz

A. Udržujte ruce a nohy mimo dosah rotujících nožů. Když je výrobek nastaven na ON (ZAP), nedávejte ruce ani nohy do jeho blízkosti nebo pod něj.

B. Zastavte výrobek nebo nastavte výrobek do režimu VYP (OFF), pokud se v pracovním prostoru nacházejí osoby, zejména děti nebo zvířata.

C. Ujistěte se, že na trávníku nejsou žádné předměty, jako jsou kameny, větve, nářadí nebo hračky. Při nárazu do takových předmětů může dojít k poškození nožů.

D. Když je výrobek nastaven do polohy ON (ZAP), nezvedejte jej ani s ním nehýbejte.

E. Nedovolte, aby se výrobek střetl s osobami nebo zvířaty. Pokud se do cesty výrobku dostane osoba nebo zvíře, okamžitě výrobek zastavte.

F. Nepokládejte na výrobek ani na nabíjecí stanici žádné předměty.

G. Pokud tlačítko STOP nefunguje, výrobek nepoužívejte.

H. Pokud výrobek není v provozu, vždy jej nastavte do polohy OFF (VYP).

I. Nepoužívejte výrobek a výsuvný postřikovač současně. Současně použijte funkci Plán.

J. Výrobek nenechávejte pracovat, pokud je v pracovním prostoru stojatá voda, například v oblasti s kalužemi vody vzniklými při silném dešti.

1.5 Bezpečnostní pokyny pro údržbu

A. Při údržbě výrobku nastavte výrobek do polohy OFF (VYP).

B. K čištění výrobku nepoužívejte vysokotlakou myčku. K čištění výrobku nepoužívejte rozpouštědla.

C. Před čištěním nebo údržbou nabíjecí stanice odpojte zástrčku od nabíjecí stanice.









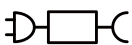

1.6 Bezpečnost akumulátoru

Lithium-iontové akumulátory mohou explodovat nebo způsobit požár, pokud jsou rozebrány, zkratovány nebo vystaveny vodě, ohni nebo vysokým teplotám. Zacházejte s akumulátorem opatrně, nerozebírejte jej, neotvírejte a nezneužívejte jej k jakémukoli elektrickému/mechanickému poškození. Neskladujte na přímém slunci.





2. Symboly a nálepky



Pečlivě si prostudujte symboly na výrobku a štítcích a pochopte jejich význam:

	VAROVÁNÍ: Před použitím výrobku si přečtěte návod k použití.
	VAROVÁNÍ: Před prací na stroji nebo jeho zvedáním výrobek vypněte. Nikdy se nedotýkejte rotujícího nože.
	VAROVÁNÍ: Při práci dodržujte bezpečnou vzdálenost od stroje. Udržujte ostatní osoby mimo nebezpečný prostor.
	VAROVÁNÍ: Na stroji nejezděte.
	Přečtěte si návod k použití.
	Značka shody CE.
	Hladina akustického výkonu stanovená podle evropské směrnice o hluku ve venkovním prostoru. 60 dB pro řezací disk
	Nelikvidujte tento výrobek jako běžný domovní odpad. Zajistěte, aby byl výrobek recyklován v souladu s místními právními požadavky.
	Třída III
	DC
	Nevyhazujte akumulátor do ohně a nevystavujte jej zdroji tepla.
	Neponořujte akumulátor do vody.
	Známka recyklovatelnosti.
	Tento akumulátor není dovoleno likvidovat jako běžný domovní odpad. Zajistěte recyklaci akumulátoru v souladu s místními právními předpisy.
	Vyměňte pojistku podle jmenovitých hodnot.

 T2A	Vyměňte pojistku podle jmenovitých hodnot.
	Konstrukce třídy II.
IPX4	Stupně ochrany poskytované kryty (IP kód)
IPX5	
IP67	
	Odnímatelný napájecí díl
	Spínaný zdroj se zátražnou ochranou proti zkratu izolační transformátor
	SMPS (spínaný napájecí zdroj)
$\cos\phi: 0.56$	Účinník
	Úroveň energetické účinnosti 6
	K označení, že napájecí zdroj nesmí být používán, pokud jsou poškozené kolíky zástrčkové části.
	POZOR - nedotýkejte se rotujícího nože
 Max. 4800 min ⁻¹	Max. 4800 min ⁻¹
 106mm	Φ 106 mm pro řezací disk pro ořezávání okrajů

Symbole na obrazovce robota

	Zapnutí/vypnutí napájení
	Tlačítko Start
	Tlačítko Domů
	Tlačítko OK
	Nastavení kódu PIN

	Nastavení času
	Bluetooth
	Wi-Fi

3. Obsah a specifikace

3.1 Obsah krabice

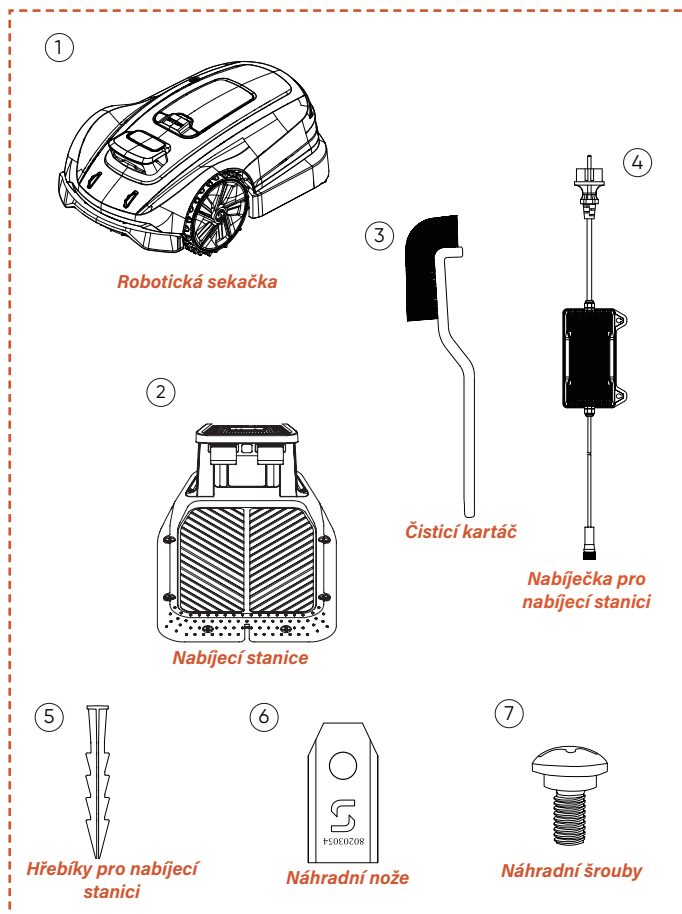

- Robotická sekačka *1
- Nabíjecí stanice*1
- Čisticí kartáč *1
- Nabíječka pro nabíjecí stanici*1
- Hřebíky pro nabíjecí stanici*8
- Náhradní čepele *6
- Náhradní šrouby *6

3.2 Díly a funkce

Pohled shora

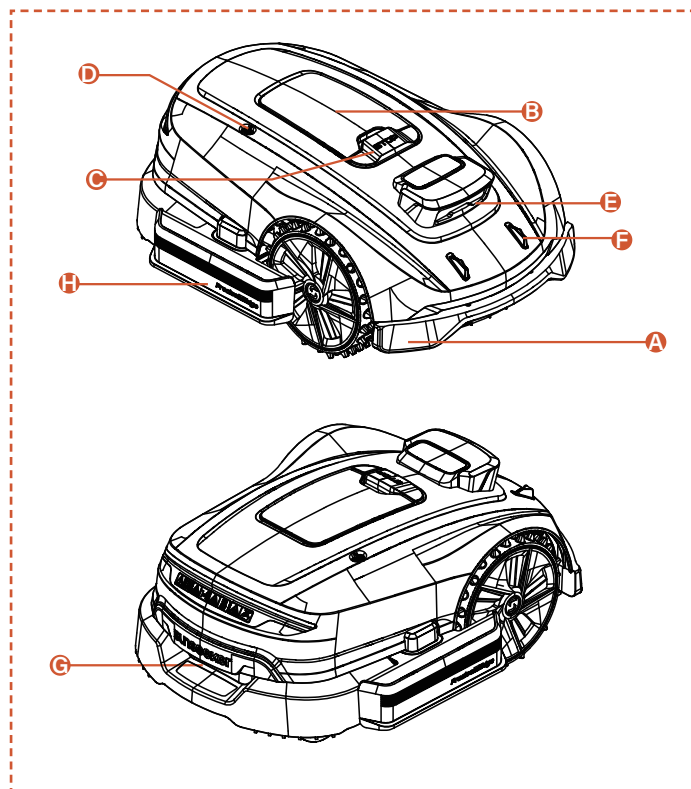

A. Nárazník

Při nedostupnosti vizuálního určování polohy může nárazník zajistit normální provoz stroje.

B. Ovládací panel

Panel pro zapnutí a vypnutí napájení stroje, pro příkaz k práci nebo návratu atd. Panel je umístěn pod ochranným krytem.

Po použití ovládacího panelu prosím uzavřete ochranný kryt.

C. Tlačítko ZASTÁVKA

Nouzové tlačítko pro zastavení stroje v případě jakékoliv naléhavé situace.

D. Snímač deště

Senzor deště dokáže detekovat déšť a stroj se může automaticky vrátit do nabíjecí stanice, aby se vyhnul dešti, podle nastavení uživatele.

E. Binokulární kamera

Kamera se stereoskopickým viděním podporovaná AI pomáhá sekačce detekovat a vyhýbat se překážkám.

F. Nabíjecí elektrody

Nabíjecí elektrody na stroji se připojují k elektrodám na nabíjecí stanici pro nabíjení baterie stroje.

G. Rukojeť

Pohodlné držadlo.

H. Řezací disk pro ořezání

Umožňuje zařízení efektivněji dokončit ořezávání okrajů trávníku.

I. Prostor pro baterii

Prostor pro uložení baterie.

J. Otočná řezací deska

Zařízení pro sečení trávníku při provozu stroje.

K. Poháněná kola

Výstup výkonu pro pohyb s vynikajícími terénními schopnostmi.

L. Otočné kolo

Otáčí se a pomáhá s pohybem a směřováním.

Pohled zdola

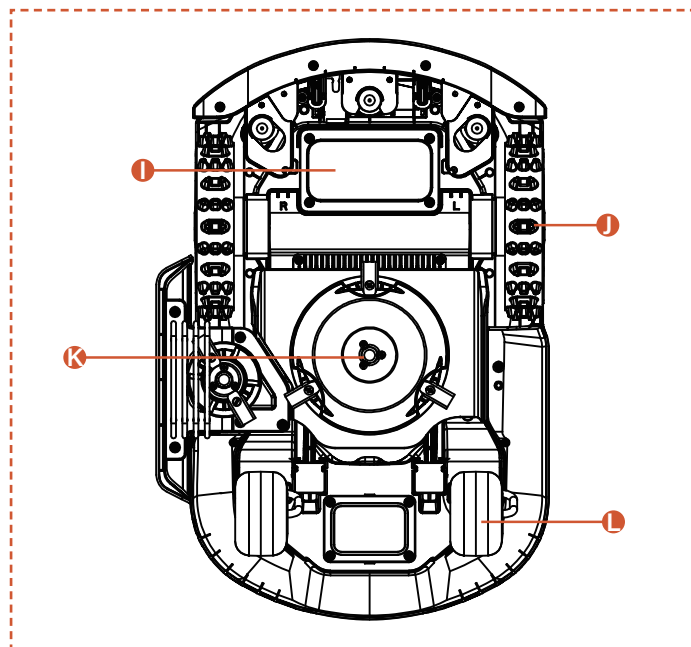

Poznámka

Neponořujte stroj do vody, protože by mohlo dojít k poškození součástí a zrušení záruky ve stanovené lhůtě.

3.3 Specifikace

TECHNICKÁ SPECIFIKACE		X3 Gen 2 - 800 RMX803N20V	
Ohraničující drát		Bezdrátový / bez ohraničení	
Maximální plocha sečení		800 m ²	
Výška řezu min/max		20-60 mm	
Úprava výšky		Manuál	
Šířka sečení		200 mm	
Kapacita akumulátoru		5 Ah	
Uživatelské rozhraní		Zobrazení aplikace a klávesnice	
Maximální sklon		17° (30 %)	
Rozměry robota		621 * 420 * 247 mm	
Certifikáty		CE RoHS	
Čistá hmotnost		10,55 kg	
Hladina akustického výkonu LWA		60 dB (A)	
Nejistoty akustického výkonu KWA		3 dB(A)	
Hladina akustického tlaku LpA		52 dB (A)	
Nejistoty akustického výkonu KpA		3 dB(A)	
Hladina akustického výkonu LWA pro řezací disk pro ořezávání okrajů:		75 dB(A)	
Nejistoty akustického výkonu KWA pro řezací disk pro ořezávání okrajů:		3 dB(A)	
Hladina akustického tlaku LpA pro řezací disk pro ořezávání okrajů:		67 dB (A)	
Nejistoty akustického výkonu KpA pro řezací disk pro ořezávání okrajů:		3 dB(A)	
VLASTNOSTI			
Wi-Fi / Bluetooth		Y	
Bezdrátové mapování		Y	
Plánování trasy		3 možnosti	
AONavi2.0 (netRTK+VSLAM)		Y	
Super Wi-Fi		Y	
Vision AI		Y	
Přední náhon		Y	
Ekologický režim		Y	
Noční režim*		N	
FOTA		Y	
Rychlý návrat do nabíjecí stanice		Y	
Více zón		Y	
Rozvrh práce		Automatické nebo ruční nastavení	
Snímač nárazu		Y	
Oplach vodou		Y	
GPS a 4G modul		Y	
Google Assistant a Amazon Alexa		Y	
PIN kód		Y	
Snímač zvednutí a náklonu		Y	
Snímač deště		Y	
PŘÍSLUŠENSTVÍ			
Náhradní čepele a náhradní šrouby		6 ks	
Hřebíky pro nabíjecí stanici		8 ks	
Nabíječka pro nabíjecí stanici		2 A (CGF252)	
Čisticí kartáč		1 ks	
Wi-Fi a Bluetooth	Frekvenční pásmo (pásma)	Maximální výstupní výkon	
	BT: 2402 - 2480 MHz	BT BDR+EDR: 8,99 dBm Max. BT BLE: 7,35 dBm Max.	
	Wi-Fi 2,4G: 2412 - 2472 MHz	Wi-Fi 2,4G: 18,98 dBm Max.	
	Wi-Fi 5,2G: 5180~ 5240 MHz	Wi-Fi 5,2G: 15,68 dBm Max.	
	Wi-Fi 5,3G: 5260~5320MHz	Wi-Fi 5,3G: 15,26 dBm Max.	
	Wi-Fi 5,6G: 5500~5700MHz	Wi-Fi 5,6G: 16,04 dBm Max.	
2,4G komunikace	Wi-Fi 5,8G: 5745~ 5825 MHz	Wi-Fi 5,8G: 13,07 dBm Max.	
	Frekvenční pásmo (pásma)	Maximální výstupní výkon	
	2402-2480 MHz	20,0 dBm	

* Poznámka: Pokud místní předpisy zakazují používání robotických sekaček v noci, zajistěte, aby noční režim zůstal vypnut, aby se předešlo jakémukoli provozu v rozporu s předpisy.

4. Instalace a mapování

Pokročilý hardware a software společnosti Sunseeker (inteligentní algoritmy) výrazně zvyšují schopnost sekačky rozpoznávat prostředí, přesnost určování polohy a celkový výkon. Sunseeker AONavi (Vždy zapnutá navigace) vždy bezproblémově integruje satelitní určování polohy RTK-GNSS s vizuální technologií VSLAM, což umožňuje robotické sekačce provádět úkoly určování polohy a navigace v různých scénářích, včetně složitých prostředí.

S pokrokem technologie Sunseeker byla AONavi plně modernizována, čímž vznikla AONavi2.0. Tato technologie integruje netRTK s vizuální technologií VSLAM, čímž dosahuje centimetrově přesného určování polohy bez potřeby fyzických RTK stanic, což nejen zlepšuje přesnost polohování, ale také výrazně zkracuje dobu instalace. S robotickou sekačkou vybavenou technologií Sunseeker AONavi2.0 může zařízení přijímat stabilní satelitní signály pro určování polohy v reálném čase, a současně lze pro sekačky Sunseeker nastavit virtuální hranice. To zajišťuje vysoce kvalitní údržbu trávníku a poskytuje vám pohodlný a spolehlivý zážitek při sekání.

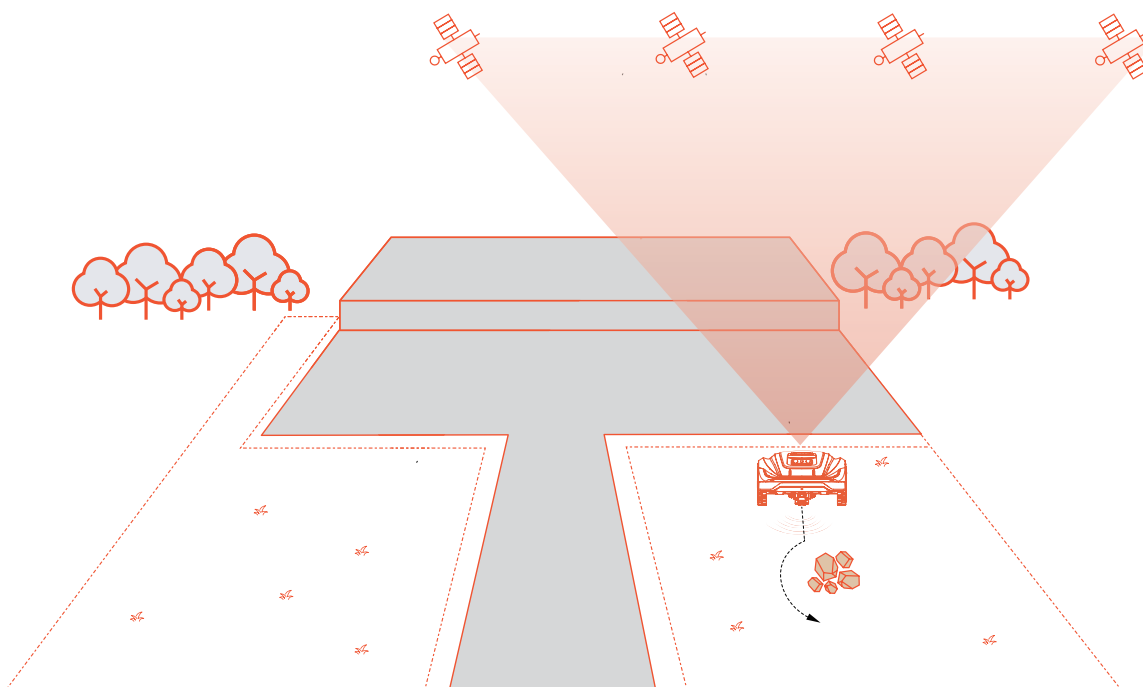

4.1 Přípravy

Instalace aplikace Sunseeker

Poznámka

V případě potřeby si aplikace vyžádá přístup k Bluetooth a Wi-Fi nebo 4G síti, aby zajistila správné nastavení a budoucí funkce. Udělte přístup k těmto funkcím.

Naskenujte QR kód pro stažení aplikace Robotic Mower, anebo vyhledejte „Sunseeker Robot“ v Google Play Store (Android), případně v Apple App Store (iOS). Po instalaci vytvořte nový účet a přihlaste se.



iOS



Android

Příprava sekačky

Ujistěte se, že je na vašem telefonu zapnuto Bluetooth, a naskenujte QR kód výrobního čísla stroje, abyste identifikovali model a pokračujte podle příslušné instalační příručky.

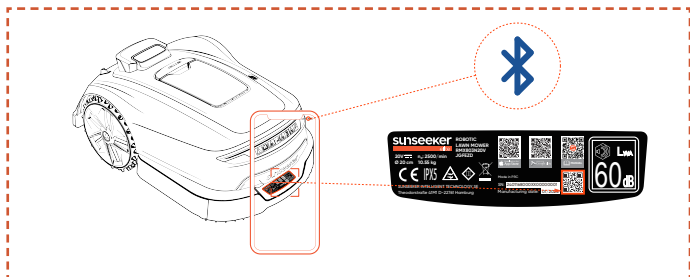

Příprava trávníku

- A. Odstraňte veškeré nečistoty, hromady listů, hračky, dráty, kameny nebo jiné překážky.
- B. Pro zajištění bezpečnosti dbejte na to, aby se děti a domácí zvířata zdržovaly mimo trávník.
- C. Před použitím robotické sekačky posekejte trávník na výšku maximálně 6 cm.
- D. Celková plocha trávníku je až 800 m².
- E. Pokud jsou v pracovním prostoru úzké průchody, zajistěte, aby šířka průchodu byla větší než 80 cm.

Doporučené typy trávníků jsou zobrazeny níže na obrázcích:

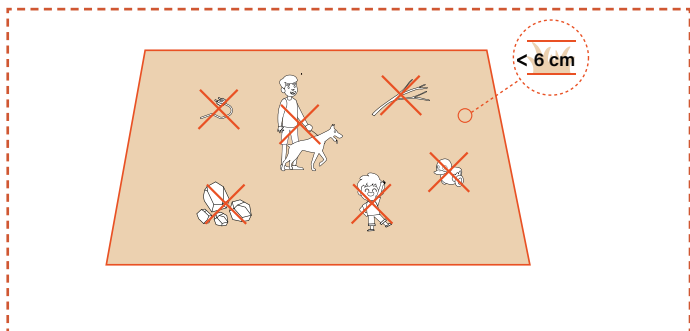

4.2 Aktivace sekačky

Přednabíjení sekačky

A. Vyberte jakékoliv místo se zásuvkou, připojte adaptér nabíjecí stanice a zapněte nabíjecí stanici.

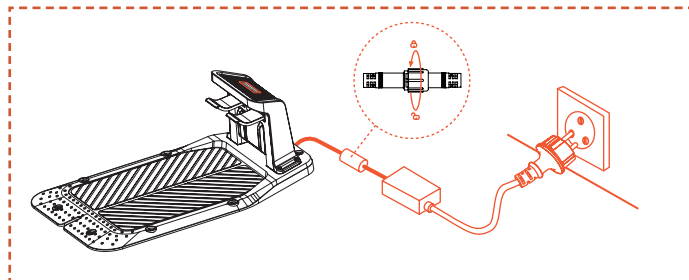

B. Zatlačte sekačku do nabíjecí stanice a ujistěte se, že se nabíjecí elektrody správně spojí. Zelená kontrolka na nabíjecí stanici blikáním signalizuje normální nabíjení. Jakmile se sekačka plně nabije, kontrolka zůstane svítit zeleně.

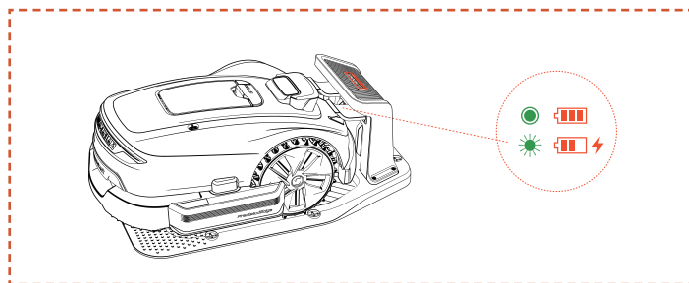

C. Pokud je úroveň baterie sekačky nad 80%, můžete tento krok přeskočit.

Poznámka

Pokud kontrolka nesvítí, ani když probíhá řádné napájení, kontaktujte zákaznický servis.

Aktivace sekačky

- A. Jakmile se stroj úspěšně nabije na nabíjecí stanici, automaticky se zapne. Můžete jej také zapnout ručně stisknutím a podržením tlačítka napájení.
- B. Zadejte výchozí kód PIN „0000“. Stiskněte OK při každém zadání „0“, aby se proces dokončil.
- C. Pokud chcete změnit heslo, stiskněte zároveň dlouze tlačítka START a HOME pro změnu hesla. Pro více podrobných informací prosím odkazujte na 5.1 Zobrazení a ovládání sekačky.

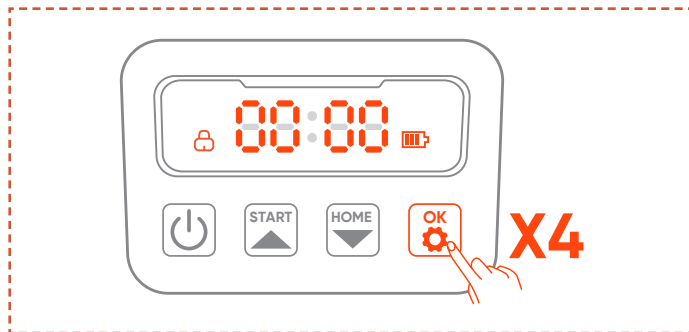

4.3 Připojení aplikace

Poznámka

Následující ilustrace týkající se aplikace slouží pouze k demonstračním účelům. Dostupné volby se mohou lišit v závislosti na verzi softwaru.

Příprava

- A.** Ujistěte se, že je stroj na nabíjecí stanici, správně se nabíjí, je zapnutý a byl zadán PIN kód.
- B.** Ujistěte se, že na vašem telefonu je zapnuto Bluetooth. Ujistěte se, že je váš stroj připojen k 4G síti.
- C.** Pro zajištění lepšího síťového zážitku můžete nakonfigurovat Wi-Fi pro vaši sekačku.

Připojení aplikace

- A.** Naskenujte QR kód výrobního čísla stroje, aby se přidala vaše robotická sekačka. Pokud skenování není k dispozici, můžete se také připojit přes Bluetooth. Pokud jste již naskenovali QR kód během kroku „Příprava sekačky“, sekačka se automaticky spojí s aplikací, pokud je v telefonu povoleno Bluetooth, čímž odpadne nutnost dalšího skenování.
- B.** Po úspěšném spárování zadejte výchozí PIN kód „0000“. PIN kód lze změnit na telefonu.
- C.** Ujistěte se, že je váš stroj připojen k 4G síti.

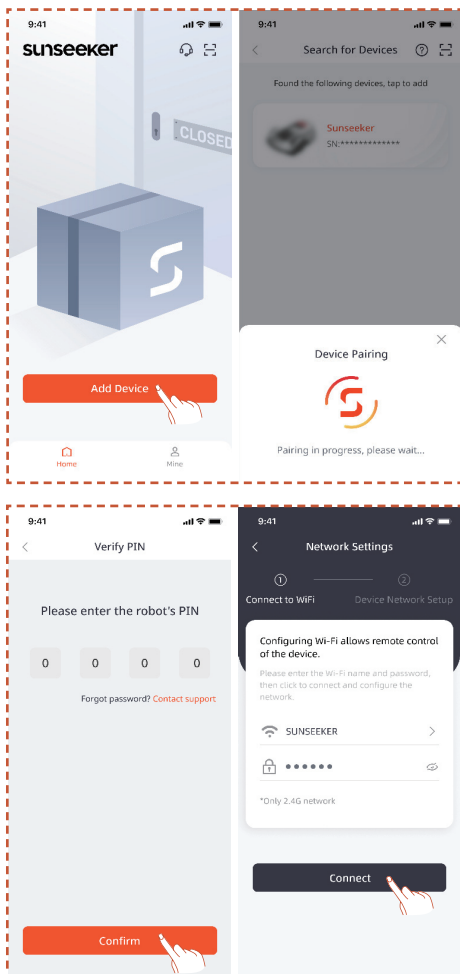

4.4 Instalace nabíjecí stanice

Poznámka

Pokud si nejste jisti, kam instalovat nabíjecí stanici, můžete postupovat podle kroků níže a najít místo se silnějším signálem.

Vyhledání vhodného místa

- A.** Podle pokynů v aplikaci vzdáleně ovládejte sekačku, zkontrolujte sílu signálu v různých oblastech a najděte vhodné místo pro instalaci nabíjecí stanice.
- B.** Aby se sekačka na trávu mohla úspěšně dokončit svou činnost a vrátit se do nabíjecí stanice, nainstalujte nabíjecí stanici na otevřeném, plochém, nezpevněném terénu.
- C.** Nabíjecí stanici lze umístit uvnitř nebo vně pracovního prostoru sekačky. Z bezpečnostních důvodů se doporučuje uchovávat nabíjecí kabel mimo sekací plochu.
- D.** V okruhu 1,5 m před nabíjecí stanicí by neměly být žádné překážky.
- E.** Pokud se na ploše nachází tráva, měla by být nižší než 6 cm.

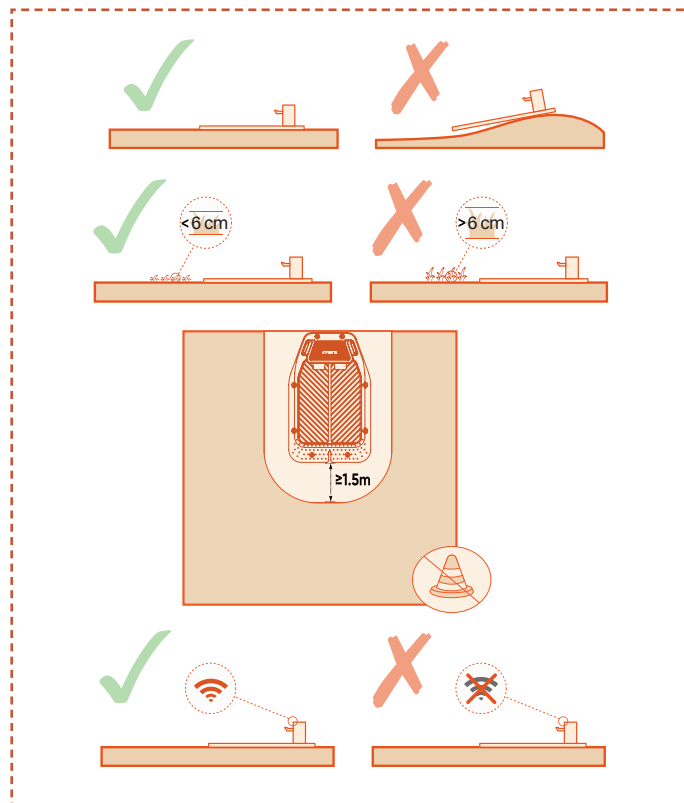

- F.** Zajistěte, aby byla oblast nad nabíjecí stanicí co nejvíce otevřená, bez stromů, budov nebo jiných překážek.
- G.** Pokud nelze dosáhnout plné otevřenosti ze všech stran, snažte se pro anténu umístěnou na severní polokouli zachovat bez překážek jižní oblohu; pro anténu na jižní polokouli zajistěte co nejvíce otevřenou severní oblohu.

Instalace nabíjecí stanice

A. K ukotvení nabíjecí stanice na nezpevněnou, rovnou plochu lze použít kladivo nebo podobné nářadí.

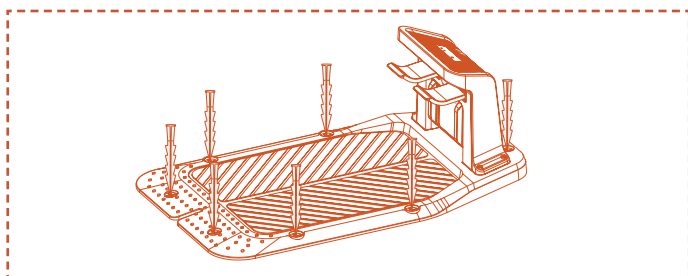

B. Připojte nabíjecí kabel na nabíjecí stanici k nabíječce, poté jej připojte do napájecího zdroje. Zelená kontrolka na nabíjecí stanici trvale svítí na znamení, že stanice je zapnutá.

C. Z bezpečnostních důvodů se doporučuje uchovávat nabíjecí kabel mimo sekačích plochu. Pokud je mezi nabíjecí stanicí a napájecím zdrojem větší vzdálenost, zajistěte bezpečné připevnění napájecího kabelu k zemi nebo ke zdi, aby byl zajištěn bezpečný provoz.

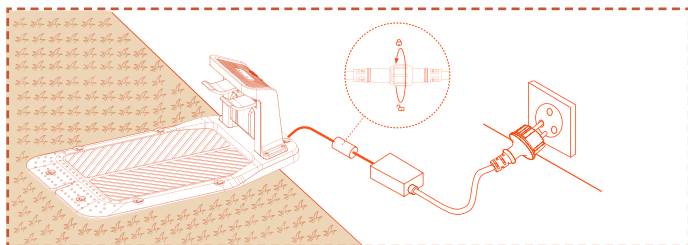

4.5 Mapování

Poznámka

Následující ilustrace týkající se aplikace slouží pouze k demonstračním účelům. Dostupné volby se mohou lišit v závislosti na verzi softwaru.

Příprava

- A.** Ujistěte se, že je stroj zapnutý a úspěšně připojený k signálům 4G a Bluetooth.
- B.** Ujistěte se, že je stroj na nabíjecí stanici, správně se nabíjí a že úroveň baterie je více než 50 %.
- C.** Pro kompletní vytvoření mapy jsou nezbytné správná pracovní zóna, nabíjecí stanice a anténa.
- D.** Pokud jsou všechny výše uvedené úkoly připravené, klikněte na **Začít mapovat**.
- E.** Pokud se stroj restartoval, před zahájením mapování se ujistěte, že je v nabíjecí stanici.

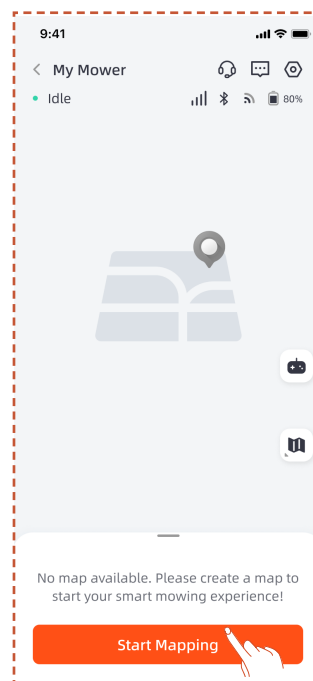

Vytvoření pracovní zóny

A. Klikněte na **pracovní zónu**. Sekačka automaticky opustí nabíjecí stanici a posune se 1,5 m vpřed, aniž by byl nutný ruční zásah.

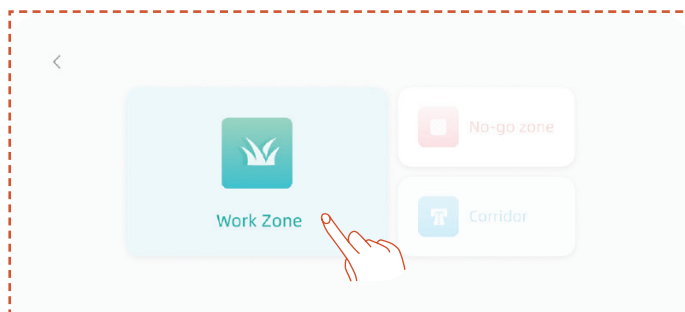

B. Doporučujeme, abyste nejprve navedli robota k okraji trávníku a natočili jeho přední část tak, aby mapoval ve směru proti hodinovým ručičkám, a poté klikněte na **Začít mapovat**.

C. Jakmile se sekačka ocitne na hranici pracovní plochy a je nastaven úhel, klikněte na **Spustit mapování**.



Automatické mapování

Když stroj rozpozná, že se nachází v oblasti trávníku a jsou splněny podmínky pro automatické mapování, ikona **Auto** začne blikat. Klepněte na **Auto** pro spuštění automatického mapování.

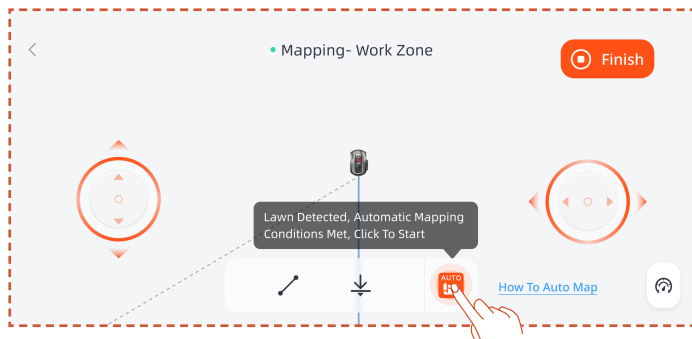

Klepněte na tlačítko **Pauza** v aplikaci pro pozastavení mapování.

Po ověření, že robot funguje normálně bez chyb, klepněte na tlačítko **Auto** v rozhraní aplikace pro obnovení automatického mapování.

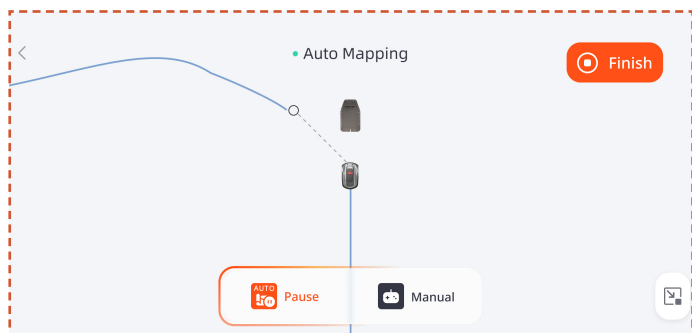

Poznámka

- Doporučujeme sledovat sekačku během procesu mapování. Pokud sekačka nedokáže přesně detekovat hranice, můžete kdykoliv opustit režim automatického mapování a přepnout na ruční ovládání.
- Pro zajištění efektivity mapování se ujistěte, že sekačka začíná mapovat vyjetím z nabíjecí stanice.

Ruční mapování

Klepněte na **Manuál** pro přepnutí do režimu ručního mapování.

Ovládejte dálkově pojezd sekačky a projděte po okraji pracovní zóny, kterou chcete vytvořit.

- Pokud pracovní oblast zahrnuje ploty, zdi nebo jiné fyzické hranice, dodržujte při dálkovém mapování vzdálenost alespoň 5 cm podél hranice.
- Pokud se ve vaší pracovní oblasti nacházejí prvky, jako jsou jezírka, příkopy nebo skály, dodržujte při mapování minimální vzdálenost 15 cm.
- Pokud je hranice pracovní plochy bez trávy, například kamenná cesta, a výška hranice je podobná trávě, můžete použít funkci **Překročení hranice**. Při použití této funkce bude sekačka jezdit podél okraje tak, že přibližně dvě třetiny stroje zůstanou na trávě. Po dokončení mapování bude sekačka při sečení sledovat mapovanou hranici.

- Pro přímou hranici pracovní plochy můžete vybrat funkci **Přímá** a následně sekačku navést dálkově až na konec přímé hranice. Přímá hranice se automaticky vygeneruje podle počátečního a koncového bodu, kde se aktivuje funkce přímé linie.

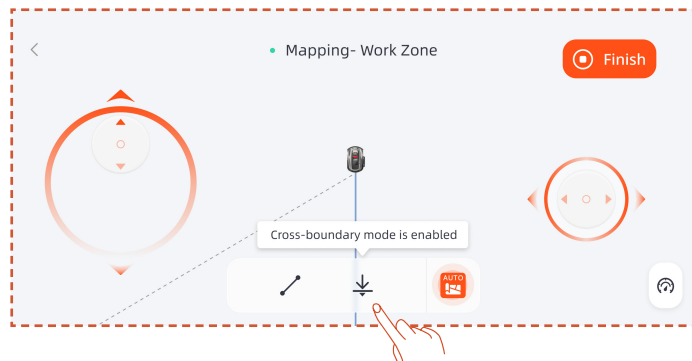

Poznámka

Na volbu **Dokončit** doporučujeme kliknout až po úplném uzavření trajektorie. Pokud trajektorie není uzavřená, avšak je třeba dokončit mapování, klikněte na **Dokončit** a poté vyberte možnost **Automatické uzavření**. Vygenerovaná mapa automaticky uzavře pracovní zónu propojením počátečního a koncového bodu.

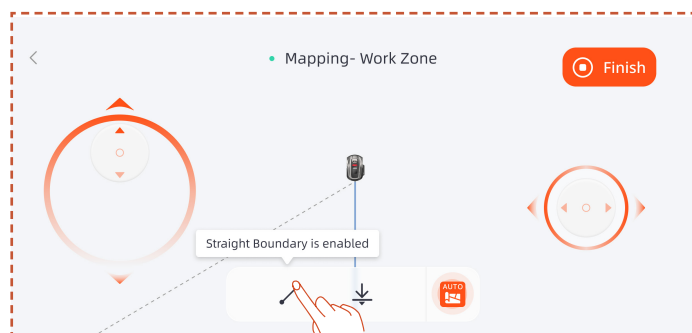

Po dokončení mapování, pokud potřebujete upravit hranici, klepněte na **Přidat více** a vyberte **Upravit hranici** pro provedení změn.

- A.** Naveďte dálkově robota na výchozí bod úpravy hranice, poté klikněte na tlačítko **Start**. Při úpravě hranice je třeba navádět robota proti směru hodinových ručiček.
- B.** Vzdáleně ovládejte robota do koncového bodu úpravy hranice, zajistěte, aby se křížil s původní hranicí mapy, poté klikněte na tlačítko **Dokončit**.

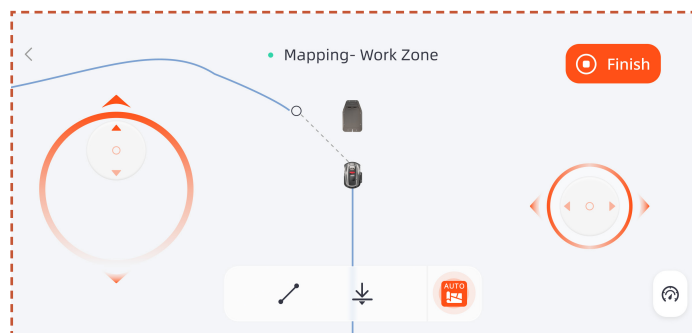



Vytvoření zakázané zóny

Pokud vaše pracovní plocha obsahuje bazén nebo jinou zónu, kde se nesmí sekat, doporučujeme vytvořit zakázanou zónu. Tím se vygeneruje virtuální hranice a tyto plochy budou chráněné.

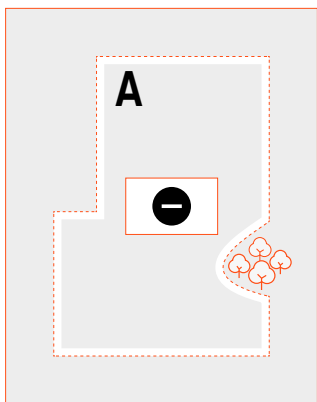

A. Klikněte na **Zakázanou zónu**.

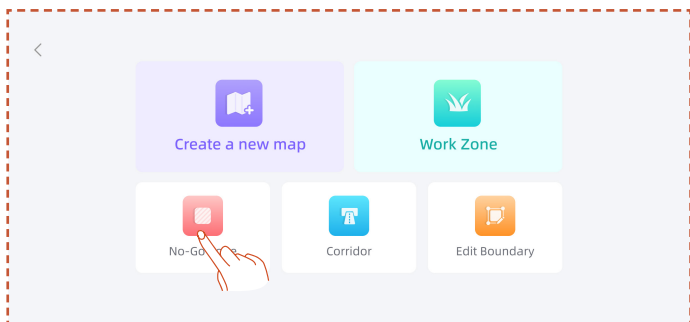

B. Vzdáleně ovládejte sekačku do výchozího bodu, kde je třeba vytvořit zónu No-Go, poté klikněte na **Začít mapovat**.

C. Vzdáleně ovládejte sekačku a uzavřete oblast, poté klikněte na **Dokončit**.

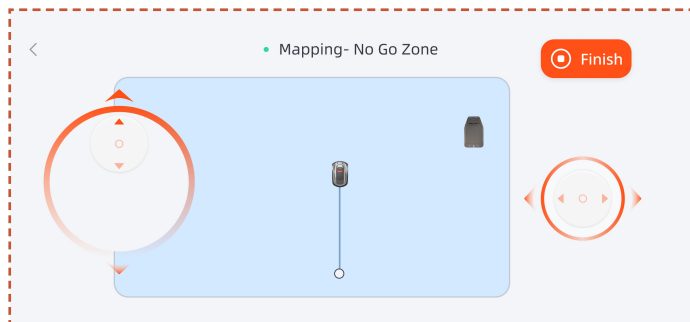

Vytvoření více zón

Pokud potřebujete trávník rozdělit na více pracovních zón, můžete vytvořit více pracovních zón a průchodů.

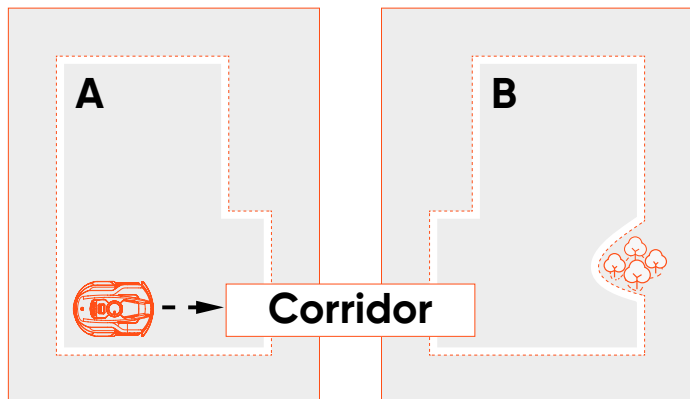

Po vytvoření první pracovní zóny můžete přidat koridor a poté vytvořit druhou pracovní zónu:

A. Klikněte na **koridor**.

B. Ovládejte dálkově pojezd sekačky až na místo, kde je třeba vytvořit koridor, a poté klikněte na volbu **Spustit mapování**. Ověřte, že koridor přesahuje do první pracovní zóny.

C. Vzdáleně ovládejte sekačku na konec koridoru, poté klikněte na **Dokončit**.

D. Vytvořte druhou pracovní zónu a zajistěte, aby se koridor překrýval s druhou pracovní zónou.

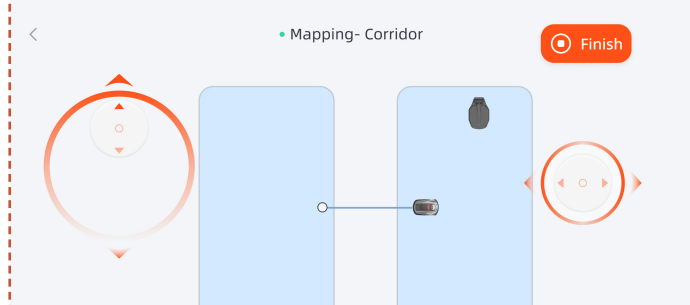
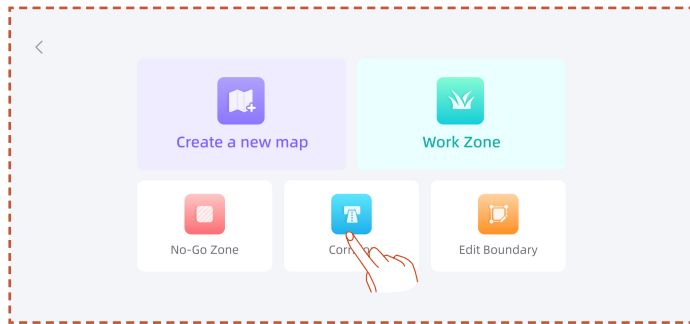

Po vytvoření první pracovní zóny můžete přidat druhou pracovní zónu a následně vytvořit koridor:

A. Klikněte na **pracovní zónu**.

B. Ovládejte dálkově pojezd sekačky až na místo, kde je potřeba vytvořit druhou pracovní zónu, a vytvořte druhou pracovní zónu.

C. Vytvořte koridor mezi dvěma pracovními zónami a dbejte, aby koridor přesahoval do obou pracovních zón.

Poznámka

- Při vytváření více pracovních zón by druhá pracovní zóna ideálně neměla přesahovat do první. Pokud je přesah příliš velký, obě zóny se automaticky sloučí do jedné pracovní zóny.

- Pokud koridor nepřesahuje do pracovní zóny nebo pokud mezi dvěma pracovními zónami není vytvořen koridor, může mít sekačka potíže s návratem do nabíjecí stanice nebo s dokončením úloh.

Správa

Můžete také slučovat, rozdělovat, přejmenovávat a mazat pracovní zóny a mazat koridory nebo zóny, do kterých není povolen vstup. Tyto operace lze provádět v oddíle **Podrobnosti > Správa map > Správa**.

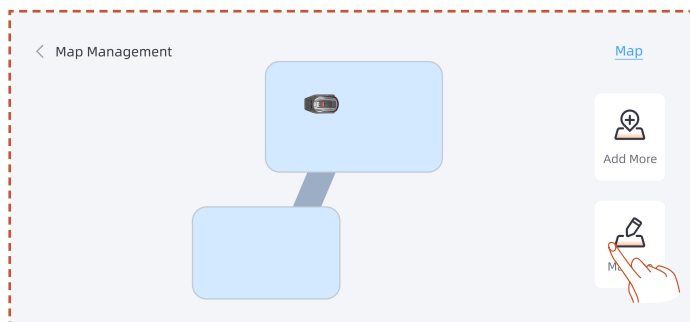
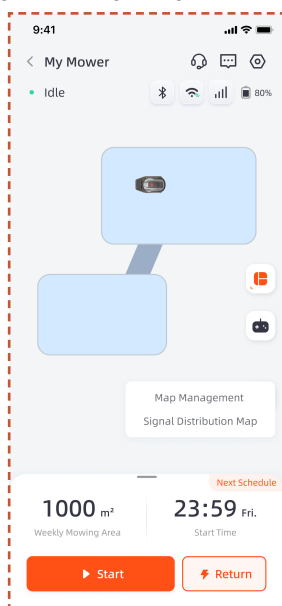

4.6 Nastavení netRTK

Funkce **netRTK** se automaticky aktivuje po aktivaci sekačky, není třeba ručně připojovat sekačku k netRTK. Pokud je připojení nestabilní, můžete zkontrolovat stav připojení v **Nastavení sítě**.

Pro zajištění lepšího síťového zážitku můžete jako doplňkovou možnost nakonfigurovat Wi-Fi pro vaši sekačku a nabíječku.

Přejděte do rozhraní **Nastavení > Zařízení** a klepněte na **Nastavení sítě**. Můžete zkontrolovat stav připojení Wi-Fi a 4G.

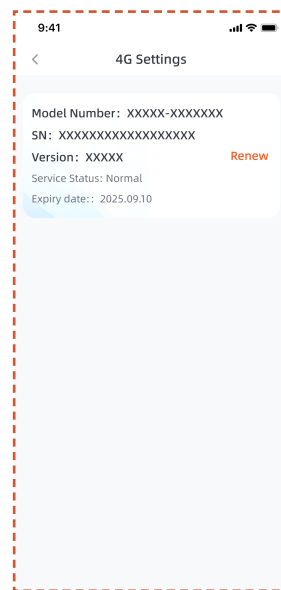

- V **Nastavení RTK** můžete přepnout režim RTK nebo obnovit službu. Bezplatné období služby začíná dnem, kdy je produkt poprvé aktivován a úspěšně připojen ke službě netRTK. Od tohoto data mají uživatelé X3 Gen 2 nárok na 2 roky bezplatného používání.

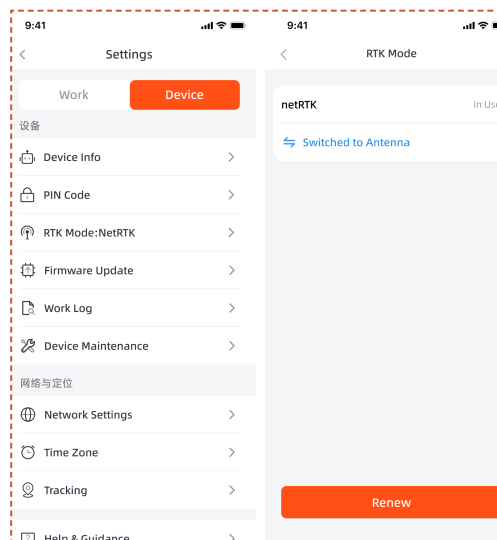

Před vypršením bezplatného období služby netRTK obdržíte upozornění na blížící se konec služby. Pro pokračování v používání služby musíte provést platbu za obnovení prostřednictvím doprovodné aplikace. Služba bude obnovena po úspěšném dokončení platby.

Po skončení bezplatného zkušebního období, pokud chcete nadále používat službu **netRTK**, můžete zde obnovit.

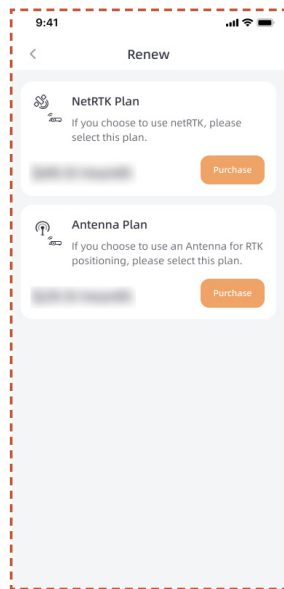

Pokud se rozhodnete neobnovit službu netRTK, můžete si alternativně zakoupit speciální příslušenství Antenna pro tento produkt a používat zařízení prostřednictvím metod určování polohy podporovaných tímto příslušenstvím (konkrétní funkce a pravidla služby podléhají uživatelské příručce příslušenství).

5. Denní provoz

5.1 Displej a ovládání na sekačce

Displej

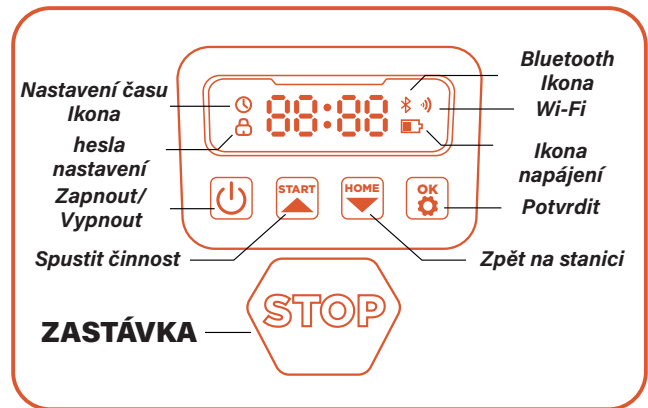

Ikona napájení: Ikona napájení z baterie zobrazuje zbývající energii stroje. Tato ikona zobrazuje 1 pruh, pokud zbývá 30 % nebo méně energie, zobrazuje 2 pruhy, pokud zbývá 31-66 % energie a zobrazuje 3 pruhy, pokud zbývá 67 % a více energie.

Ikona Wi-Fi: Ikona Wi-Fi ukazuje, zda se stroj úspěšně připojuje k Wi-Fi.

Ikona Bluetooth: Ikona Bluetooth ukazuje, zda je stroj úspěšně připojen k Bluetooth.

Ikona nastavení času: Ikona nastavení času naznačuje, že stroj přešel do režimu nastavení času.

Ikona nastavení hesla: Když svítí ikona zámku, znamená to, že musíte zadat heslo nebo změnit heslo stroje.

Displej řídicího panelu: Displej řídicího panelu zobrazuje různé stavy a režimy, ve kterých se stroj nachází:

.nečinný: Stroj je v režimu spánku a v tuto chvíli se neprovádějí žádné úlohy.

. Provozní světlo: Stroj je v pracovním režimu. V tomto okamžiku se disk otáčí vysokou rychlostí. Držte se v dostatečné vzdálenosti.

. ----: Když je zpoždění kvůli dešti zapnuto, stroj rozpozná, že právě prší, ukončí aktuální práci a vrátí se na nabíjecí stanici.

. zastávka: Na stroji bylo stisknuto tlačítko nouzového zastavení.

Základní ovládání

Zapnutí: Stiskněte a podržte tlačítko napájení po dobu 2 sekund.

Vypnout: Stiskněte a podržte tlačítko napájení po dobu 3 sekund.

Jakmile se sekačka vypne, zobrazí se na řídicím panelu slovní pozdrav na rozloučenou a obrazovka se vypne.

Spuštění činnosti: Stiskněte tlačítko START a poté OK.

Zpět na stanici: Stiskněte tlačítko HOME a poté OK.

Zastavení provozu sekačky: Stiskněte tlačítko STOP.

Ukončení režimu zastavení: Stiskněte tlačítko START a poté OK, anebo stiskněte tlačítko HOME a poté OK.

Restart sekačky: Stisknutím a podržením tlačítka napájení po dobu 10 sekund vypnete stroj, poté jej znovu zapnete nebo přímo zatlačte stroj do nabíjecí stanice a připojte jej k nabíjecím elektrodám na stanici.

Poznámka

- Pokud se sekačka znovu spustí, ujistěte se, že je před ní alespoň 1,5 metru rovného a bezpřekážkového prostoru.
- Pokud se v pracovní oblasti nachází nebezpečí pádu, jako jsou kaluže nebo vyvýšené okraje, doporučuje se ponechat sekačku během restartu v nabíjecí stanici nebo ji po restartu nechat vrátit se do stanice pro kalibraci polohy.

5.2 Změna PIN kódu

Pokud je sekačka v uzamčeném stavu, zadejte PIN kód před ručním provozem sekačky. Výchozí kód lze také změnit prostřednictvím aplikace SunseekerRobot.

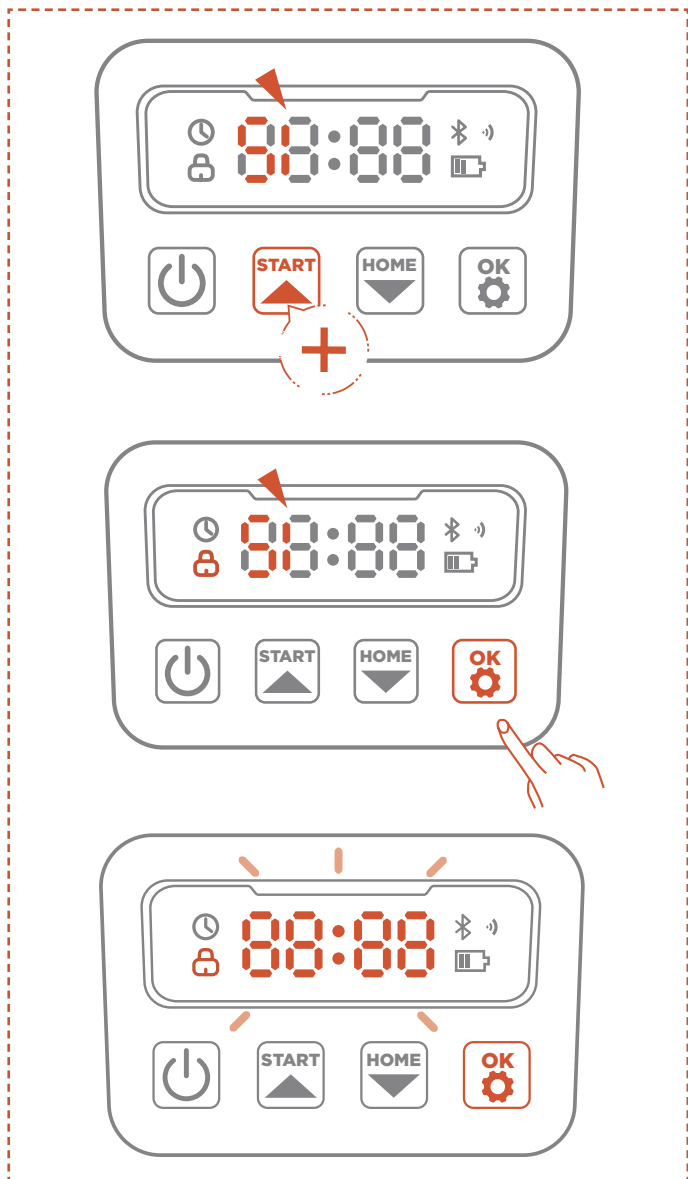
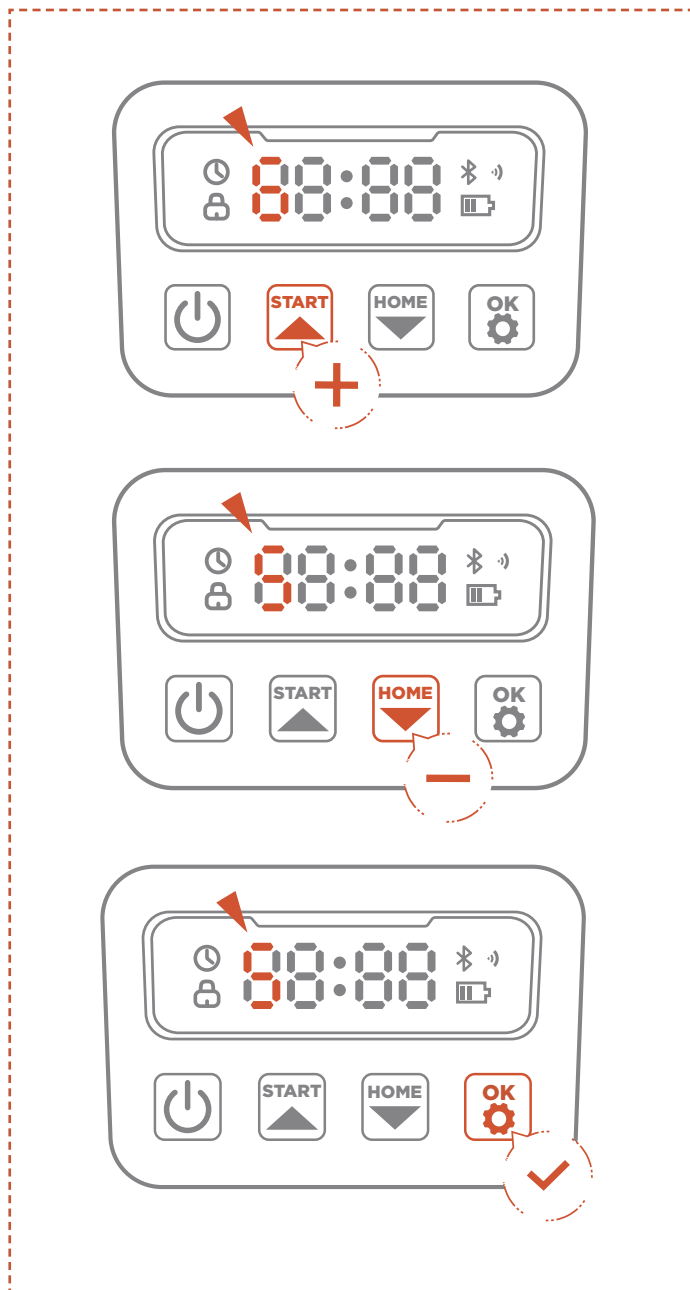

- A.** Dlouze stiskněte tlačítka START a HOME na 3 sekundy.
- B.** Když se zobrazí PIN1 a poté, co se zobrazí „0---“, zadejte staré heslo.
- C.** Když se zobrazí PIN2 a po zobrazení „0---“ zadejte nové heslo. Stiskněte OK pro potvrzení.

Poznámka

Pokud je PIN kód zadán špatně, na displej se zobrazí „ERR“.

5.3 Nastavení časového plánu

Poznámka

Následující ilustrace týkající se aplikace slouží pouze k demonstračním účelům. Dostupné volby se mohou lišit v závislosti na verzi softwaru.

Doporučený časový plán

Sekačka inteligentně vytvoří plán sekání na základě času východu a západu slunce ve vaší lokalitě. Doporučený plán bude ve výchozím nastavení povolen.

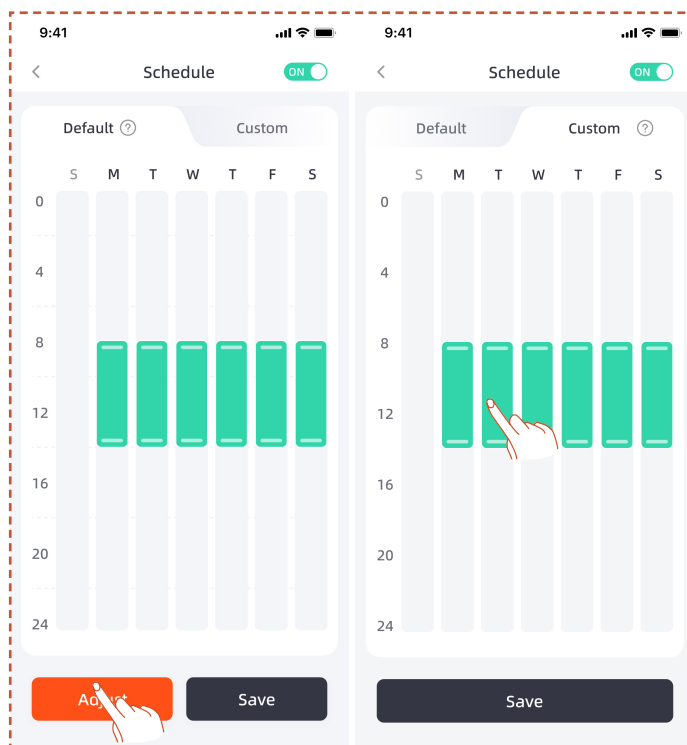

Vlastní časový plán

Pokud potřebujete upravit doporučený časový plán, můžete také zvolit nastavení vlastního časového plánu.

- A.** Stiskněte **Upravit** nebo **Vlastní** tlačítko pro vstup do vlastního nastavení.
- B.** Vyberte den, kdy má sekačka pracovat.
- C.** Vyberte oblast, na které má sekačka v daný den pracovat, nebo vyberte všechny oblasti.
- D.** Nastavte čas zahájení a ukončení provozu sekačky.

Poznámka

Pokud vlastní naplánovaný čas nespadá do denních pracovních hodin, které jsou založeny na místních časech východu a západu slunce, sekačka během těchto časů neopustí nabíjecí stanici a nebude sekat.

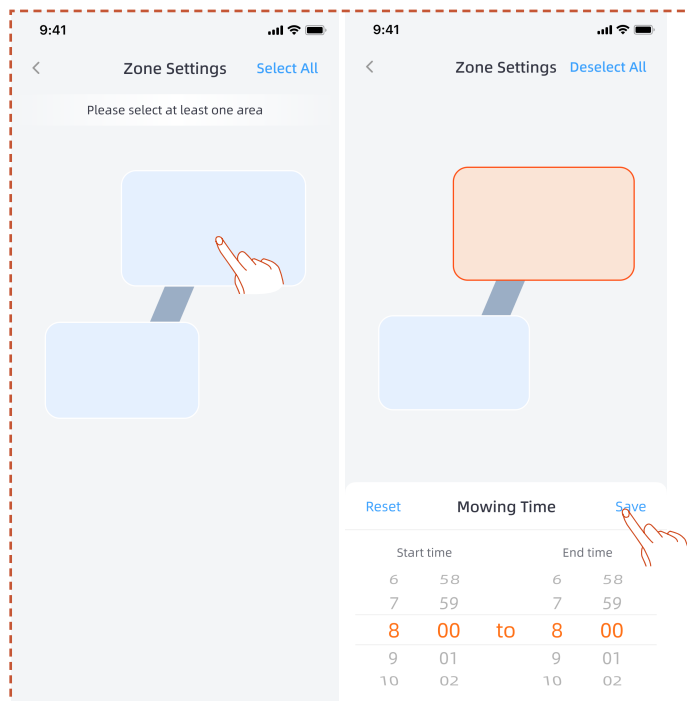

5.4 Úvod do aplikace

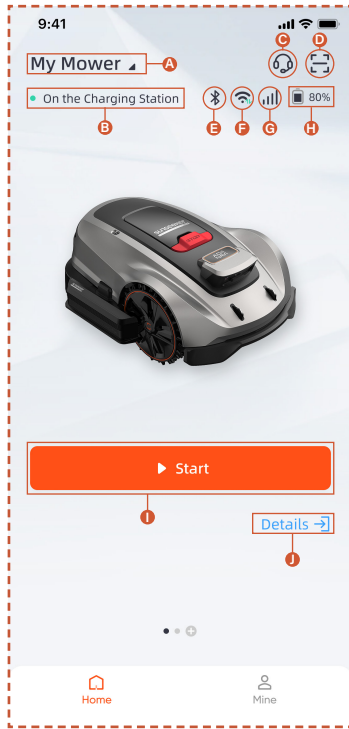

- A. Název sekačky – Klikněte pro přejmenování
- B. Displej stavu sekačky
- C. Pomoc a poradenství
- D. Přidat zařízení
- E. Stav připojení Bluetooth sekačky
- F. Stav signálu Wi-Fi sekačky
- G. Stav signálu 4G sekačky
- H. Úroveň nabití akumulátoru sekačky
- I. Spustit sekání
- J. Stránka podrobností o zařízení

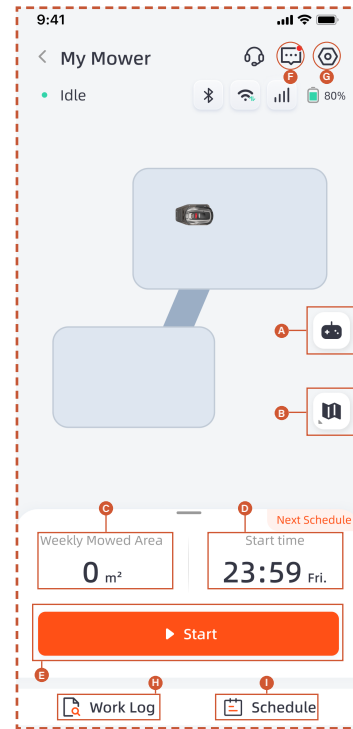

- A. Dálkové ovládání sekačky
- B. Správa map / mapa signálu antény
- C. Sekaná plocha / odhadovaná pracovní plocha
- D. Čas práce / další pracovní čas
- E. Spustit sekání
- F. Seznam hlášení
- G. Nastavení
- H. Pracovní protokol
- I. Nastavení harmonogramu

Nastavení

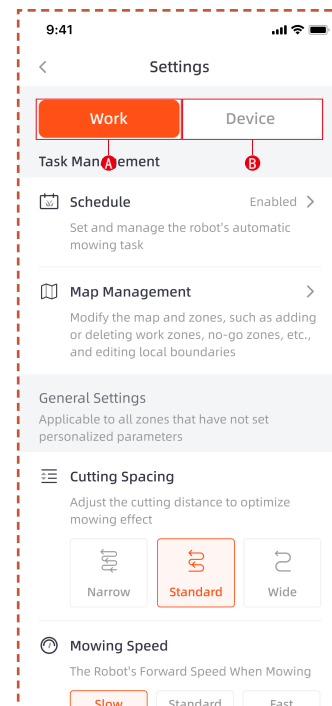

A. Nastavení práce

Zde můžete upravit nastavení související s provozem sekačky.

- Časový plán
- Správa map
- Šířka sekání
- Rychlost sekání
- Směr sekání
- Rotační rychlost sekání
- Frekvence sekání okrajů
- Objížďení překážek
- Zpoždění kvůli dešti
- Úsporný režim
- Nastavení zón

B. Nastavení zařízení

Zde můžete upravit nastavení týkající se zařízení.

- Informace o zařízení
- PIN kód
- Režim RTK
- Aktualizace firmwaru
- Pracovní protokol
- Údržba zařízení
- Nastavení sítě
- Časové pásmo
- Sledování
- Pomoc a poradenství

5.5 Modul S Connect

Modul S Connect je vybaven službou 4G a funkcí proti krádeži, která umožňuje sledování polohy sekačky. Pokud je sekačka přesunuta mimo určený digitální plot, uživatel obdrží výstražný alarm v aplikaci.

Zde můžete najít vstup do **Sledování**.

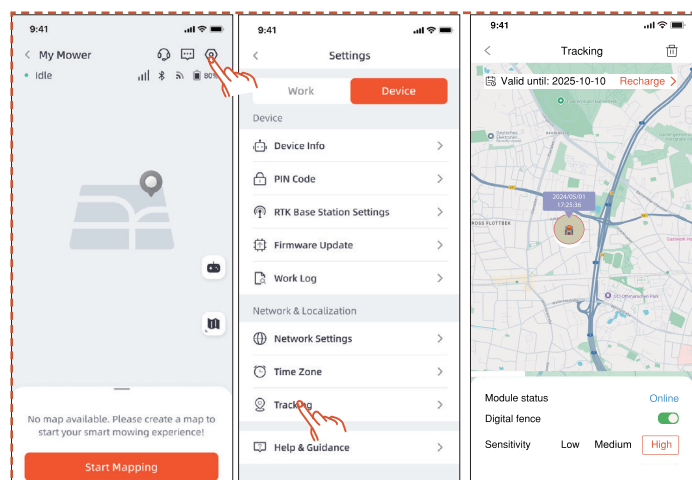

Stránka **Sledování** má tři funkce: Zobrazení **Stav modulu**, povolení **Digitální plot** a nastavení **Citlivost** digitálního plotu.

Stav modulu

Stav modulu označuje aktuální podmínky modulu, jako je offline, online nebo mimo dosah.

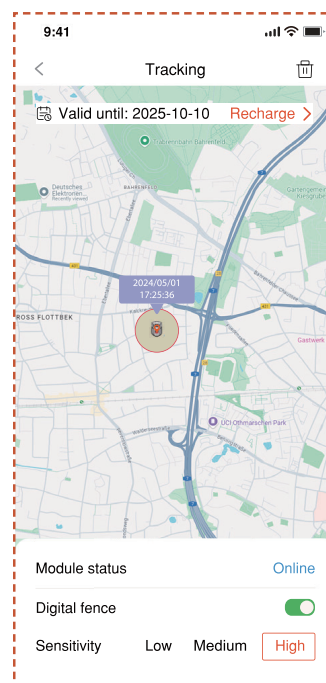

- Online

Za normálních okolností bude po instalaci stav modulu zobrazen jako „online“.

- Offline

Možné příčiny

1. Problémy s připojením k síti
2. Problémy s napájením modulu

Řešení

1. Zkuste problém vyřešit přeinstalováním modulu.
2. Umístěte stroj na nabíjecí stanici a restartujte jej po úplném nabití.
3. Pokud problém přetrvává, kontaktujte zákaznickou podporu.

- Mimo dosah

Možné příčiny

1. Stroj překročil rozsah digitálního plotu.
2. Citlivost je nastavena příliš vysoko.

Řešení

1. Zkontrolujte, zda je stroj mimo hranici. Pokud ano, resetujte středový bod tak, aby pokrýval pracovní oblast stroje.
2. Pokud je stroj uvnitř hranice, snižte citlivost digitálního plotu.

Digitální plot

Když je digitální plot povolen:

Červený kruh označuje rozsah digitálního plotu. Ikona sekačky představuje polohu sekačky. Červená tečka označuje středový bod.

Pro přesun středového bodu:

1. Stiskněte a podržte požadované místo na mapě, kde má být středový bod.
2. Středový bod bude automaticky přesunut.

Citlivost

Citlivost můžete nastavit na nízkou, střední nebo vysokou. Nižší citlivost znamená větší rozsah digitálního plotu.

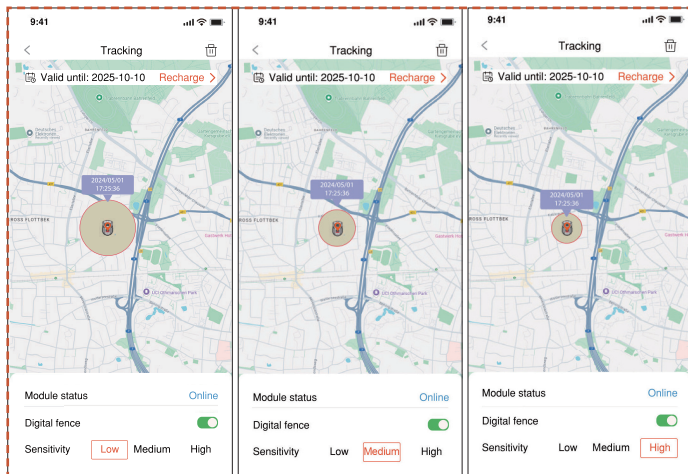

Odpojení a znovupřipojení

Obecně není třeba modul S Connect odpojovat. Pokud už nechcete modul S Connect používat, modul automaticky pozastaví svoji službu, pokud pozastavíte obnovování služby.

Pokud potřebujete modul S Connect odpojit/odebrat, postupujte podle následujících kroků:

1. Ujistěte se, že je Bluetooth na vašem telefonu zapnutý a zůstává připojený ke stroji.
2. Klikněte na ikonu koše v pravém horním rohu a potvrďte.

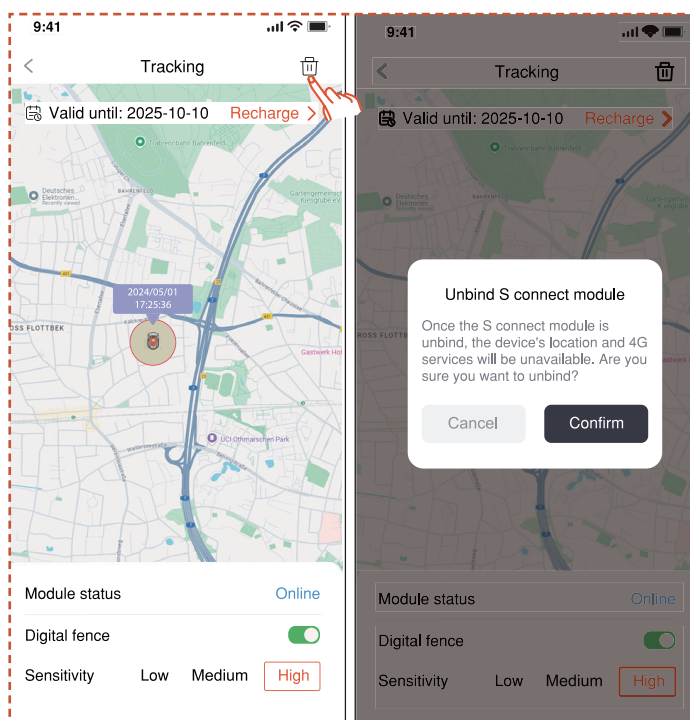

Pokud potřebujete po odpojení znovu připojit 4G Connect Module:

1. Ujistěte se, že je Bluetooth na vašem telefonu zapnutý a zůstává připojený ke stroji.
2. Naskenujte QR kód na modulu pro jeho znovupřipojení.

Najděte QR kód na modulu

1. Otočte sekačku, podívejte se na spodní stranu a najděte červeně označenou oblast podle obrázku.

2. Uvnitř je přihrádka modulu, která obsahuje dva zásuvné kabely.

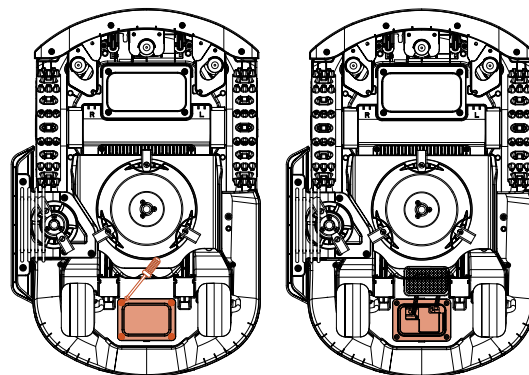

3. Najděte zde QR kód.

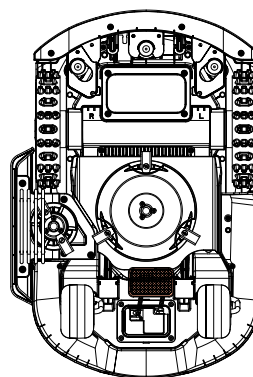

4. Umístěte modul na místo. Zavřete kryt a utáhněte šrouby. Prosím utáhněte šrouby v pořadí uvedeném ve schématu.

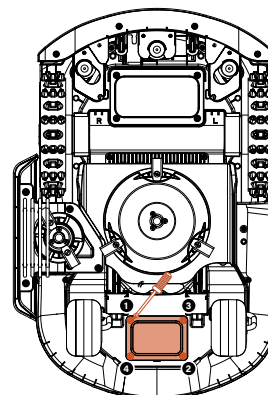

5.6 IoT

Platform X Gen 2 je zařízení Internetu věcí (IoT). Připojením sekačky k internetu prostřednictvím mobilní sítě nebo vaší sítě Wi-Fi aktivujete následující funkce:

A. Aktualizace firmwaru vzduchem (OTA), udržujte sekačku aktualizovanou na nejnovější funkce.

B. Umožňuje dálkové ovládání prostřednictvím sítě:

spuštění sečení, zastavení sečení, návrat do nabíjecí stanice, nastavení plánu sečení, nastavení výšky sečení a další funkce.

C. Můžete dálkově sledovat, jak probíhá sekání a kde se sekačka právě nachází.

D. Hlášení chybových kódů a stavu sekačky prostřednictvím sítě.

Síť

Platform X Gen 2 používá Wi-Fi a 4G pro připojení k síti. Viz Nastavení Wi-Fi a Nastavení 4G pro více informací.

Poznámka

- Platform X Gen 2 podporuje Wi-Fi síť 2,4 GHz a 5 GHz.

Aktualizace firmwaru

Budeme pokračovat v aktualizaci firmwaru sekačky. Pokud bude k dispozici nová verze firmwaru, obdržíte v aplikaci oznámení ve vyskakovacím okně. Doporučujeme provést aktualizaci, jakmile je k dispozici nejnovější firmware.

Při aktualizaci firmwaru je třeba splnit následující podmínky:

- Stroj je v nabíjecí stanici.
- Síť je připojená.
- Akumulátor je nabitý na více než 30 %.
- Během následující hodiny není naplánováno žádné sekání.

Během aktualizace bude provozní světlo na sekačce blikat modře. Průběh aktualizace můžete sledovat v aplikaci. Po dokončení aktualizace se provozní světlo sekačky změní na zelené.

VAROVÁNÍ

- Během aktualizacího procesu **NEPŘEMÍŠTŮJTE** sekačku.

5.7 Objížďení překážek

Binokulární kamera

Binokulární kamera je součástí standardní výbavy Platform X Gen 2. Je navržena pro vizuální detekci hranic, objížďení překážek a vizuální rozpoznávání QR kódů během procesu nabíjení, což činí sekačku inteligentním zařízením.

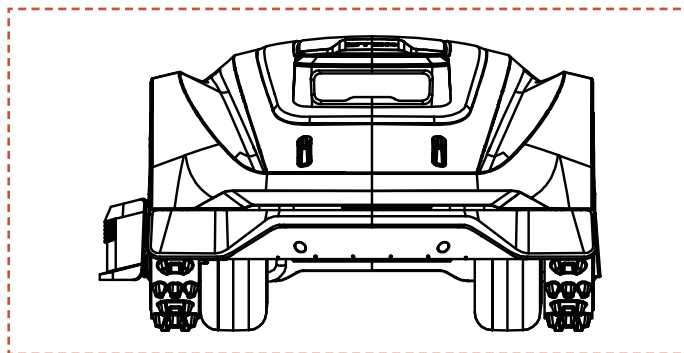

Poznámka

Pokud je na trávníku příliš mnoho překážek, zvažte nastavení zakázaných zón kolem těchto překážek, anebo některé překážky odstraňte, aby stroj mohl efektivněji sekat.

System Vision AI

Vybavena 3D binokulární kamerou, Vision AI a systémem hlubokého učení Sunseeker Elite exceluje v vnímání okolního prostředí a plynulém vyhýbání se překážkám. Využívá naše proprietární algoritmy hlubokého učení a neustále zlepšuje svou orientaci v zahradních prostorech prostřednictvím kontinuální akumulace dat.

Snímač nárazníku

Senzory jsou instalovány uvnitř Platform X Gen 2 pro detekci překážek. Když nárazník narazí do překážky a aktivuje snímač, sekačka se vrátí zpět a vyhne se překážce.

Poznámka

- Vaše Platform X Gen 2 je schopna se vyhnout objektům po nárazu do nich. Nicméně doporučujeme před sekáním odstranit nadbytečné předměty.

6. Údržba

A. Hlášení chybových kódů a stavu sekačky prostřednictvím sítě.

B. Pravidelná kontrola a údržba dospělou osobou každý týden jsou nezbytné pro zajištění optimálního výkonu stroje.

C. Chraňte vaše zdraví dodržováním bezpečnostních zásad: neprovádějte údržbu v otevřených sandálech nebo naboso.

D. Při údržbě sekačky vždy upřednostňujte bezpečnost tím, že si obléknete dlouhé kalhoty a pracovní obuv.

E. Poškozené nebo opotřebované díly neprodleně vyměňte, aby byl zaručen bezproblémový provoz.

Otevřít a znovu uzavřít prostor podvozku umístěný za nárazníkem smí pouze autorizovaný servisní technik. Omezená záruka může být zrušena, pokud si servis provedete sami.

UPOZORNĚNÍ: POJIŠTĚNÍ

Na nehody spojené s tímto výrobkem se nemusí vztahovat vaše pojistná smlouva. Zjistěte si u své pojišťovny nebo pojišťovacího agenta, zda je pojištění nabízeno.

6.1 Čištění

A. Vypněte sekačku.

B. Použijte čisticí kartáč Sunseeker Elite nebo utěrku k pečlivému čištění vnějšího povrchu, vyhněte se jakýmkoliv korozivním rozpouštědlům, jako je alkohol, benzín nebo aceton. Tyto látky mohou poškodit vzhled i vnitřní součásti sekačky.

Poznámka

- Pro bezproblémové dokování je důležité nabíjecí stanici pravidelně kontrolovat a čistit od nečistot nebo nahromaděného bláta.

- Dbejte na to, aby všechny spojovací části nabíjecí stanice, prodlužovacího kabelu a napájecího zdroje zůstaly bez překážek, aby byl zajištěn optimální výkon.

Podvozek a kotouč nože

A. Pro čištění podvozku a řezacího disku se doporučuje použít čisticí kartáč Sunseeker Elite nebo zahradní hadici.

B. Nepoužívejte vysokotlakou myčku, protože může způsobit poškození.

C. Ujistěte se, že se kotouč s noži otáčí plynule a že se nože mohou otáčet bez omezení.



POZOR

- Vysokotlaká voda může proniknout do těsnění a poškodit elektronické a mechanické součásti.

Kola

Tráva na kolech může zhoršit výkon sekačky při stoupání do svahu. Pomocí kartáče odstraňte bláto nebo jiné předměty mezi nimi, abyste zajistili dobrou přilnavost.

Snímač deště

A. Jednou za měsíc zkontrolujte dešťový senzor a ujistěte se, že není zakrytý blátem, trávou nebo jinými předměty.

B. Omyjte z něj bláto, trávu nebo jiné předměty nebo jej očistěte měkkým kartáčem.

C. Po vyčištění oblast snímače osušte, aby nedošlo k jeho spuštění jako při dešti.

6.2 Výměna nožů

Kamera

Kameru pravidelně čistěte, aby byla v dobrém stavu. Používejte čistý měkký bavlněný hadřík, aby nedošlo k poškrábání čočky.



VAROVÁNÍ

- Před čištěním se ujistěte, že je sekačka vypnutá.
- Když je sekačka vzhůru nohama, vypněte ji.

Pro zlepšení výkonu sečení a bezpečnosti se doporučuje měnit šrouby a nože sekačky každé 1-2 měsíce, pokud je sekačka často používána. Pro bezpečný řezací systém vyměňte všechny nože i s jejich šrouby najednou. Díly, které lze použít, naleznete v části „Specifikace > příslušenství“.



VAROVÁNÍ

- Při kontrole nebo údržbě nože používejte silné rukavice.
- Šrouby NEPOUŽÍVEJTE opakovaně. Může dojít k vážnému zranění.
- Důrazně doporučujeme používat správné šrouby a originální čepele, které prodáváme . (NO.80201457).

Jak vyměnit nože

A. Vypněte sekačku.

B. Postavte sekačku vzhůru nohama na neposkrvňený měkký povrch, abyste zabránili poškrábání.

C. Šrouby povolte křížovým šroubovákem.

D. Odstraňte šrouby a nože.

E. Připevněte nové nože a šrouby (Utahovací moment: 1,0+0,2 N.m). Ujistěte se, že se nože mohou volně otáčet.

Poznámka

- Vyměňte šrouby standardním utahovacím momentem 1,0+0,2 N.m. Nesprávný točivý moment může vést k problémům, kterým se dá předejít.

- Ujistěte se, že je sekačka vypnutá, a zkontrolujte správné nasazení nožů. Zkontrolujte, zda se nejedná o neobvyklý hluk nebo otřesy.

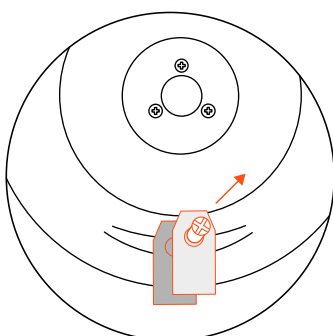
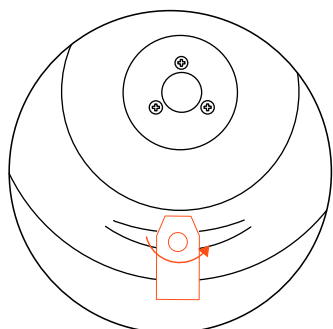
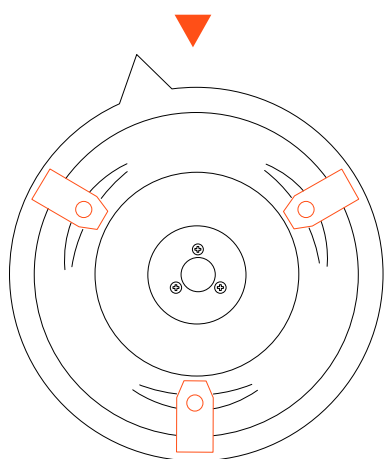
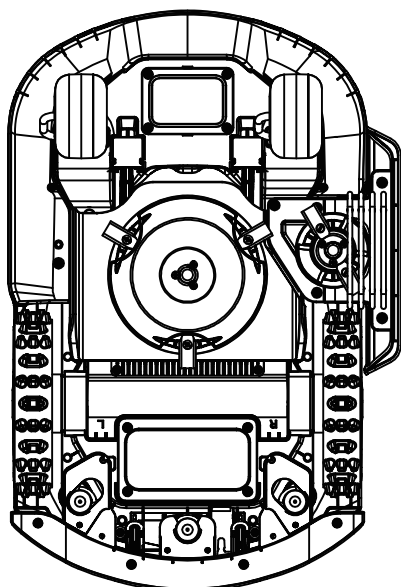

6.3 Přeprava

Zajistěte bezpečnost sekačky při přepravě na dlouhé vzdálenosti použitím originálního obalu. Před zvedáním, přemísťováním nebo přepravou výrobku se ujistěte, že je vypnutá. Zacházejte s ní opatrně a vyvarujte se násilí, jako je házení a silný tlak. Sekačku nikdy nezvedejte ani nepřenášejte, pokud je motor v chodu.

Jak správně pohybovat nebo zvedat

Sekačku přenášejte za rukojeť. Kotouč s noži mějte směrem od těla.

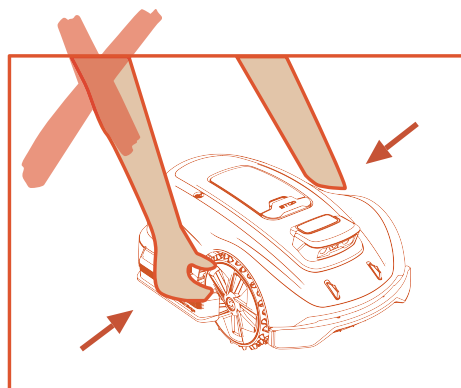
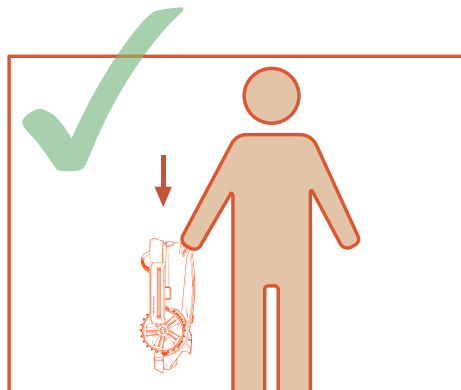

6.4 Akumulátor

A. Před uskladněním akumulátor plně nabijte, aby nedošlo k jeho nadměrnému vybití a poškození elektrických částí.

B. Omezená záruka neochrání před poškozením baterie přílišným vybitím.

C. Nenabíjete akumulátor při teplotách vzduchu nižších než 5 °C (41 °F) nebo vyšších než 40 °C (104 °F).

D. Pokud se akumulátor nabíjí při teplotě vzduchu mezi 18 °C a 25 °C, může se prodloužit jeho životnost a zlepšit jeho výkon.

E. Akumulátor funguje nejlépe při běžné pokojové teplotě (20 °C ± 5 °C).

Poznámka

- Životnost akumulátoru závisí na četnosti používání výrobku a celkovém počtu pracovních hodin. Pokud je doba provozu na jedno plné nabití výrazně kratší než

obvykle nebo trávník není dobře posekaný, doporučujeme akumulátor vyměnit.

Jak vyměnit akumulátor

- A. Vypněte sekačku.
- B. Položte sekačku vzhůru nohama na měkký povrch bez nečistot.
- C. Křížovým šroubovákem povolte 4 šrouby, které drží přihrádku na baterii na místě.
- D. Odpojte zástrčku.
- E. Vyjměte akumulátor a vyměňte jej za nový.

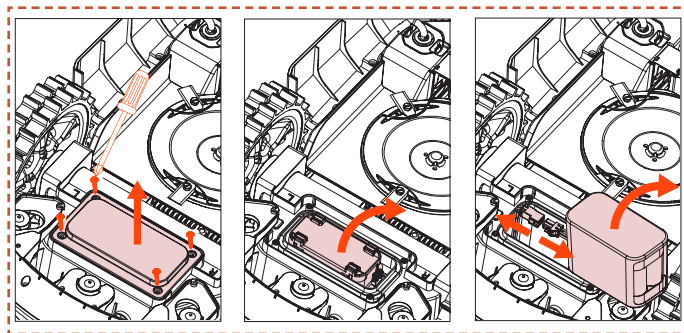
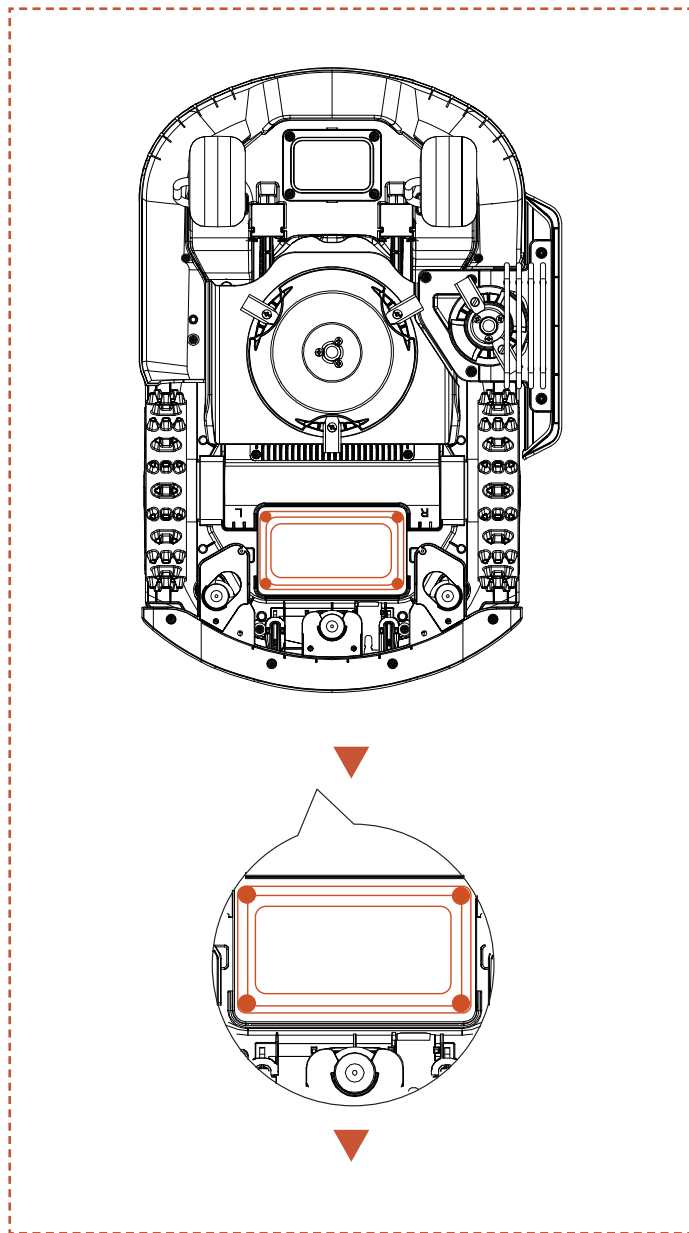

VAROVÁNÍ

- Používejte pouze originální bateriový modul nebo modul stejného typu, jak je uvedeno společností Sunseeker Elite. Každá sekačka obsahuje jeden akumulátor.
- V závislosti na konkrétním modelu sekačky je jmenovitá kapacita akumulátoru 5000 mAh nebo 10000 mAh.
- Nepoužívejte nenabíjecí baterie. Pro účely dobíjení akumulátoru používejte pouze odnímatelnou napájecí jednotku dodanou s tímto výrobkem.
- Zabraňte rozbití nebo demontáži krytu akumulátoru. Zabraňte kontaktu s kovovými předměty, aby nedošlo ke zkratu. Uchovávejte mimo dosah zdrojů tepla, ohně a přímého slunečního záření.
- Další informace o bateriích a elektroodpadu získáte na prodejním místě, na místním nebo regionálním úřadě pro nakládání s odpady nebo ve službě pro likvidaci domovního odpadu.
- Přihrádka na akumulátor se nemá často otevírat. Pokud je nutný nový akumulátor, teprve potom otevřete přihrádku na akumulátor.
- Akumulátor obsahuje elektrolyty. Pokud dojde ke kontaktu uniklého elektrolytu s pokožkou, okamžitě ji omyjte vodou a mýdlem. V případě zasažení očí vyhledejte lékařskou pomoc a okamžitě oči vyplachujte velkým množstvím vody po dobu nejméně 15 minut bez tření.

6.5 Napájení

Odpojte napájení:

- A. Před odstraněním ucpání.
- B. Před kontrolou, čištěním nebo prací na stroji.
- C. Po nárazu do cizího předmětu zkontrolujte stroj, zda není poškozený.
- D. Pravidelně kontrolujte kabel, zástrčku, kryt a další části. Pokud zjistíte jakékoli poškození nebo známky stárnutí, okamžitě přestaňte přípravku používat.

VAROVÁNÍ

- NIKDY nepoužívejte k provozu poškozený napájecí zdroj. Aby se předešlo nebezpečí, musí být poškozený napájecí kabel vyměněn výrobcem,

jeho servisním zástupcem nebo jinými náležitě kvalifikovanými osobami. Pokud je prodlužovací kabel vadný, vyměňte jej za schválený 10 m kabel Sunseeker Elite.

- NIKDY se nedotýkejte prodlužovacího kabelu nebo poškozeného kabelu, dokud nebyl odpojen od zdroje napájení nebo je stále připojen ke zdroji napájení. Poškozený kabel může způsobit kontakt s elektrickými součástmi.

- Napájecí zdroj by neměl být používán s žádným jiným zařízením nebo baterií, protože to zvyšuje riziko úrazu elektrickým proudem, požáru nebo zranění. Pokud použijete jiný než originální akumulátor, nelze zaručit bezpečnost výrobku.

- Akumulátor NENABÍJEJTE, pokud vytéká.

- Prodlužovací kabel udržujte v dostatečné vzdálenosti od pohyblivých nebezpečných částí, aby nedošlo k poškození kabelů, které by mohlo vést ke kontaktu s částmi pod napětím.

Doporučení

Sekačku anebo její periferní zařízení připojujte pouze k napájecímu obvodu chráněnému proudovým chráničem (RCD) s vypínacím proudem nejvýše 30 mA.

6.6 Skladování

A. Před uložením sekačky se ujistěte, že je plně nabitá a vypnutá, aby nedošlo k jejímu nadměrnému vybití, které by mohlo vést k jejímu trvalému poškození.

B. Skladujte na suchém a chladném místě v interiéru. Vystavení slunečnímu záření a extrémním teplotám (horku nebo chladu) urychluje proces stárnutí součástí a může způsobit jejich trvalé poškození.

C. Udržujte chemické látky a zdroje tepla (kamna, radiátory atd.) mimo dosah sekačky, nabíjecí stanice a zdroje napájení.

D. Uchovávejte napájecí zdroj na dobře větraném místě a chraňte jej před vlhkostí.

VAROVÁNÍ

- Pokud se očekává bouřka, odpojte napájecí zdroj ze zásuvky. Odpojte všechny vodiče a kabely připojené k nabíjecí stanici. Znovu se připojte, až přestane hrozit bouřka.

Dodatečné požadavky na zimní skladování

Sekačka:

A. Před uskladněním sekačku důkladně vyčistěte.

B. Zkontrolujte součásti podléhající opotřebení, jako jsou nože.

C. Pokud jsou ve špatném stavu, opravte je nebo vyměňte.

D. Uložte sekačku na suché a bezmrazé místo, postavenou na všech kolech, nejlépe v původním balení.

Nabíjecí stanice:

A. Odpojte od nabíjecí stanice a odpojte napájecí zdroj ze zásuvky.

B. Pokud okolní teplota klesne pod -20°C , přeneste nabíjecí stanici dovnitř.

6.7 Recyklace a likvidace po skončení životnosti

Tento výrobek NENÍ domovní odpad. Informace o recyklaci získáte na obecním úřadě, v prodejním místě nebo v domovní odpadové službě.

VAROVÁNÍ

- Tento výrobek by neměl být ukládán na skládku, spalován ani kombinován s běžným domácím odpadem. Elektrické součásti mohou způsobit nebezpečí nebo vážné poškození.

7. Často kladené dotazy a řešení problémů

7.1 Chybová zpráva

Kód LED	Zpráva aplikace	Řešení
E1	Robot mimo pracovní zónu	<ol style="list-style-type: none"> 1. Zkontrolujte, zda se stroj nachází mimo mapu. Přivezte jej zpět a překontrolujte instalaci. 2. Ověřte, zda uživatel nepřesunul Antenna nebo nabíjecí stanici. Přesun Antenna vyžaduje zahájení práce z nabíjecí stanice. Přesun nabíjecí stanice bude vyžadovat přemapování. 3. Zkontrolujte, zda je Antenna nainstalována správně a zda nejsou žádné překážky. 4. Zkontrolujte, zda není stroj zablokován. 5. Zkontrolujte, zda nejsou mezi Antenna a strojem nějaké velké překážky blokující signál.
E2	Chyba nadproudu motoru levého kola (zablokovaný)	Motor levého kola se zasekl, odstraňte překážky.
	Chyba nadproudu motoru pravého kola (zablokovaný)	Motor pravého kola se zasekl, odstraňte překážky.
E3	Chyba nadproudu motoru nože (zablokováno)	Motor nože je zaseknutý, prosím odstraňte překážky.
E4	Zaseknutý nárazník robota	Zkontrolujte, zda nárazník zůstal na svém místě. Pokuste se jej umístit zpět.
E5	Robot je zvednutý	<ol style="list-style-type: none"> 1. Zkontrolujte, zda byl stroj zvednut. 2. Zkontrolujte, zda je stroj zaseknutý a E5 přední kolo je zavěšené
E6	Robot se převrátil	Zkontrolujte, zda je stroj převrácený.
E7	Robot se naklonil	Zkontrolujte, zda je stroj umístěn na nerovném povrchu.
E8	Selhání při připojení k nabíjecí stanici během nabíjení	<ol style="list-style-type: none"> 1. Nevyčištěné nabíjecí kontakty na sekačce nebo nabíjecí stanici, vyčistěte je alkoholem. 2. Zkontrolujte, zda kontrolka na nabíjecí stanici svítí, možná je nabíjecí stanice bez napájení. 3. Zkontrolujte, zda je nabíjecí stanice nainstalována na rovném povrchu. Pokud je nerovnoměrná, upravte polohu nabíjecí stanice. 4. Ověřte, zda uživatel nepřesunul Antenna nebo nabíjecí stanici. Přesun Antenna vyžaduje zahájení práce z nabíjecí stanice. Přesun nabíjecí stanice bude vyžadovat přemapování. 5. Zkontrolujte, zda se před nabíjecí stanicí nenachází nějaké překážky. Pokud jsou na cestě nějaké překážky, odstraňte je. 6. Zkontrolujte, zda je Antenna nainstalována správně a zda nejsou žádné překážky. 7. Zkontrolujte, zda stroj nemá překážku v oblasti nabíjecí stanice. 8. Zkontrolujte, zda nejsou mezi Antenna a strojem nějaké velké překážky blokující signál. 9. Kód QR na nabíjecí stanici je znečištěný nebo poškozený, zkuste jej vyčistit nebo si objednejte nový v servisním středisku. 10. Zkontrolujte, zda nevyšel magnetický proužek ve spodní části podlahy, a vraťte jej zpět.
E9	Robot uvězněn	<ol style="list-style-type: none"> 1. Zkontrolujte, zda kolem stroje není příliš mnoho překážek. 2. Robot vstoupil do úzkého prostoru a nemůže se dostat ven. 3. V této oblasti dochází k vizuálnímu zkreslení. Pomocí funkce bezpečné zóny ignorujte výsledky vizuálního rozpoznávání. 4. Sekačka prokluzuje.
	Chyba mimo stanici	
	Časový limit mimo stanici	
E10	Aktualizace firmwaru se nezdařila	<ol style="list-style-type: none"> 1. Zkontrolujte, zda není signál Wi-Fi velmi slabý 2. Zkontrolujte, zda se stroj nabíjí na nabíjecí stanici
E12	Aktualizace firmwaru se nezdařila	<ol style="list-style-type: none"> 1. Umístěte přístroj na nabíjecí stanici, abyste zjistili, zda jej lze plně nabít. 2. Zkontrolujte kontrolky na nabíjecí stanici, zda je v nabíjecí stanici elektrina 3. zkontrolujte, zda kontakty nabíjecí stanice a sekačky nejsou zkorodované. Vyčistěte tyto kontakty alkoholem.

Kód LED	Zpráva aplikace	Řešení
E13	Abnormální nabíjení	<ol style="list-style-type: none"> 1. Nevyčištěné nabíjecí kontakty na sekačce nebo nabíjecí stanici, vyčistěte je alkoholem. 2. Zkontrolujte, zda kontrolka na nabíjecí stanici svítí, možná je nabíjecí stanice bez napájení. 3. Zkontrolujte, zda je nabíjecí stanice nainstalována na rovném povrchu. Pokud je nerovnoměrná, upravte polohu nabíjecí stanice.
E14	Aktuální oblast mapy je příliš velká a přesahuje maximální pracovní oblast podporovanou robotem	Sestavte novou mapu v rámci nominálního rozsahu schopností produktu.
E17	Plán trasy selhal, zkontrolujte, zda se kolem robota nenacházejí žádné překážky	<ol style="list-style-type: none"> 1. Zkontrolujte, zda kolem stroje není příliš mnoho překážek. 2. Robot vstoupil do úzkého prostoru a nemůže se dostat ven. 3. V této oblasti dochází k vizuálnímu zkreslení. Pomocí funkce bezpečné zóny ignorujte výsledky vizuálního rozpoznávání. 4. Potvrďte, zda je nabíjecí stanice mimo mapu a zákazník nevybuduje koridor od stanice do mapy. 5. Pokuste se přestavět koridory mezi různými oblastmi a znovu postavít spojovací koridory mezi nabíjecími stanicemi a mapou, pokud je oblast mimo mapu.
	Časový limit pro nalezení nabíjecí stanice	<ol style="list-style-type: none"> 1. Ověřte, zda uživatel nepřesunul Antenna nebo nabíjecí stanici. Přesun Antenna vyžaduje zahájení práce z nabíjecí stanice. Přesun nabíjecí stanice bude vyžadovat přemapování. 2. Zkontrolujte, zda se stroj nezasekl a zda kola neprokluzují 3. Zkontrolujte, zda je Antenna nainstalována správně a zda nejsou žádné překážky. 4. Zkontrolujte, zda stroj nemá překážku v oblasti nabíjecí stanice. 5. Zkontrolujte, zda nejsou mezi Antenna a strojem nějaké velké překážky blokující signál.
E18	Nízký stav nabití akumulátoru, robot nemůže začít pracovat	Zkontrolujte, zda není akumulátor příliš vybitý, a nechte jej pracovat až po úplném nabití.
E19	Konfigurace sítě se nezdařila	<ol style="list-style-type: none"> 1. Na zadní straně stroje jsou 4 kódy QR a při přidávání stroje je třeba vybrat první kód QR. 2. Zkontrolujte, zda je na telefonu zapnuta funkce Bluetooth a zda je v dosahu 1 metr od přístroje. 3. Zadalí jste správné heslo pro spuštění, které je ve výchozím nastavení 0000. 4. Je Wi-Fi 2,4 GHz? náš produkt podporuje pouze Wi-Fi 2,4 GHz. 5. Je heslo k WiFi správné? Zkontrolujte to dvakrát.
E21	RTK se inicializuje, čekejte	<ol style="list-style-type: none"> 1. Právě se zapnul? Restartování stroje trvá několik minut, než se dokončí inicializační proces. 2. Zkontrolujte, zda je Antenna nainstalována správně a zda nejsou žádné překážky. 3. Zkontrolujte, zda není stroj zablokován. 4. Zkontrolujte, zda nejsou mezi Antenna a strojem nějaké velké překážky blokující signál.
E22	Přední kamera je zakryta	Před spuštěním kameru oťřete.
	Neschopnost pracovat ve tmě	<ol style="list-style-type: none"> 1. Zkontrolujte, zda jste zapnuli noční pracovní režim. 2. Zkontrolujte, zda není kamera zakryta nějakým předmětem.
E23	Chyba prázdné mapy	Před zahájením si vytvořte mapu.
E24	Chybějící signál antény	<ol style="list-style-type: none"> 1. Zkontrolujte, zda má Antenna napájení. 2. Zkontrolujte, zda nejsou mezi Antenna a strojem nějaké velké překážky blokující signál. 3. Zkuste znovu připojit Antenna prostřednictvím aplikace.
E25	Mapování se nezdařilo	<ol style="list-style-type: none"> 1. Zkontrolujte, zda je trasa, kterou jedete, uzavřena 2. Zkontrolujte, zda je stroj online 3. Zkontrolujte, zda je anténa správně nainstalována a zda nejsou přítomny nějaké překážky. 4. Zkontrolujte, zda není stroj zablokován 5. Zkontrolujte, zda nejsou mezi Antenna a strojem nějaké velké překážky blokující signál.

Kód LED	Zpráva aplikace	Řešení
E26	Kalibrace RTK se nezdařila	<ol style="list-style-type: none"> 1. Zkontrolujte, zda je Antenna nainstalována správně a zda nejsou žádné překážky. 2. Zkontrolujte, zda není stroj zablokován. 3. Zkontrolujte, zda nejsou mezi Antenna a strojem nějaké velké překážky blokuující signál. 4. Zkontrolujte, zda se stroj nezasekl, odstraňte případné překážky a restartujte jej.
BP	Chyba teploty akumulátoru	Pokud je okolní teplota příliš vysoká nebo příliš nízká, počkejte, dokud se teplota nevrátí do normálu, a teprve poté nechte sekačku pracovat.
ZÁMEK	Chyba PIN kódu, robot zamčen	<ol style="list-style-type: none"> 1. Zadejte správné heslo. 2. Pokud heslo zapomenete, můžete ho obnovit na 0000 obnovením továrního nastavení prostřednictvím aplikace. 3. Pokud není mobilní aplikace připojena ke stroji, obraťte se na servisní středisko.
NA	Nelze se dostat do jiných pracovních oblastí, vrátí se do nabíjecí stanice	<ol style="list-style-type: none"> 1. Zkontrolujte, zda kolem stroje není příliš mnoho překážek 2. Robot vstoupil do úzkého prostoru a nemůže se dostat ven 3. V této oblasti dochází k vizuální záměně, použijte funkci bezpečné zóny k ignorování výsledků vizuálního rozpoznávání. 4. Pokuste se přestavět koridory mezi různými oblastmi a znovu postavte spojovací koridory mezi nabíjecími stanicemi a mapou, pokud je oblast mimo mapu.
	Nabíjení není dokončeno, naplánovaný úkol nebyl proveden	Naplánovaný úkol není proveden kvůli nabíjení, prosím počkáte, dokud nebude baterie plně nabitá.
	Chyba polohy antény	<ol style="list-style-type: none"> 1. Zkontrolujte, zda je Antenna nainstalována správně a zda nejsou žádné překážky. 2. Zkontrolujte, zda není stroj zablokován. 3. Zkontrolujte, zda nejsou mezi Antenna a strojem nějaké velké překážky blokuující signál.
	Abnormalita nabíjecí stanice při práci	<ol style="list-style-type: none"> 1. Ověřte, zda uživatel nepřesunul Antenna nebo nabíjecí stanici. Přesun Antenna vyžaduje zahájení práce z nabíjecí stanice. Přesun nabíjecí stanice bude vyžadovat přemapování. 2. Zkontrolujte, zda je Antenna nainstalována správně a zda nejsou žádné překážky. 3. Zkontrolujte, zda stroj nemá překážku v oblasti nabíjecí stanice. 4. Zkontrolujte, zda nejsou mezi Antenna a strojem nějaké velké překážky blokuující signál.
Err	Nesprávné heslo	<ol style="list-style-type: none"> 1. Obnovte heslo přes aplikaci. 2. Pro vyřešení kontaktujte servisní středisko.
Odpočítávání minut	Interval po dešti ještě neskončil, nemohu začít pracovat automaticky	Naplánovaný úkol není proveden kvůli dešťovému zpoždění, musíte počkat, až skončí odpočítávání deště, abyste vypnuli funkci zpoždění deště.
ZASTÁVKA	MCU je v režimu „STOP“, zařízení nemůže pracovat. Pokud chcete restartovat, klikněte na „START“ a „OK“ na ovládacím panelu	<ol style="list-style-type: none"> 1. Pokud jste již dříve stiskli tlačítko stop, musíte pro restartování kliknout na „START“ a „OK“. 2. Zkontrolujte, zda není červené tlačítko stop zaseknuté, kliknutím na „START“ a „OK“ restartujte po dokončení čištění.
EE	Komunikace s displejovým panelem selhala	Obraťte se na servisní středisko a požádejte o pomoc.
	Selhání komunikace motoru	
	Selhání připojení magnetického senzoru	
	Chyba komunikace IMU	
	Anomálie dat IMU	
RTK selhání komunikace modulu		

Pokyny, jak postupovat v případě abnormálních vibrací:

- A. Vypněte stroj.
- B. Otočte stroj o 180 stupňů.
- C. Zkontrolujte stav nožů, zda nejsou poškozené nebo nefunkční.
- D. Doporučujeme vyměnit všechny tři nože.
- E. Otočte stroj zpět a začněte pracovat.

7.2 Řešení problémů

Pokud narazíte na jakékoliv problémy související s produktem nebo aplikací, běžné problémy a dotazy naleznete v článkách FAQ na oficiálních webových stránkách Sunseeker (www.sunseekerelite.com) nebo v sekci „Nápověda a pokyny“ v aplikaci.

8. Důležité informace

8.1 Ochrana osobních údajů

Zpracování osobních údajů v rámci Platform X Gen 2

- Kdo a proč?

Když se zaregistrujete a používáte Platform X Gen 2 společnosti Sunseeker, Sunseeker Elite (nebo „my“) jako správce bude zpracovávat vaše osobní údaje. Vaše osobní údaje budeme zpracovávat za účelem:

1. Poskytnout vám připojení k Platform X Gen 2 nebo vám učinit nabídku takové služby. Právním základem je, že zpracování je nezbytné pro plnění smlouvy, kterou jste s námi uzavřeli, nebo pro provedení kroků před uzavřením smlouvy s námi.
2. Dále rozvíjet a zlepšovat naše výrobky a služby. Právním základem je náš oprávněný zájem na vývoji a zlepšování našich výrobků a služeb.
3. Umožnit konektivitu Platform X Gen 2 (Internet věcí): používat partnerské integrace (například chytré asistenty, včetně zařízení s hlasovým ovládáním); používat platformy konektivity k propojení Platform X Gen 2 s zařízeními, aplikacemi a službami třetích stran; a vybudovat vlastní integraci chytré domácnosti. Právním základem je, že zpracování je nezbytné pro plnění smlouvy, kterou jste s námi uzavřeli.
4. Poskytnout vám relevantní informace související s vaším používáním Platform X Gen 2. Právním základem je náš oprávněný zájem informovat vás o konkrétních výrobcích a službách a jejich funkcích.
5. Poskytnout vám podporu a odstraňování problémů souvisejících s Platform X Gen 2. Právním základem je, že zpracování je nezbytné pro plnění smlouvy, kterou jste s námi uzavřeli.

Pokud jste nám dali souhlas (v takovém případě je právním základem váš souhlas), můžeme vaše osobní údaje zpracovávat také pro následující účely:

1. Zasiílat vám přizpůsobené reklamy a informační bulletiny o našich výrobcích a službách.
2. Zasiílat vám zákaznické průzkumy a analyzovat vámi poskytnuté údaje, jak je podrobněji popsáno v takové komunikaci.

Vaše údaje budou zpracovávány po dobu, která je vyžadována společností Sunseeker Elite pro splnění výše uvedených účelů, avšak za žádných okolností ne déle, než dovolují příslušné právní předpisy.

- Jaké osobní údaje zpracováváme?

Můžeme zpracovávat následující osobní údaje:

1. Osobní údaje: jméno a příjmení, státní příslušnost, jazykové preference;
2. Kontaktní údaje: e-mailová adresa, poštovní adresa;
3. Informace o účtu: věk účtu, heslo, číslo účtu;
4. Další údaje související s Platform X Gen 2: název sekačky, názvy párování, akce spuštěné prostřednictvím partnerských integrací a informace o zařízení.

- Použití údajů o poloze

Některé naše služby fungují pouze tehdy, pokud můžeme určit polohu vaší sekačky (např. zobrazení počasí). Pokud nám sdělíte polohu sekačky, údaje se uloží jako součást vašeho profilu a mohou být odeslány třetím stranám v pseudonymizované podobě za účelem poskytnutí příslušné služby (např. zaparkování sekačky v případě silného deště).

8.2 Omezená záruka

Tato omezená záruka se vztahuje pouze na vady materiálu nebo zpracování výrobku a jeho součástí při používání za běžných, obvyklých podmínek. Pokud se vyskytne závada, na kterou se vztahuje tato omezená záruka, společnost Sunseeker nebo její autorizovaní zástupci podle vlastního uvážení opraví nebo vymění vadný výrobek nebo součásti v souladu s touto omezenou zárukou. Platná záruční doba začíná běžet dnem původního nákupu od společnosti Sunseeker nebo autorizovaného prodejce, distributora nebo dealera společnosti Sunseeker.

Záruční podmínky

Registrace: Zaregistrujte výrobek online na adrese www.sunseekerelite.com do 30 dnů od zakoupení a získáte 36měsíční záruku. Bez registrace platí 24měsíční záruka.

Záruka na akumulátor: Akumulátory jsou kryty pouze po dobu 12 měsíců bez ohledu na online registraci.

Správné použití: Výrobek nesmí být nesprávně používán, zneužíván, zanedbáván, měněn, upravován nebo opravován jinou osobou než autorizovaným servisním střediskem.

Schválené díly: S tímto výrobkem lze používat pouze příslušenství a díly schválené společností Sunseeker Elite.

Nekomerční použití: Výrobek nesmí být používán pro obchodní, profesionální nebo nájemní účely.

Prevence škod: Výrobek nesmí být poškozen cizími předměty, látkami nebo nehodami.

Podmínky skladování: Pokud je venkovní teplota nižší než 0 °C, musí být akumulátor a výrobek skladovány uvnitř.

Výjimky ze záruky

Běžné opotřebení: Záruka se nevztahuje na součásti, které se při běžném používání přirozeně opotřebovávají, jako jsou například nože.

Neoprávněná údržba: Poškození, poruchy nebo selhání v důsledku neoprávněné nebo nesprávné údržby, manipulace nebo přetížení jsou vyloučeny.

Poškození vysokotlakou myčkou: Na poškození způsobené působením vysokotlakého mytí se pojištění nevztahuje.

Chcete-li uplatnit záruční reklamaci, musíte předložit doklad o nákupu ve formě platné účtenky, na které je uvedeno datum a místo nákupu.

Tato záruka doplňuje vaše zákonná práva a nevztahuje se na příslušenství dodávané s výrobkem. Na všechny opravy a náhradní výrobky se vztahuje omezená záruka po zbytek původní záruční doby od data nákupu.

8.3 Odmítnutí odpovědnosti

Zákazníkům poskytujeme poprodejní služby s výjimkou následujících případů:

1. Poškození způsobená nevýrobními faktory, mimo jiné chybami uživatele.
 2. Poškození způsobené neoprávněnou úpravou, demontáží nebo otevřením krytu v rozporu s oficiálními pokyny nebo příručkami.
 3. Poškození způsobené nesprávnou instalací, nesprávným používáním nebo provozem, který není v souladu s oficiálními pokyny nebo příručkami.
 4. Poškození způsobené neautorizovaným poskytovatelem služeb.
 5. Poškození způsobené neoprávněnou úpravou obvodů anebo nesprávnou kombinací nebo nesprávným používáním akumulátoru a nabíječky.
 6. Poškození způsobené uživateli, kteří nedodržují pokyny a doporučení v návodu.
 7. Škody způsobené provozem ve špatných podmínkách na trávníku (např. velké louže při nesprávném nastavení omezených ploch, místa s množstvím kamenů pokrývajících povrch trávníku atd.)
 8. Poškození způsobené provozem výrobku v prostředí s elektromagnetickým rušením, včetně důlních oblastí nebo blízkosti vysílacích věží, vysokonapěťových vedení, rozvoden atd.
 9. Poškození způsobené provozem výrobku v prostředí, kde dochází k rušení jinými bezdrátovými zařízeními, jako jsou vysílače, video-downlinky, signály Wi-Fi atd.
 10. Škody způsobené problémy se spolehlivostí nebo kompatibilitou při použití neautorizovaných dílů třetích stran.
 11. Poškození způsobené provozem přístroje s nedostatečně nabitým nebo vadným akumulátorem.
 12. Škody způsobené nepředvídatelnými faktory, jako jsou srážky s autem, útoky divokých zvířat, záplavy atd.
- Tento obsah se může změnit bez předchozího upozornění.

VAROVÁNÍ pro knoflíkové nebo mincové baterie:

- a) Použité akumulátory vyjměte a ihned recyklujte nebo zlikvidujte v souladu s místními předpisy a uchovávejte je mimo dosah dětí.
- b) Akumulátor NEVYHAZUJTE do domácího odpadu ani je nespalujte.
- c) I použité akumulátory mohou způsobit vážné zranění nebo smrt.
- d) Zavolejte na místní toxikologické středisko, kde vám poskytnou informace o léčbě.
- e) Typ akumulátoru: CR2032.
- f) Jmenovité napětí: 3,0 V=.
- g) Nenabíjecí baterie se nesmí dobíjet.
- h) Nevybíjejte je násilím, nenabíjejte, nerozebírejte, nezahřívejte nad (výrobce stanovenou teplotní hodnotu) ani nespalujte. V takovém případě může dojít ke zranění v důsledku odvětrání, úniku nebo výbuchu s následkem chemických popálenin.

i) Výrobek obsahuje nevyměnitelný knoflíkový článek.

8.4 Kontaktujte nás

Sunseeker Intelligent Technology SE

Adresa: Theodorstraße 41M1, D-22761 Hamburg

Website: www.sunseekerelite.com



ES prohlášení o shodě

Výrobce:

Zhejiang Sunseeker Industrial Co., Ltd.
988 Jinde Rd. Jiangdong Industrial Park, Jinhua, Zhejiang 321000 P.R. ČÍNA

Prohlašuje a přebírá odpovědnost za to, že výrobek:

Název značky: SUNSEEKER, sunseeker elite

Název výrobku: Robotická sekačka na trávu

Model: RMX800N20V, RMX1200N20V, RMX601M20V, RMX1001M20V, RMX801M20V, RMX802M20V, RMX803N20V, RMX1203N20V

Splňují následující směrnice:

1. Směrnice o rádiových zařízeních (2014/53/EU)
2. Směrnice o strojních zařízeních (2006/42/ES)
3. Směrnice RoHS (2011/65/EU) a pozměňující směrnice ((EU)2015/863)
4. Nařízení o bateriích (EU) 2023/1542
5. Příloha 2 z roku 2023 č. 1007 OCHRANA SPOTŘEBITELE

Toto prohlášení bylo vydáno na výhradní odpovědnost výrobce.

Předmět prohlášení je v souladu s příslušnými harmonizačními právními předpisy Unie.

Odkazy na příslušné harmonizační právní předpisy Unie:

EN 50636-2-107: 2015+A1:2018+A2: 2020+A3: 2021

EN 60335-1:2012+A11:2014+A13:2017+ A1:2019 + A2:2019+ A14:2019+A15:2021

EN IEC 55014-1:2021

EN IEC 55014-2:2021

EN IEC 61000-3-2:2019+A1:2021+A2:2024

EN 61000-3-3:2013+A1:2019+A2:2021

EN 301 489-1 V2.2.3

EN 301 489-3 V2.3.2

EN 301 489-17 V3.3.1

EN 300 440 V2.2.1

EN 301 893 V2.1.1

EN 301 489-19 V2.2.1

EN 301 489-52 V1.2.1

EN 301 511 V12.5.1

EN 301 908-1 V15.2.1

EN 301 908-13 V13.2.1

EN 303 413 V1.2.1

EN 300 328 V2.2.2

EN 62311: 2008

EN IEC 62311: 2020

EN 50665: 2017

EN 62321-1:2013

EN18031-1: 2024

EN18031-2: 2024

EN IEC 62321-2:2021

EN 62321-3-1:2014

EN 62321-8:2017

IEC 62133-2:2017+A1:2021

EN62321-8:2017

EN 62321-4:2014 /A1:2017

EN 62321-5:2014

EN 62321-7-1:2015

EN 62321-7-2:2017

EN 62321-6:2015

Informace o expozici rádiovým vlnám:

Toto zařízení bylo testováno a splňuje platné limity pro vystavení rádiovým frekvencím (RF).

Toto zařízení musí být instalováno a provozováno v souladu s dodanými pokyny a antény použité pro tento vysílač musí být instalovány tak, aby byla zajištěna vzdálenost alespoň 30 cm od všech osob, a nesmí být umístěny společně s jinou anténou nebo vysílačem.

Podepsáno za a jménem:

Zhejiang Sunseeker Industrial Co., Ltd.

Místo: Jinhua, Zhejiang P.R. ČÍNA

Datum: 04-12-2025

Jméno: Harry Ran

Podpis: *Harry*

Název: Hlavní inženýr

Zplnomocněný zástupce:

Sunseeker Intelligent Technology SE

Theodorstrasse 41M1

22761 Hamburg

Hans-Peter Kuebler

Výkonný ředitel

Obsah

1. Bezpečnosť a predpisy	612
1.1 Všeobecné informácie	612
1.2 Všeobecné bezpečnostné pokyny	612
1.3 Bezpečnostné pokyny pre inštaláciu	613
1.4 Bezpečnostné pokyny pre každodennú prevádzku	614
1.5 Bezpečnostné pokyny pre údržbu	614
1.6 Bezpečnosť akumulátoru	614
2. Symboly a nálepky	614
3. Obsah a špecifikácia	615
3.1 Obsah balenia	615
3.2 Časti a funkcie	616
3.3 Špecifikácie	617
4. Inštalácia a mapovanie	618
4.1 Prípravy	619
4.2 Aktivácia kosačky	619
4.3 Pripojenie aplikácie	620
4.4 Inštalácia nabíjacej stanice	620
4.5 Mapovanie	621
4.6 Nastavenia netRTK	624
5. Denná prevádzka	625
5.1 Displej a ovládanie na kosačke	625
5.2 Zmena PIN kódu	626
5.3 Nastavenie plánu	626
5.4 Úvod k aplikácii	628
5.5 Modul S Connect	629
5.6 IoT	631
5.7 Vyhýbanie sa prekážkam	631
6. Údržba	631
6.1 Čistenie	632
6.2 Výmena čepelí	632
6.3 Preprava	633
6.4 Batéria	633
6.5 Napájanie	634
6.6 Skladovanie	635
6.7 Recyklácia a likvidácia po skončení životnosti	635
7. Časté otázky a riešenie problémov	636
7.1 Chybové hlásenie	636
7.2 Odstraňovanie porúch	638
8. Dôležité informácie	639
8.1 Ochrana osobných údajov	639
8.2 Obmedzená záruka	639
8.3 Vylúčenie zodpovednosti	640
8.4 Kontaktujte nás	640

1. Bezpečnosť a predpisy

1.1 Všeobecné informácie

DÔLEŽITÉ

**PRED POUŽITÍM SI POZORNE PREČÍTAJTE
UCHOVAJTE NA BUDÚCE POUŽITIE**

Určené použitie

Tento záhradný výrobok je určený len na kosenie trávnik, automatické kosenie trávy v záhrade kedykoľvek počas dňa. Akékoľvek použitie nad rámec určeného účelu môže predstavovať nebezpečenstvo, potenciálne spôsobiť ujmu na zdraví alebo poškodenie majetku. Na zaistenie bezpečnosti a prevenciu nehôd je nevyhnutné prísne dodržiavať špecifikované pokyny.

Použitie v rozpore s určeným použitím

Tento záhradný výrobok nie je určený na používanie deťmi mladšími ako 14 rokov alebo osobami so zníženými fyzickými, zmyslovými alebo duševnými schopnosťami, alebo s nedostatkom skúseností a znalostí, pokiaľ nie sú pod dohľadom osoby zodpovednej za ich bezpečnosť alebo nie sú poučené o používaní výrobku.

Nesprávne používanie zahŕňa, ale nie je obmedzené na, prepravu ľudí, detí alebo zvierat na stroji; vozenie sa na stroji; používanie stroja na ťahanie alebo tlačenie bremien; a použitie stroja na kosenie netrávovej vegetácie.

Zvyškové riziká - Pri vykonávaní údržby alebo výmene čepelí nosite ochranné rukavice a okuliare, aby nedošlo k poraneniu.

Nepredlžujte kábel medzi napájacou jednotkou a nabíjacou stanicou.

- Pri prevádzke stroja na verejných priestranstvách musia byť okolo pracovnej oblasti umiestnené výstražné tabule. Tabule musia jasne zobrazovať tento text:



VAROVANIE

- Nedotýkajte sa nebezpečných pohyblivých častí, kým sa úplne nezastavia.
- Napájací kábel, napájací zdroj, predlžovací kábel a všetky ostatné elektrické káble, ktoré nepatria k produktu, uchovávajte mimo oblastí rezu, aby ste zachovali ich vzdialenosť od nebezpečných pohyblivých častí a zabránili poškodeniu káblov, ktoré môžu prísť do kontaktu s časťami pod prúdom. Pri nedodržaní pokynov v návode hrozí nebezpečenstvo ohrozenia života obsluhy alebo okolostojacich osôb.
- Automatická kosačka na trávu! Držte sa ďalej od stroja! Deti musia byť pod dozorom!
- Varovanie, aby deti, osoby so zníženými fyzickými, zmyslovými alebo mentálnymi schopnosťami, osoby bez skúseností a vedomostí alebo osoby neoboznámené s týmito pokynmi nikdy nepoužívali stroj; miestne predpisy môžu obmedziť vek obsluhy.
- Varovanie, že počas prevádzky stroja sa deti nesmú nachádzať v blízkosti ani sa s ním hrať.
- Všetky upozornenia a pokyny si uschovajte na budúce použitie.
- Prečítajte si všetky bezpečnostné upozornenia, pokyny, ilustrácie a špecifikácie dodané s týmto

výrobkom. Nedodržanie všetkých pokynov uvedených nižšie môže mať za následok zásah elektrickým prúdom, požiar a/alebo vážne zranenie.

- Pri prevádzke stroja na verejných priestranstvách musia byť okolo pracovnej oblasti umiestnené výstražné tabule. Tabule musia jasne zobrazovať tento text:



VAROVANIE

- Automatická kosačka na trávu. Držte sa ďalej od stroja. Deti musia byť pod dozorom!
- Zariadenie musí byť vypnuté, keď sa nepoužíva.

1.2 Všeobecné bezpečnostné pokyny

Bezpečnosť pracovného priestoru

- A.** Neprevádzkujte stroje vo výbušnom prostredí, napríklad v prítomnosti horľavých kvapalín, plynov alebo prachu. Stroje vytvárajú iskry, ktoré môžu zapáliť prach alebo výpary.
- B.** Pozorne si prečítajte pokyny. Oboznámte sa s ovládacími prvkami a správnym používaním stroja.
- C.** Nikdy nedovoľte, aby stroj používali osoby, ktoré nie sú oboznámené s týmito pokynmi, alebo deti. Miestne predpisy môžu obmedzovať povolený vek operátora.
- D.** Prevádzkovateľ alebo používateľ je zodpovedný za nehody alebo riziká, ktoré sa stanú iným ľuďom alebo na ich majetku.

Elektrická bezpečnosť

- A.** Sieťová zástrčka musí zodpovedať zásuvke. Zástrčku nikdy žiadnym spôsobom neupravujte. S uzemnenými zariadeniami nepoužívajte žiadne nabíjačkové zástrčky. Neupravené zástrčky a zodpovedajúce zásuvky znížia riziko zásahu elektrickým prúdom.
- B.** Zabráňte kontaktu tela s uzemnenými povrchmi, ako sú potrubia, radiátory, sporáky a chladničky. Ak je vaše telo uzemnené, existuje zvýšené riziko zásahu elektrickým prúdom.
- C.** Napájacie káble nepoužívajte na iné účely. Nikdy nepoužívajte napájací kábel na prenášanie, ťahanie alebo odpájanie zariadenia. Napájacie káble uchovávajte mimo dosahu tepla, oleja, ostrých hrán alebo pohyblivých častí. Poškodené alebo zamotané napájacie káble zvyšujú riziko zásahu elektrickým prúdom.
- D.** Ak je nevyhnutné prevádzkovať zariadenie napájané zo siete vo vlhkom prostredí, použite zdroj chránený prúdovým chráničom (RCD). Použitie RCD znižuje riziko zásahu elektrickým prúdom.
- E.** Zabezpečte správnu inštaláciu systému automatického vymedzenia obvodu podľa pokynov.
- F.** Pravidelne kontrolujte oblasť, kde sa bude stroj používať, a odstráňte všetky kamene, palice, drôty, kosti a iné prekážky.
- G.** Pravidelne kontrolujte čepele, skrutky čepele a zostavu rezača, či nie sú opotrebované alebo poškodené. Opotrebované alebo poškodené čepele a skrutky vymeňte v súpravách, aby ste zachovali rovnováhu.
- H.** Na viacvretenových strojoch buďte opatrní, pretože otáčanie jedného kotúča môže spôsobiť otáčanie iných kotúčov.

Osobná bezpečnosť

A. Nedovoľte, aby stroj obsluhovali osoby, ktoré nie sú oboznámené so strojom alebo s týmito pokynmi. V rukách neškolených používateľov sú stroje nebezpečné.

B. Budte ostražití, sledujte, čo robíte, a pri obsluhu stroja používajte zdravý rozum. Nepoužívajte stroj, ak ste unavení alebo pod vplyvom drog, alkoholu alebo liekov. Chvilka nepozornosti pri obsluhu stroja môže mať za následok vážne zranenie.

C. Pred použitím stroja odstráňte nastavovací kľúč alebo kľúč. Imbusový alebo francúzsky kľúč ponechaný pripojený k rotujúcej časti stroja môže spôsobiť zranenie.

D. Pri ručnom ovládaní stroja udržiavajte vždy správny postoj a rovnováhu. To umožňuje lepšiu kontrolu nad strojom v neočakávaných situáciách.

E. Dbajte na to, aby ste vďaka znalosti získanej častým používaním strojov nenadobudli dobrý pocit a nedošlo tak k ignorovaniu bezpečnostných zásad spojených so strojom. Neopatrný krok môže spôsobiť vážne zranenie v zlomku sekundy.

Používanie a starostlivosť o stroj

A. Pred vykonaním akýchkoľvek úprav, výmenou príslušenstva alebo uskladnením odpojte zástrčku od zdroja napájania a/alebo vyberte akumulátor (ak je odpojiteľný) zo stroja alebo iných zariadení. Takéto preventívne bezpečnostné opatrenia znižujú riziko náhodného spustenia.

B. Údržba strojov a príslušenstva. Skontrolujte, či nie sú pohyblivé časti vychýlené alebo zaseknuté, či nie sú zlomené časti a iné podmienky, ktoré môžu ovplyvniť činnosť stroja. V prípade poškodenia nechajte stroj pred použitím opraviť. Veľa nehôd je spôsobených zle udržiavanými strojmi a príslušenstvom.

C. Stroj a príslušenstvo používajte v súlade s týmito pokynmi, pričom vezmite do úvahy pracovné podmienky a prácu, ktorú budete vykonávať. Používanie stroja na iné činnosti, ako sú určené, môže viesť k nebezpečnej situácii.

D. Nikdy neprevádzkujte stroj s chybnými krytmi alebo bez bezpečnostných zariadení.

E. Nedávajte ruky ani nohy do blízkosti alebo pod rotujúce časti. Vždy sa držte mimo výstupného otvoru.

F. Nikdy nezdvíhajte ani neprenášajte stroj, keď je motor v.

G. Aktivujte zámok zariadenia / nastavte stroj do režimu „ZÁMOK“

-pred odstránením upchania;

-pred kontrolou, čistením alebo prácou na stroji.

H. Nenechávajte stroj pracovať bez dozoru, ak viete, že v blízkosti sú domáce zvieratá, deti alebo ľudia.

Servis

A. Stroj dajte opraviť len kvalifikovanému opravárovi použitím výlučne identických náhradných dielov. Tým sa zaisťujú zachovanie bezpečnosti stroja.

B. Udržiavajte všetky matice a skrutky dotiahnuté, aby ste zaisťovali, že stroj bude v bezpečnom prevádzkovom stave.

C. Z bezpečnostných dôvodov vymeňte opotrebované alebo poškodené diely.

D. Uistite sa, že sú vymenené správne čepele.

E. Uistite sa, že batérie sa nabíjajú pomocou správnej nabíjačky odporúčanej výrobcou. Nesprávne používanie môže viesť k zásahu elektrickým prúdom, prehriatiu alebo úniku korozívnej kvapaliny z akumulátoru.

F. V prípade úniku elektrolytu vyplachujte vodou/neutralizačným prostriedkom. Ak sa dostane do očí a pod, vyhľadajte lekársku pomoc.

G. Servis stroja by sa mal vykonávať podľa pokynov výrobcu.

Použitie a starostlivosť o AKUMULÁTOROVÉ náradie

A. Nabíjajte iba pomocou nabíjačky špecifikovanej výrobcou. Nabíjačka, ktorá je vhodná pre jeden typ AKUMULÁTORA, môže pri použití s iným AKUMULÁTOROM predstavovať riziko požiaru.

B. Používajte iba elektrické náradie so špeciálne určenými AKUMULÁTORMI. Použitie akýchkoľvek iných AKUMULÁTOROV môže spôsobiť zranenie a požiar.

C. Keď sa AKUMULÁTOR nepoužíva, uchovávajte ho mimo dosahu iných kovových predmetov, ako sú sponky na papier, mince, kľúče, klince, skrutky alebo iné malé kovové predmety, ktoré môžu spôsobiť spojenie medzi svorkami. Skratovanie svoriek AKUMULÁTORA môže spôsobiť popáleniny alebo požiar.

D. Za nevhodných podmienok môže z AKUMULÁTORU vytekať kvapalina; vyhnite sa kontaktu. Ak dôjde k náhodnému kontaktu, opláchnite miesto vodou. Ak sa kvapalina dostane do očí, dodatočne vyhľadajte lekársku pomoc. Kvapalina vytečená z AKUMULÁTORU môže spôsobiť podráždenie alebo popáleniny.

E. Nepoužívajte AKUMULÁTOR alebo náradie, ktoré je poškodené alebo upravené. Poškodené alebo upravené akumulátory môžu vykazovať nepredvídateľné správanie s následkom požiaru, VÝBUCHU alebo rizika zranenia.

F. Nevystavujte AKUMULÁTOR alebo náradie ohňu alebo nadmernej teplote. Vystavenie ohňu alebo teplote nad 130 °C môže spôsobiť výbuch.

G. Dodržujte všetky pokyny na nabíjanie a nenabíjajte AKUMULÁTOR alebo náradie mimo teplotného rozsahu uvedeného v pokynoch. Nesprávne nabíjanie alebo nabíjanie pri teplotách mimo špecifikovaného rozsahu môže poškodiť AKUMULÁTOR a zvýšiť riziko požiaru.

1.3 Bezpečnostné pokyny pre inštaláciu

A. Neinštalujte nabíjaciu stanicu vrátane akéhokoľvek príslušenstva, na miesto, ktoré je nižšie alebo do 61 cm od akéhokoľvek horľavého materiálu. V prípade poruchy môže dôjsť k prehriatiu nabíjacej stanice a napájacieho zdroja, čo predstavuje potenciálne riziko vzniku požiaru.

B. Neumiestňujte napájací zdroj do výšky, kde existuje riziko, že sa dostane pod vodu. Nekladte napájací zdroj na zem.

C. Nezapuzdrujte napájací zdroj. Skondenzovaná voda môže poškodiť napájací zdroj a zvýšiť riziko zásahu elektrickým prúdom.

D. Platí pre USA/Kanadu. Ak sa napájací zdroj inštaluje vo vonkajšom prostredí: Riziko zásahu elektrickým prúdom. Inštalujte iba do krytej zásuvky triedy a GFCI (RCD) s krytom odolným voči poveternostným vplyvom a prístupom na vloženie alebo odstránenie krytu zástrčky.

E. Nabíjaciu stanicu neinštalujte tam, kde hrozí stojatá voda.

1.4 Bezpečnostné pokyny pre každodennú prevádzku

A. Ruky a nohy udržiavajte mimo dosah rotujúcich čepeľí. Nedávajte ruky ani nohy do blízkosti alebo pod výrobok, keď je zapnutý.

B. Zastavte produkt alebo nastavte produkt na VYPNUTÉ (OFF), keď sa v pracovnej oblasti nachádzajú osoby, najmä deti alebo zvieratá.

C. Uistite sa, že na trávniku nie sú žiadne predmety ako kamene, konáre, náradie alebo hračky. Pri náraze do takýchto predmetov sa čepele môžu poškodiť.

D. Nezdvihajte výrobok ani ho nepremiestňujte, keď je zapnutý.

E. Nedovoľte, aby sa výrobok zrazil s osobami alebo zvieratami. Ak sa do cesty výrobku dostane osoba alebo zviera, okamžite výrobok zastavte.

F. Na výrobok alebo nabíjaciu stanicu nekladte žiadne predmety.

G. Výrobok nepoužívajte, ak tlačidlo STOP nefunguje.

H. Keď výrobok nie je v prevádzke, vždy ho vypnite.

I. Nepoužívajte výrobok a vyskakovací zavlažovač súčasne. Používajte funkciu Plán.

J. Nenechávajte výrobok v prevádzke, keď je na pracovisku stojaca voda, napríklad v oblasti s kalužami vody, ktoré vznikli silným dažďom.

1.5 Bezpečnostné pokyny pre údržbu

A. Keď vykonávate údržbu výrobku, majte ho VYPNUTÝ.

B. Na čistenie produktu nepoužívajte vysokotlakovú práčku. Na čistenie výrobku nepoužívajte rozpúšťadlá.

C. Pred čistením alebo údržbou nabíjacej stanice odpojte zástrčku od nabíjacej stanice.









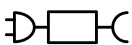

1.6 Bezpečnosť akumulátoru

Lítium-iónové akumulátory môžu explodovať alebo spôsobiť požiar, ak sú rozobraté, skratované alebo vystavené vode, ohňu alebo vysokým teplotám. S akumulátorom manipulujte opatrne a nerozoberajte ani neotvárajte akumulátor ani naňho nepôsobte mechanickými/elektrickými vplyvmi. Vyhnite sa skladovaniu na priamom slnku.





2. Symboly a nálepky



Pozorne si preštudujte symboly na výrobku a štítky a pochopte ich význam:

	VAROVANIE: Pred použitím výrobku si prečítajte návod na použitie.
	VAROVANIE: Pred prácou na stroji alebo jeho zdvíhaním deaktivujte výrobok. Nikdy sa nedotýkajte rotujúceho kotúča.
	VAROVANIE: Počas prevádzky udržiavajte bezpečnú vzdialenosť od stroja. Udržujte ostatné osoby mimo nebezpečnej oblasti.
	VAROVANIE: Na stroji nejazdite.
	Prečítajte si návod na použitie.
	Značka zhody CE.
	Hladina akustického výkonu stanovená európskou smernicou o vonkajšom hluku. 60 dB pre kotúč noža
	Nelikvidujte tento výrobok ako bežný domový odpad. Zabezpečte, aby bol výrobok recyklovaný v súlade s miestnymi zákonnými požiadavkami.
	Trieda III
	DC
	Akumulátor nevhadzujte do ohňa a nevystavujte ho zdrojom tepla.
	Akumulátor neponárajte do vody.
	Značka recyklovateľnosti.
	Nie je dovolené likvidovať tento akumulátor ako bežný domový odpad. Zaisťte, aby bola akumulátor recyklovaný v súlade s miestnymi zákonnými požiadavkami.
T3.15A 	Vymeňte za poistku v súlade s menovitým výkonom.

 T2A	Vymeňte za poistku v súlade s menovitým výkonom.
	Konštrukcia triedy II.
IPX4	Stupne ochrany poskytované krytmi (IP kód)
IPX5	
IP67	
	Odnímateľná napájacia časť
	SMPS obsahujúci skratovzdorný bezpečnostný izolačný transformátor
	SMPS (Spínacia jednotka napájania)
$\cos\phi: 0.56$	Účinník
	Energetická účinnosť 6. úrovne
	Označuje, že napájacia jednotka sa nesmie používať, ak sú kolíky časti zástrčky poškodené.
	UPOZORNENIE – Nedotýkajte sa rotujúceho noža
 Max. 4800 min ⁻¹	Max. 4800 min ⁻¹
 106mm	Φ 106 mm pre orezávací kotúč noža

Symbole na obrazovke robota

	Zapnutie/vypnutie
	Tlačidlo Štart
	Tlačidlo Domov
	Tlačidlo OK
	Nastavenie PIN kódu

	Nastavenie časov
	Bluetooth
	Wi-Fi

3. Obsah a špecifikácia

3.1 Obsah balenia

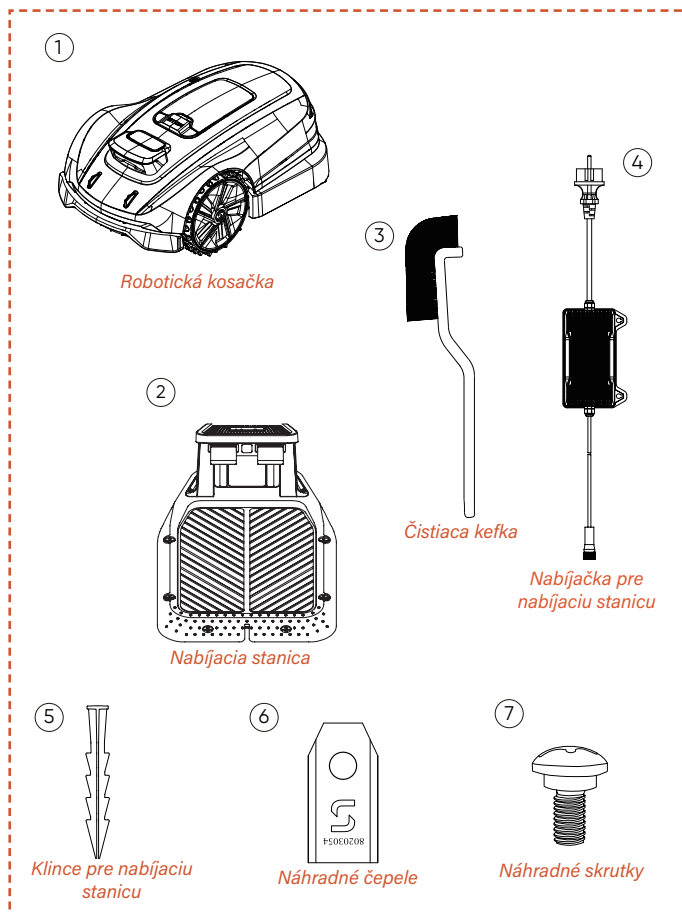

- Robotická kosačka*1
- Nabíjacia stanica*1
- Čistiaca kefka*1
- Nabíjačka pre nabíjajúcu stanicu*1
- Klince pre nabíjajúcu stanicu*8
- Náhradné nože*6
- Náhradné skrutky*6

3.2 Časti a funkcie

Pohľad zhora

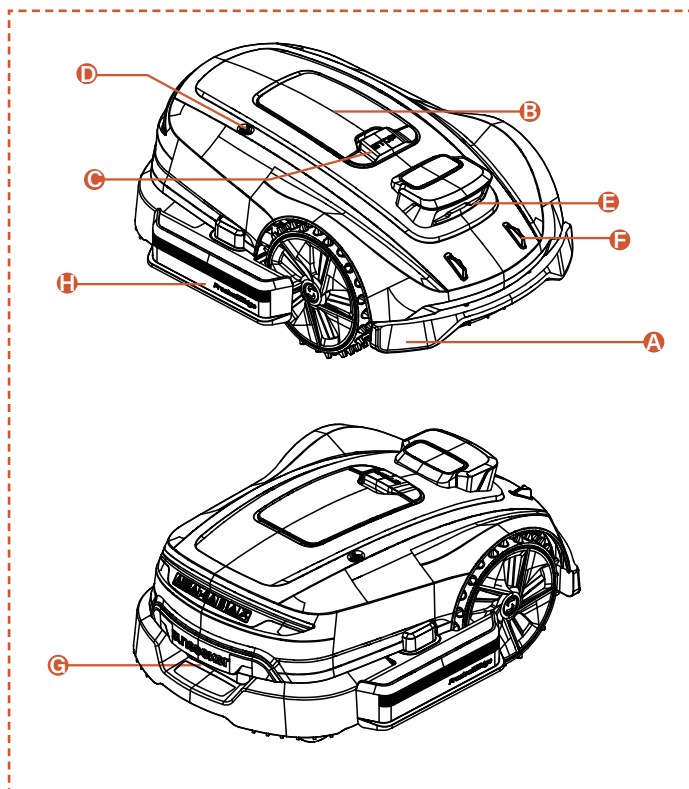

Pohľad zdola

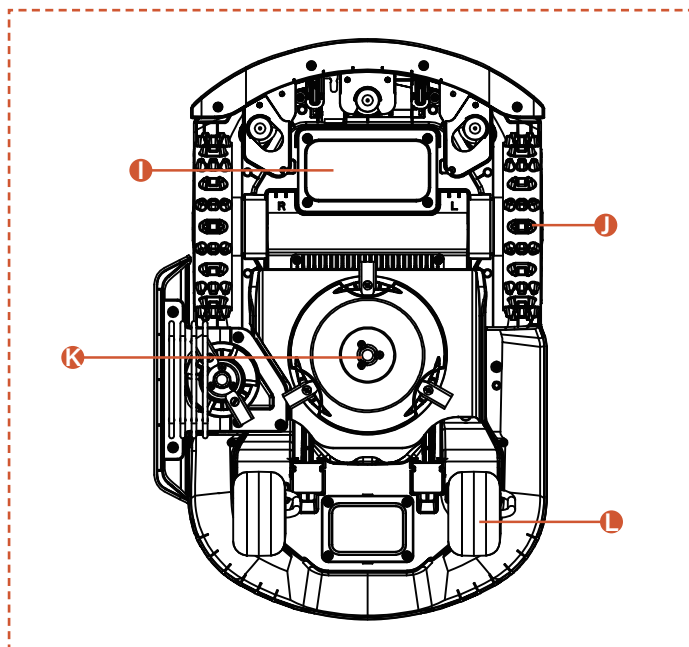

Poznámka

Neponárajte stroj do vody, pretože by mohlo dôjsť k poškodeniu komponentov a strate záruky v rámci stanovenej doby.

A. Nárazník

Ak nie je k dispozícii vizuálne polohovanie, nárazník môže zabezpečiť normálnu prevádzku stroja.

B. Ovládací panel

Panel na zapnutie a vypnutie stroja, na zadanie príkazu na prácu alebo návrat atď. Panel sa nachádza pod ochranným krytom.

Po použití ovládacieho panela prosím zatvorte ochranný kryt.

C. Tlačidlo STOP

Tlačidlo núdzového zastavenia na zastavenie stroja v prípade akejkoľvek naliehavej situácie.

D. Dažďový senzor

Dažďový senzor dokáže rozpoznať dážď a stroj sa môže automaticky vrátiť do nabíjacej stanice, aby sa vyhol dažďu podľa nastavenia používateľa.

E. Binokulárna kamera

Binokulárna kamera s podporou AI pomáha kosačke rozpoznať prekážky a vyhnúť sa im.

F. Nabíjacie elektródy

Nabíjacie elektródy na stroji sa pripájajú k elektródam na elektródach nabíjacej stanice, čím dochádza k nabíjaniu akumulátora.

G. Rukoväť

Pohodlná úchopová rukoväť.

H. Orezávací kotúč noža

Umožňuje zariadeniu efektívnejšie orezávať okraje trávnik.

I. Priehradka na akumulátor

Priehradka na uloženie akumulátora.

J. Otočný rezací kotúč

Zariadenie na kosenie trávnik, keď je stroj v prevádzke.

K. Hnacie kolesá

Zabezpečujú pohyb a majú vynikajúce vlastnosti v teréne.

L. Otočné koliesko

Otočná konštrukcia napomáha pohybu a smerovaniu.

3.3 Špecifikácie

TECHNICKÁ ŠPECIFIKÁCIA		X3 Gen 2 - 800 RMX803N20V	
Ohraničujúci drôt	Bezdrôtové pripojenie/bez ohraničenia		
Maximálna plocha kosenia	800 m ²		
Výška rezu min/max	20-60 mm		
Výškové nastavenie	Manuálne		
Šírka rezu	200 mm		
Kapacita akumulátoru	5 Ah		
Používateľské rozhranie	APLIKÁCIA a zobrazenie klávesnice		
Maximálny sklon	17° (30 %)		
Rozmery robota	621 * 420 * 247 mm		
Certifikáty	CE, RoHS		
Čistá hmotnosť	10,55 kg		
Hladina akustického výkonu LWA	60 dB(A)		
Neistoty akustického výkonu KWA	3 dB(A)		
Hladina akustického tlaku LpA	52 dB(A)		
Neistoty akustického výkonu KpA	3 dB(A)		
Hladina akustického výkonu LWA pre orezávací kotúč noža:	75 dB(A)		
Neistota akustického výkonu KWA pre orezávací kotúč noža:	3 dB(A)		
Hladina akustického tlaku LpA pre orezávací kotúč noža:	67 dB(A)		
Neistota akustického tlaku KpA pre orezávací kotúč noža:	3 dB(A)		
VLASTNOSTI			
Wi-Fi / Bluetooth	Á		
Bezdrôtové mapovanie	Á		
Plánovanie cesty	3 možnosti		
AONavi2.0 (netRTK + VSLAM)	Á		
Super Wi-Fi	Á		
Vizuálny AI	Á		
Predný náhon	Á		
Ekologický režim	Á		
Nočný režim*	N		
FOTA (aktualizácia firmvéru cez sieť)	Á		
Rýchly návrat do nabíjacej stanice	Á		
Viac zón	Á		
Pracovný harmonogram	Automatické alebo manuálne nastavenie		
Nárazový snímač	Á		
Umývanie vodou	Á		
GPS a 4G modul	Á		
Asistent Google a Amazon Alexa	Á		
PIN kód	Á		
Senzor zdvihu a naklonenia	Á		
Dažďový senzor	Á		
PRÍSLUŠENSTVO			
Náhradné nože a náhradné skrutky	6 ks		
Klince pre nabíjajúcu stanicu	8 ks		
Nabíjačka pre nabíjajúcu stanicu	2 A (CGF252)		
Čistiaca kefka	1 ks		
Wi-Fi a Bluetooth	Frekvenčné pásma	Maximálny výstupný výkon	
	BT: 2402-2480 MHz	BT BDR+EDR: 8,99 dBm Max. BT BLE: 7,35 dBm Max.	
	Wi-Fi 2,4G: 2412 - 2472 MHz	Wi-Fi 2,4G: 18,98 dBm Max.	
	Wi-Fi 5.2G: 5180~ 5240 MHz	Wi-Fi 5.2G: 15,68 dBm Max.	
	Wi-Fi 5.3G: 5260~5320 MHz	Wi-Fi 5.3G: 15,26 dBm Max.	
	Wi-Fi 5.6G: 5500~5700 MHz	Wi-Fi 5.6G: 16,04 dBm Max.	
2,4G komunikácia	Wi-Fi 5.8G: 5745~ 5825 MHz	Wi-Fi 5.8G: 13,07 dBm Max.	
	Frekvenčné pásma	Maximálny výstupný výkon	
	2402-2480 MHz	20,0 dBm	

* Poznámka: Ak vaše miestne predpisy zakazujú používanie robotických kosačiek v noci, uistite sa, že nočný režim zostane vypnutý, aby ste zabránili akejkoľvek prevádzke, ktorá nie je v súlade s predpismi.

4. Inštalácia a mapovanie

Pokročilý hardvér a softvér robotičkej kosačky Sunseeker (inteligentné algoritmy) výrazne zvyšujú jej schopnosť rozpoznávania prostredia, presnosť určovania polohy a celkový výkon. Systém Sunseeker AONavi (Always-On Navigation) už od svojho uvedenia dokonale spája satelitné určovanie polohy RTK-GNSS s vizuálnou technológiou VSLAM, čo umožňuje robotičkej kosačke vykonávať navigáciu a určovanie polohy v rôznych scenároch vrátane zložitých prostredí.

S pokrokom technológií Sunseeker bol systém AONavi kompletne inovovaný na AONavi 2.0. Táto technológia integruje netRTK s vizuálnou technológiou VSLAM a dosahuje centimetrovú presnosť polohovania bez potreby fyzických RTK staníc, čo nielen zvyšuje presnosť určovania polohy, ale aj výrazne skracuje čas inštalácie. Robotická kosačka vybavená technológiou Sunseeker AONavi 2.0 dokáže prijímať stabilné satelitné signály pre určovanie polohy v reálnom čase a zároveň je možné pre ňu nastavovať virtuálne hranice. Tým sa zabezpečuje vysoká kvalita údržby trávnik a pohodlný, spoľahlivý používateľský zážitok.

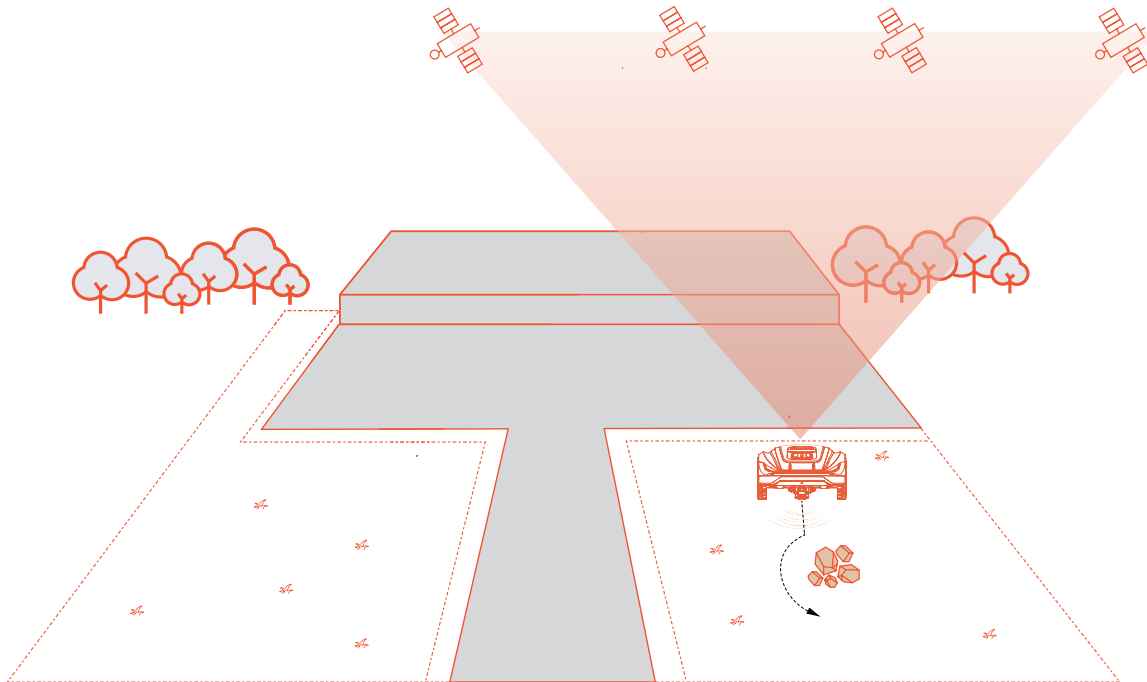

4.1 Prípravy

Nainštalujte si aplikáciu Sunseeker

Poznámka

V prípade potreby aplikácia požiada o povolenie na prístup k Bluetooth, Wi-Fi alebo 4G sieti. Pre správne nastavenie a budúcu funkčnosť povoľte tieto prístupy.

Naskenujte QR kód a stiahnite si aplikáciu Robotic Mower alebo vyhľadajte „Sunseeker Robot“ v obchode Google Play (Android) alebo Apple App Store (iOS). Po inštalácii si vytvorte nový účet a prihláste sa.



iOS



Android

Príprava kosačky

Uistite sa, že je v telefóne zapnuté Bluetooth, a naskenujte QR kód sériového čísla stroja, aby ste identifikovali model a pokračovali podľa príslušného sprievodcu inštaláciou.

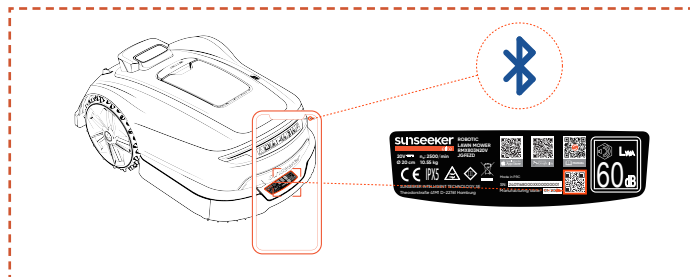

Príprava trávnik

- A. Odstráňte všetky nečistoty, hromady lístia, hračky, drôty, kamene alebo iné prekážky.
- B. Z dôvodu bezpečnosti sa uistite, že deti a domáce zvieratá nie sú na trávniku.
- C. Pred použitím robotického kosačky pokoste trávnik do výšky maximálne 6 cm.
- D. Celková veľkosť trávnik je až 800 m².
- E. Ak sú v pracovnej oblasti úzke priechody, uistite sa, že šírka priechodu je väčšia ako 80 cm.

Odporúčané typy trávnikov sú zobrazené na obrázkoch nižšie:

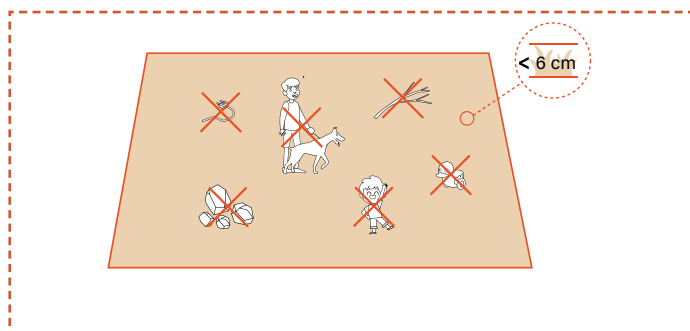

4.2 Aktivácia kosačky

Prednabitie kosačky

A. Nájdite miesto so zásuvkou, pripojte adaptér nabíjacej stanice a zapnite nabíjaciu stanicu.

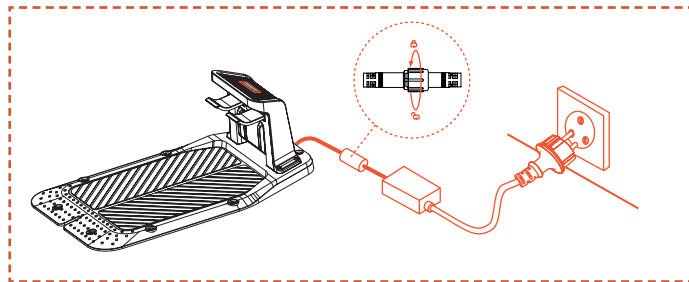

B. Zasuňte kosačku do nabíjacej stanice a uistite sa, že sú nabíjacie elektródy správne pripojené. Blikajúce zelené svetlo na nabíjacej stanici signalizuje normálne nabíjanie. Keď je kosačka plne nabitá, kontrolka zostane svietiť nazeleno.

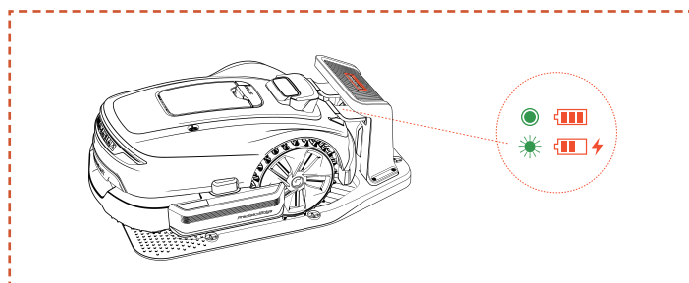

C. Ak je úroveň nabitia batérie kosačky vyššia ako 80 %, môžete tento krok preskočiť.

Poznámka

-Ak kontrolka zostane zhasnutá, aj keď je napájanie správne, kontaktujte zákaznícky servis.

Aktivácia kosačky

- A. Po úspešnom nabití na nabíjacej stanici sa zariadenie automaticky zapne. Môžete ho tiež manuálne zapnúť stlačením a podržaním tlačidla napájania.
- B. Zadať predvolený PIN kód „0000“. Pri každom zadaní „0“ stlačte OK, aby ste proces dokončili.
- C. Ak chcete zmeniť heslo, dlhým súčasným stlačením tlačidla START a HOME zmeňte heslo. Podrobnejšie informácie nájdete v kapitole 5.1 „Displej a ovládanie na robotického kosačke“.

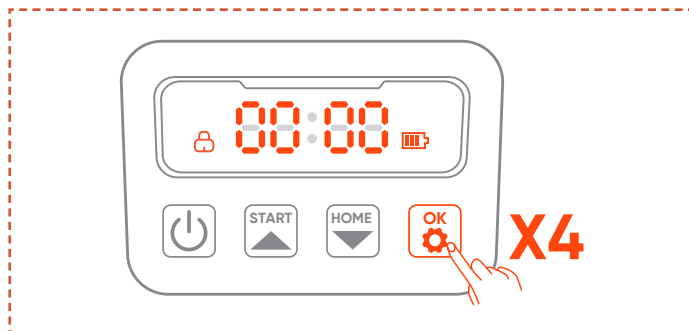

4.3 Pripojenie aplikácie

Poznámka

Nasledujúce ilustrácie týkajúce sa aplikácie slúžia len na demonštračné účely. Dostupné možnosti sa môžu líšiť v závislosti od verzie softvéru.

Príprava

- A. Uistite sa, že je stroj na nabíjacej stanici, správne sa nabíja, je zapnutý a že bol zadaný PIN kód.
- B. Uistite sa, že je v telefóne zapnutá funkcia Bluetooth. Uistite sa, že je váš stroj pripojený k 4G sieti.
- C. Pre lepší sieťový zážitok môžete pre kosačku nakonfigurovať Wi-Fi.

Pripojenie aplikácie

A. Naskenujte QR kód sériového čísla stroja a pridajte svoju robotickú kosačku. Ak skenovanie nie je dostupné, môžete sa pripojiť aj cez Bluetooth. Ak ste už naskenovali QR kód počas kroku „Príprava kosačky“, kosačka sa automaticky naviaže na aplikáciu, keď je vo vašom telefóne povolené Bluetooth, čím sa eliminuje potreba ďalšieho skenovania.

B. Po úspešnom spárovaní zadajte predvolený PIN kód „0000“. PIN kód je možné meniť cez telefón.

C. Uistite sa, že je zariadenie pripojené k 4G sieti.

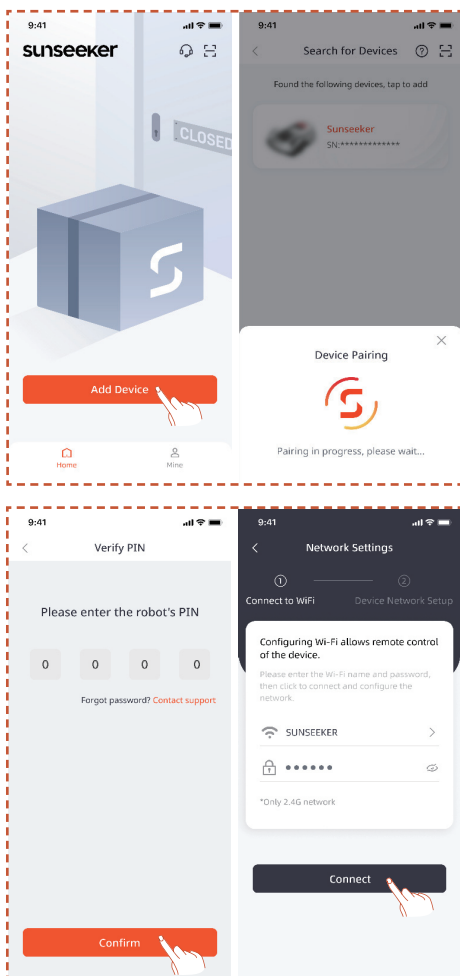

4.4 Inštalácia nabíjacej stanice

Poznámka

Ak si nie ste istí umiestnením nabíjacej stanice, postupujte podľa nasledujúcich krokov na nájdenie miesta so silnejším signálom.

Nájdite vhodné miesto

- A. Podľa pokynov v aplikácii diaľkovo ovládajte kosačku, skontrolujte silu signálu v rôznych oblastiach a nájdite vhodné miesto na inštaláciu nabíjacej stanice.
- B. Aby kosačka na trávu mohla úspešne opustiť nabíjaciu stanicu a vrátiť sa do nej, nainštalujte nabíjaciu stanicu na otvorenú a rovnú nespevnenú zem.
- C. Nabíjaciu stanicu je možné umiestniť vo vnútri alebo mimo pracovného priestoru kosačky. Z bezpečnostných dôvodov sa odporúča uchovávať nabíjací kábel mimo oblasti kosenia.
- D. Vo vzdialenosti 1,5 m pred nabíjacou stanicou by nemali byť žiadne prekážky.
- E. Ak je tam tráva, mala by byť nižšia ako 6 cm.

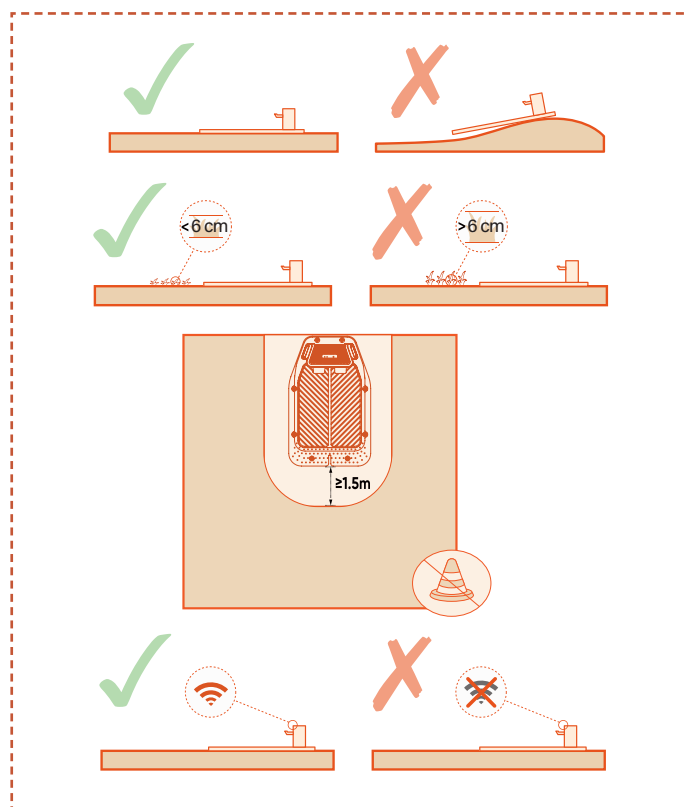

F. Uistite sa, že oblasť nad nabíjacou stanicou je čo najotvorenejšia, bez stromov, budov alebo iných prekážok.

G. Ak nie je možné dosiahnuť úplnú otvorenosť na všetkých stranách, snažte sa v prípade kosačiek na severnej pologuli zachovať južnú oblohu bez prekážok; v prípade kosačiek na južnej pologuli zaistite, aby bola severná obloha čo najotvorenejšia.

Nainštalujte nabíjaciu stanicu

A. Na ukotvenie nabíjacej stanice na nespevnenú rovnú zem je možné použiť kladivo alebo podobný nástroj.

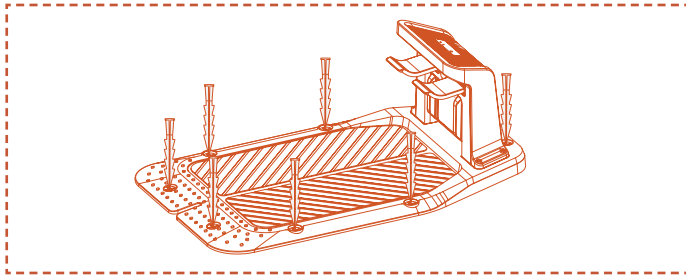

B. Pripojte nabíjací kábel na nabíjacej stanici k nabíjačke a potom ho zapojte do zdroja napájania. V tomto bode zostane zelené svetlo na nabíjacej stanici svietiť, čo znamená, že stanica je zapnutá.

C. Z bezpečnostných dôvodov sa odporúča uchovávať nabíjací kábel mimo oblasti kosenia. Ak je medzi nabíjacou stanicou a napájacím zdrojom značná vzdialenosť, uistite sa, že napájací kábel je bezpečne pripnutý k zemi alebo stene, aby bola zaistená bezpečná prevádzka.

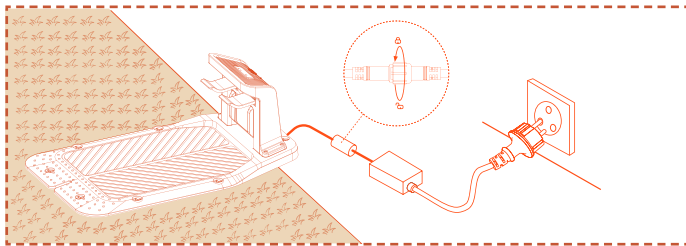

4.5 Mapovanie

Poznámka

Nasledujúce ilustrácie týkajúce sa aplikácie slúžia len na demonštračné účely. Dostupné možnosti sa môžu líšiť v závislosti od verzie softvéru.

Príprava

A. Uistite sa, že je stroj zapnutý a úspešne pripojený k signálom 4G a Bluetooth.

B. Uistite sa, že je stroj v nabíjacej stanici, nabíja sa správne a že úroveň nabitia akumulátora je nad 50 %.

C. Pre kompletné vytvorenie mapy je potrebná správna pracovná zóna, nabíjacia stanica a anténa.

D. Ak sú všetky vyššie uvedené úlohy pripravené, kliknite na položku **Spustiť mapovanie**.

E. Ak sa stroj reštartoval, uistite sa, že je na nabíjacej stanici pred začatím procesu mapovania.

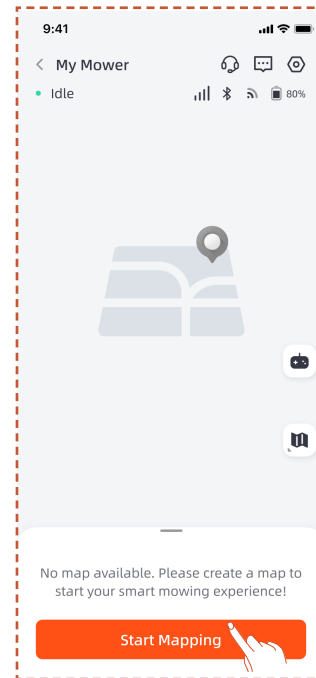

Vytvorenie pracovnej zóny

A. Kliknite na položku **Pracovná zóna**. Kosačka automaticky opustí nabíjaciu stanicu a posunie sa o 1,5 m dopredu bez potreby manuálneho zásahu.

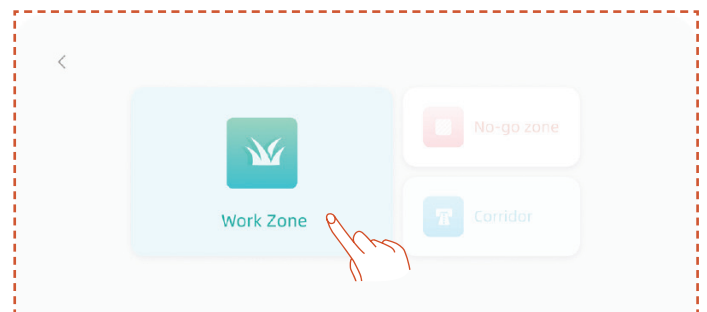

B. Odporúčame najskôr naviesť robota k okraju trávniku, otočiť ho prednou časťou proti smeru hodinových ručičiek na mapovanie a následne klepnúť na **Start Mapping**.

C. Keď je kosačka umiestnená na hranici pracovnej plochy a je nastavený uhol, kliknite na tlačidlo **Spustiť mapovanie**.



Automatické mapovanie

Keď robot rozpozná, že sa nachádza na trávniku a sú splnené podmienky automatického mapovania, ikona **Automaticky** začne blikať. Klepnite na **Automaticky** na spustenie automatického mapovania.

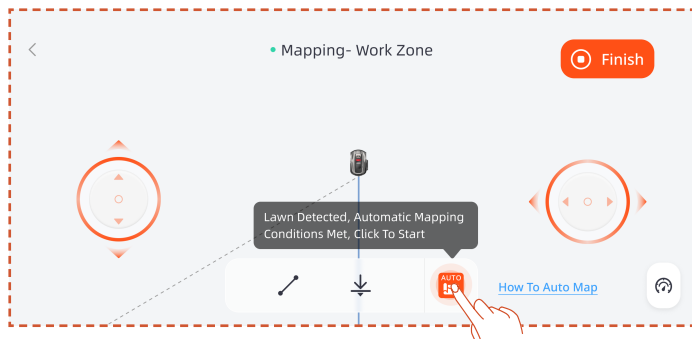

Mapovanie môžete pozastaviť klepnutím na tlačidlo **Pauza** v aplikácii.

Po overení, že robot funguje normálne a bez chýb, klepnite na tlačidlo **Automaticky** v rozhraní aplikácie a obnovte automatické mapovanie.

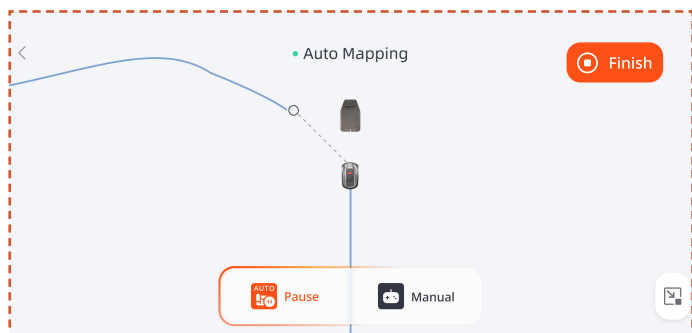

Poznámka

- Počas mapovania odporúčame kosačku sledovať. Ak kosačka nedokáže presne rozpoznať hranice, môžete kedykoľvek ukončiť automatické mapovanie a zvoliť **Manuálne**.

- Uistite sa, že kosačka začína mapovanie výjazdom z nabíjacej stanice, aby bola zaručená efektívnosť mapovania.

Manuálne mapovanie

Klepnite na **Manuálne** a prepnete do režimu manuálneho mapovania.

Dialkovo ovládajte kosačku a prechádzajte sa pozdĺž okraja, čím vytvoríte pracovnú zónu.

- Ak vaša pracovná oblasť zahŕňa ploty, steny alebo iné fyzické hranice, pri mapovaní na diaľku dodržujte vzdialenosť aspoň 5 cm pozdĺž hranice.

- Ak vaša pracovná oblasť obsahuje prvky ako bazény, priekopy alebo útesy, počas mapovania dodržujte minimálnu vzdialenosť 15 cm.

- Ak je hranica vašej pracovnej oblasti netravnatá, ako je napríklad kamenná cesta, a výška hranice je podobná tráve, môžete použiť funkciu **Prekročenie hranice**. Pri používaní tejto funkcie bude kosačka udržiavať približne dve tretiny tela na tráve a pôjde pozdĺž okraja. Po dokončení mapovania bude kosačka sledovať mapovanú hranicu na kosenie.

- Ak je hranica vašej pracovnej oblasti rovná čiarou, môžete vybrať funkciu **Rovno** a potom kosačku dialkovo naviesť na koniec priameho ohraničenia. V počiatočnom

a koncovom bode, kde je aktivovaná funkcia priamej čiaru, sa automaticky vygeneruje priama hraničná čiaru.

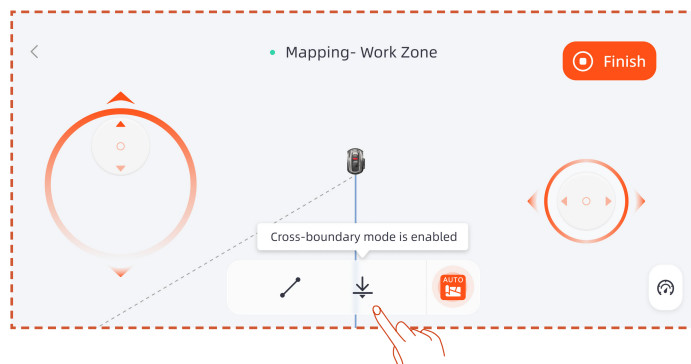

Poznámka

Odporúča sa kliknúť na tlačidlo **Dokončiť** až po úplnom uzavretí cesty. Ak cesta nie je uzavretá, ale mapovanie je potrebné dokončiť, kliknite na tlačidlo **Dokončiť** a potom vyberte možnosť **Automatické zatvorenie**. Vygenerovaná mapa automaticky spojí začiatkové a koncové body, aby sa zabezpečilo uzavretie pracovnej zóny.

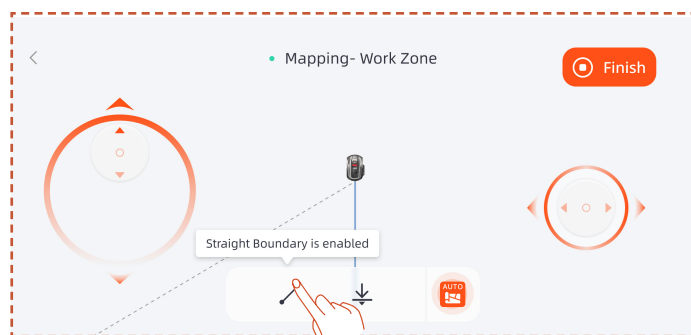

Po dokončení mapovania, ak potrebujete upraviť hranicu, kliknite na **Pridať viac** a vyberte **Upraviť hranicu** na vykonanie zmien.

A. Dialkovo ovládajte robota do začiatkového bodu úpravy hraníc a potom kliknite na tlačidlo **Štart**. Pri úprave hranice je potrebné ovládať robota, aby sa pohyboval proti smeru hodinových ručičiek.

B. Dialkovo nasmerujte robota na koncový bod úpravy hranice tak, aby sa pretínal s pôvodnou hranicou mapy, potom kliknite na **Dokončiť**.

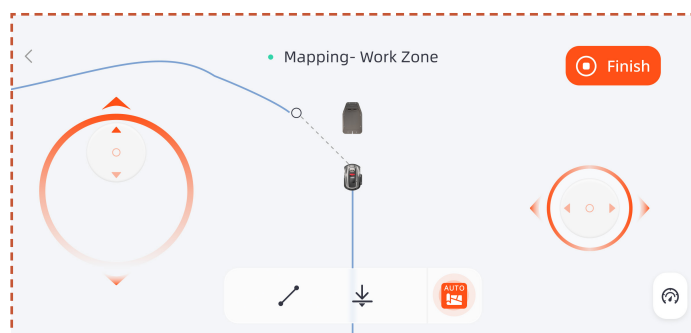

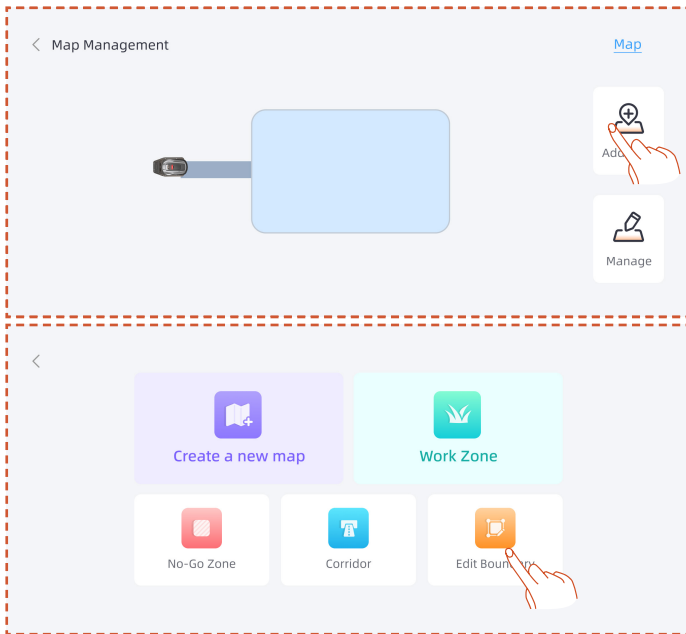

Potom kliknite na tlačidlo **Dokončiť**.

Vytvorenie No-go zóny Ak vaša pracovná oblasť obsahuje bazén alebo iné zóny bez potreby kosenia, odporúča sa vytvoriť tzv. No-go zónu, čím sa vytvorí virtuálna hranica a tieto oblasti sa ochráni.

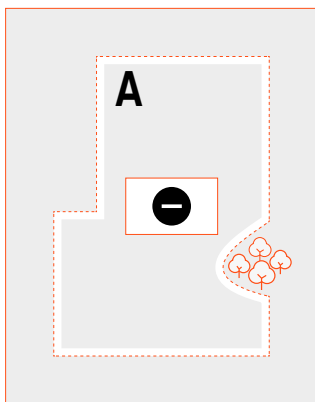

A. Kliknite na zóny so zákazom vstupu.

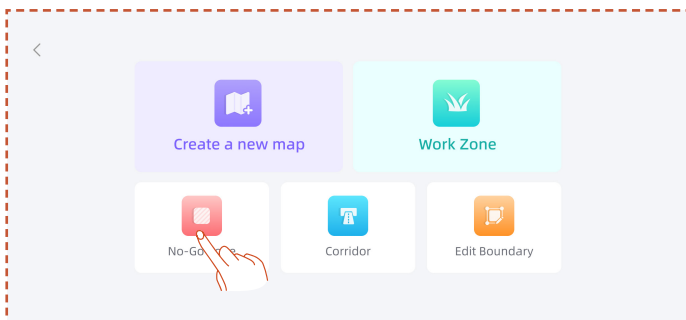

B. Diaľkovo ovládajte kosačku do počiatočného bodu, kde je potrebné vytvoriť No-Go zónu, a potom kliknite na **Spustiť mapovanie**.

C. Diaľkovo navedte kosačku tak, aby uzavrela oblasť, potom kliknite na **Dokončiť**.

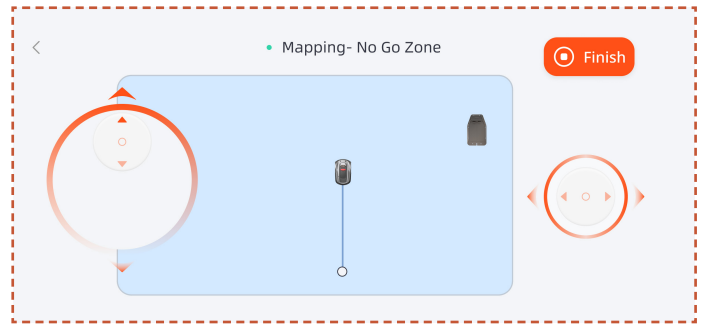

Vytvorenie viacerých zón

Ak je potrebné váš trávnik rozdeliť na viacero pracovných zón, môžete vytvoriť viacero pracovných zón a priechodov.

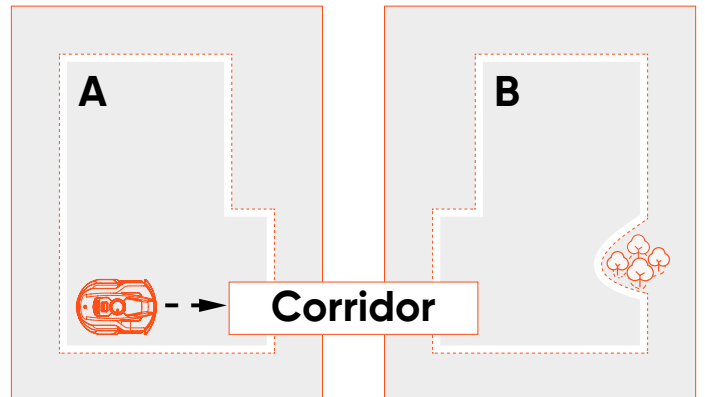

Po vytvorení prvej pracovnej zóny môžete pridať koridor a potom vytvoriť druhú pracovnú zónu:

A. Kliknite na **Koridoru**.

B. Diaľkovo ovládajte kosačku na miesto, kde je potrebné vytvoriť koridor, a potom kliknite na tlačidlo **Spustiť mapovanie**. Uistite sa, že sa koridor prekrýva s prvou pracovnou zónou.

C. Diaľkovo nasmerujte kosačku na koniec koridoru, potom kliknite na **Dokončiť**.

D. Vytvorte druhú pracovnú zónu a uistite sa, že koridor sa prekrýva s druhou pracovnou zónou.

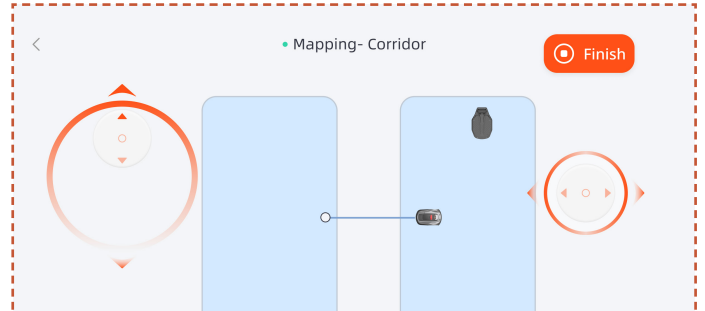
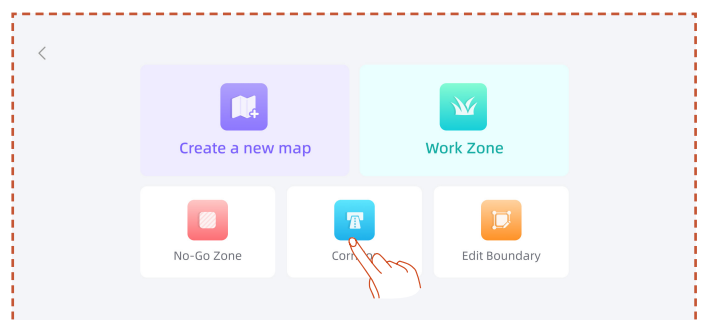

Po vytvorení prvej pracovnej zóny môžete pridať druhú pracovnú zónu a potom vytvoriť koridor:

A. Kliknite na položku **Pracovná zóna**.

B. Diaľkovo ovládajte kosačku na miesto, kde je potrebné vytvoriť druhú pracovnú zónu a vytvorte druhú pracovnú zónu.

C. Vytvorte koridor medzi dvoma pracovnými zónami a zabezpečte, aby sa prekrýval s oboma pracovnými zónami.

Poznámka

– Pri vytváraní viacerých pracovných zón je najlepšie, aby sa druhá pracovná zóna neprekrývala s prvou. Ak je prekrytie príliš veľké, obe zóny sa automaticky zlúčia do jednej pracovnej zóny.

– Ak sa koridor neprekrýva s pracovnou zónou alebo ak medzi oboma pracovnými zónami nie je vytvorený žiadny koridor, kosačka môže mať problém vrátiť sa do nabíjacej stanice alebo dokončiť svoje úlohy.

Správa

Môžete tiež zlúčiť, rozdeliť, premenovať a odstrániť pracovné zóny a odstrániť koridory alebo tzv. no-go zóny. Tieto operácie je možné vykonať v časti **Podrobnosti > Správa máp > Správa**.

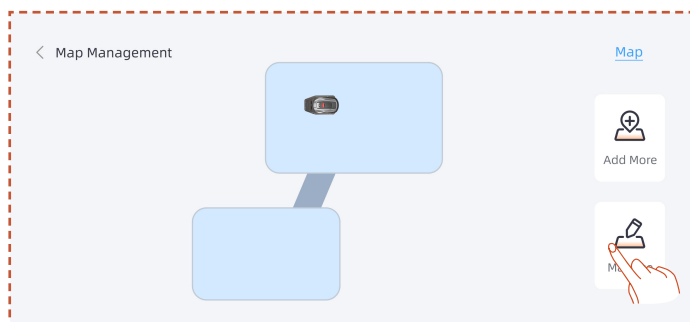
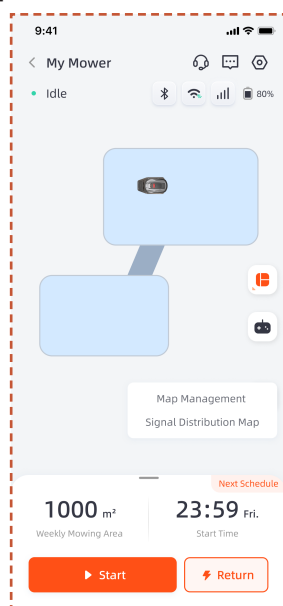

4.6 Nastavenia netRTK

Funkcia **netRTK** sa automaticky aktivuje po aktivovaní kosačky, nemusíte ju manuálne pripájať k netRTK. Ak je pripojenie nestabilné, stav pripojenia skontrolujte v **Nastavenia siete**.

Na zabezpečenie lepšieho sieťového zážitku môžete pre kosačku a nabíjačku nakonfigurovať Wi-Fi ako doplnkovú možnosť.

Prejdite do **Nastavenia > Zariadenie Nastavenia siete**. Môžete skontrolovať stav pripojenia Wi-Fi a 4G.

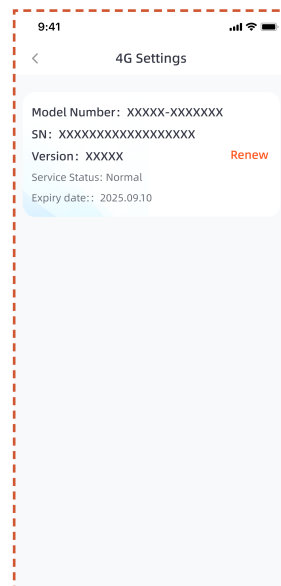

- V časti **Nastavenia RTK** môžete zmeniť režim RTK alebo obnoviť službu. Bezplatné obdobie služby sa začína dňom prvej aktivácie produktu a jeho úspešného pripojenia k službe netRTK. Od tohto dátumu majú používatelia X3 Gen 2 nárok na 2 roky bezplatného používania.

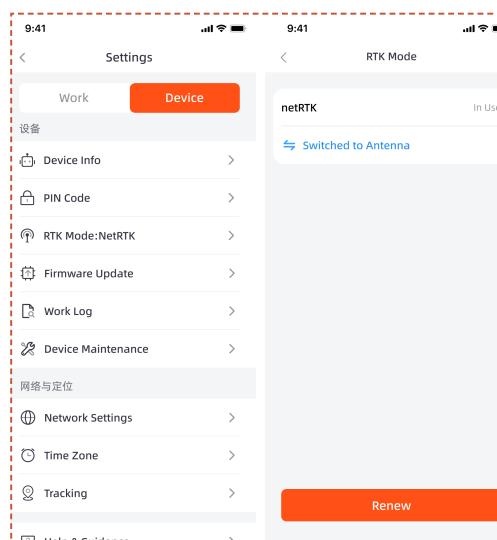

Pred uplynutím bezplatného obdobia služby netRTK dostanete upozornenie na blížiacu ukončenie služby. Ak chcete službu naďalej používať, musíte vykonať platbu za obnovu prostredníctvom sprievodnej aplikácie. Služba bude obnovená po úspešnom dokončení platby.

Po skončení bezplatného skúšobného obdobia, ak chcete pokračovať v používaní služby **netRTK**, môžete ju obnoviť tu.

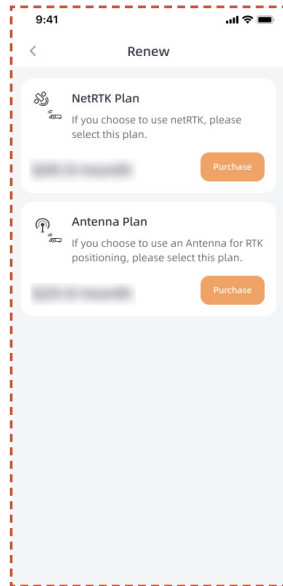

Ak sa rozhodnete neobnoviť službu netRTK, môžete si alternatívne zakúpiť špeciálne príslušenstvo Anténa pre tento výrobok a používať zariadenie prostredníctvom metód určovania polohy podporovaných týmto príslušenstvom (konkrétne funkcie a pravidlá služby sa riadia používateľskou príručkou príslušenstva).

5. Denná prevádzka

5.1 Displej a ovládanie na kosačke

Displej

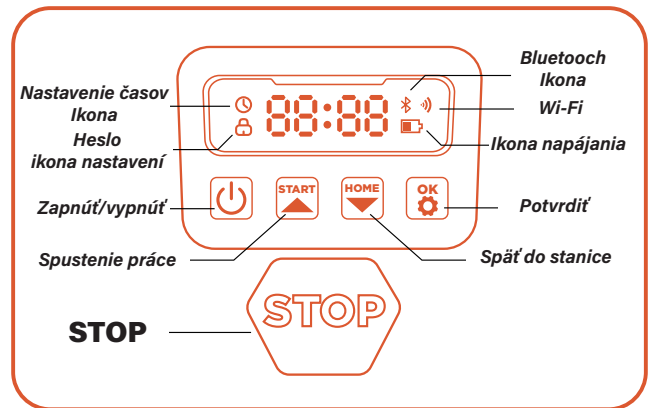

Ikona napájania: Ikona kapacity batérie zobrazuje zostávajúcu energiu stroja. Táto ikona zobrazujúca 1 pruh znamená, že výkon je 30 % alebo menej, zobrazenie 2 pruhov znamená, že zostávajúca energia je medzi 31 až 66 % a zobrazenie 3 pruhov znamená výkon 67 % a vyšší.

Ikona Wi-Fi: Ikona Wi-Fi označuje, či je stroj úspešne pripojený k sieti Wi-Fi.

Ikona Bluetooth: Ikona Bluetooth indikuje, či je stroj úspešne pripojený k rozhraniu Bluetooth.

Ikona nastavenia času: Ikona nastavenia času označuje, že stroj prešiel do režimu nastavenia času.

Ikona nastavenia hesla: Rozsvietená ikona zámku znamená, že musíte zadať heslo alebo zmeniť heslo stroja.

Displej na hlavnom paneli: Displej hlavného panela zobrazuje rôzne stavy a režimy, v ktorých sa stroj nachádza:

- . **nečinné:** Stroj je v pohotovostnom režime a momentálne sa nevykonávajú žiadne úlohy.
- . **Svetlo aktivity:** Stroj je v pracovnom režime. V tomto čase sa kotúč otáča vysokou rýchlosťou. Držte sa ďalej.
- . **----**: Po zapnutí funkcie odloženia kosenia pri daždi stroj rozpozná, že v danej chvíli prší, ukončí aktuálnu prácu a vráti sa do nabíjacej stanice.
- . **stop:** Na stroji bolo stlačené tlačidlo núdzového zastavenia.

Základné ovládanie

Zapnutie: Stlačte a podržte tlačidlo napájania na 2 sekundy.

Vypnutie: Stlačte a podržte tlačidlo napájania na 3 sekundy.

Pri vypnutí kosačky sa na hlavnom paneli zobrazí slovo „bye“ a následne dôjde k vypnutiu obrazovky.

Spustenie práce: Stlačte tlačidlo ŠTART a potom OK.

Späť do stanice: Stlačte tlačidlo DOMOV a potom OK.

Zastavenie prevádzky kosačky: Stlačte STOP.

Ukončenie režimu STOP: Stlačte tlačidlo ŠTART a potom OK, alebo stlačte tlačidlo DOMOV a potom OK.

Reštartujte kosačku: Stlačením a podržaním tlačidla napájania na 10 sekúnd vypnete stroj, potom ho znova zapnete alebo priamo zatlačte stroj do nabíjacej stanice a pripojte ho k nabíjacím elektródam na stanici.

Poznámka

– Ak sa kosačka reštartuje, uistite sa, že pred ňou je aspoň 1,5 metra plochého, bezprekážkového priestoru.

– Ak pracovná oblasť obsahuje riziká pádu, ako sú bazény alebo vyvýšené okraje, odporúča sa nechať kosačku na nabíjacej stanici počas reštartu, alebo ju nechať vrátiť sa na stanicu po reštarte na kalibráciu polohy.

5.2 Zmena PIN kódu

Ak je kosačka v uzamknutom stave, pred manuálnym ovládaním kosačky zadajte PIN kód. Predvolený kód možno zmeniť aj prostredníctvom aplikácie SunseekerRobot.

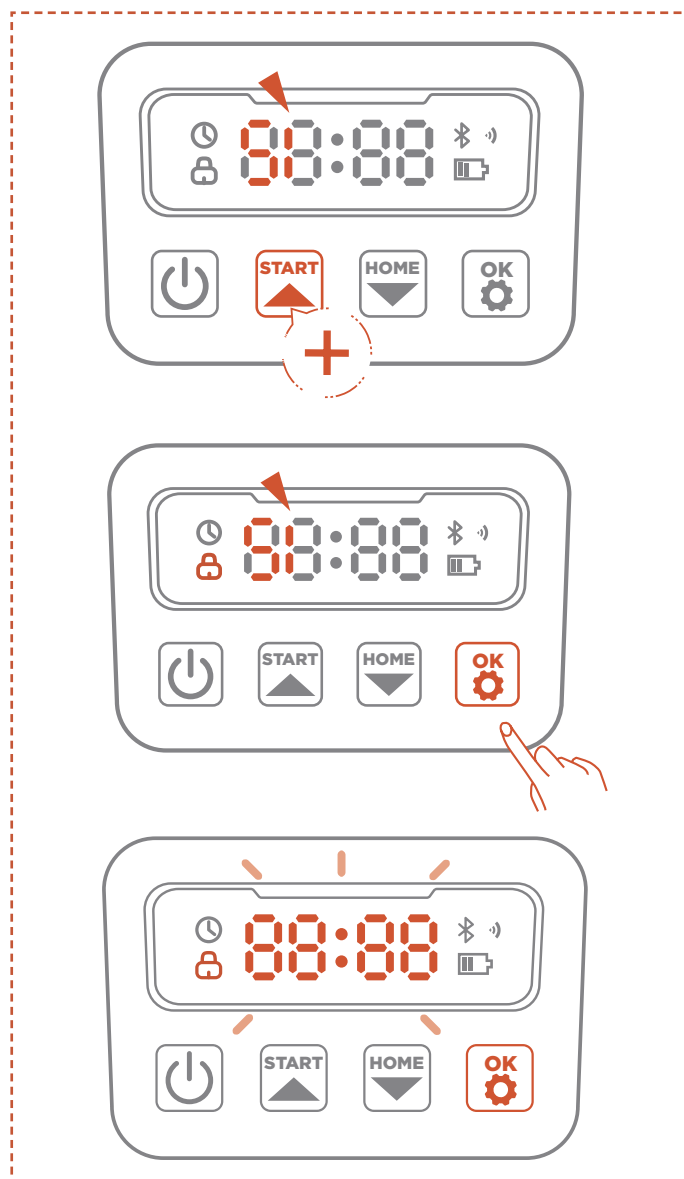
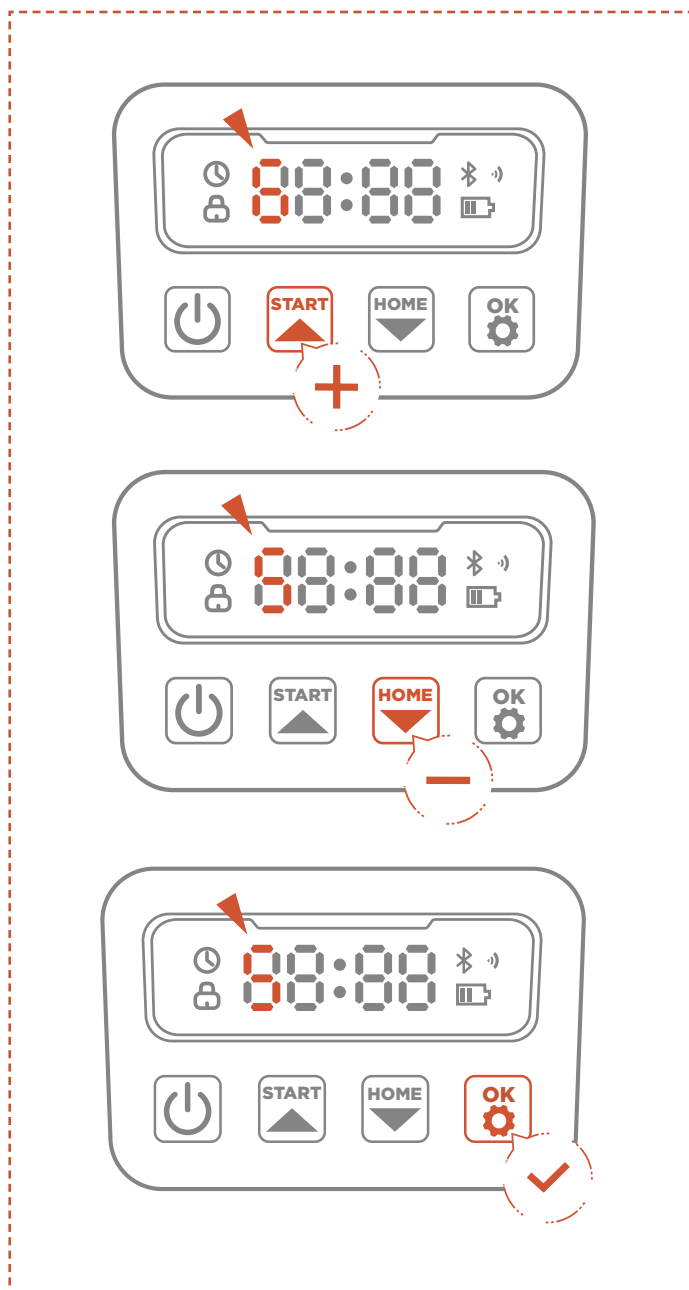

A. Dlhو stlačte tlačidlá START a HOME na 3 sekundy.

B. Keď sa zobrazí PIN1 a po zobrazení „0---“, zadajte staré heslo.

C. Keď sa zobrazí kód PIN2 a po zobrazení „0---“ zadajte nové heslo. Potvrďte stlačením tlačidla OK.

Poznámka

Ak je PIN kód zadaný nesprávne, na displeji sa zobrazí „ERR“.

5.3 Nastavenie plánu

Poznámka

Nasledujúce ilustrácie týkajúce sa aplikácie slúžia len na demonštračné účely. Dostupné možnosti sa môžu líšiť v závislosti od verzie softvéru.

Odporúčaný plán

Kosačka bude inteligentne generovať plán kosenia na základe času východu a západu slnka na vašej lokalite. Odporúčaný plán bude predvolene aktivovaný.

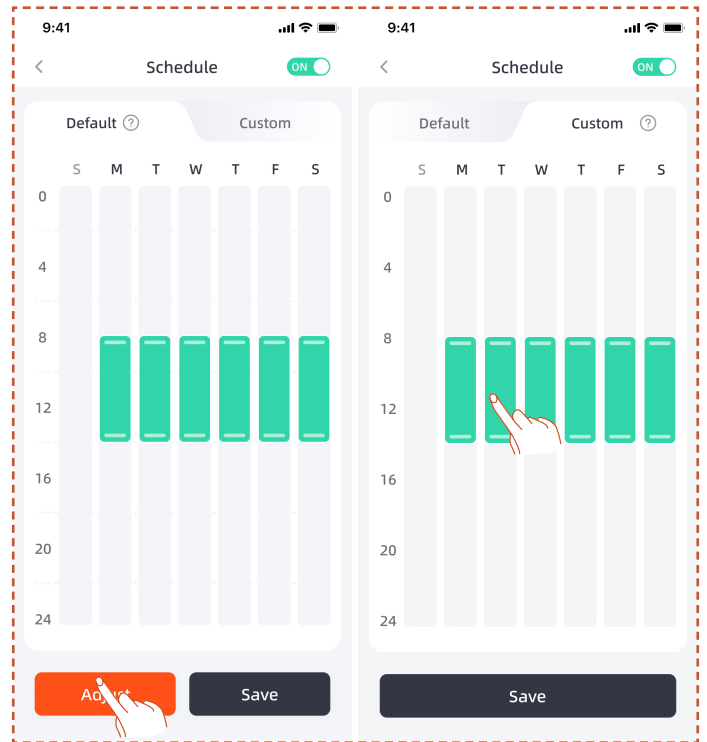

Vlastný plán

Ak potrebujete upraviť odporúčaný plán, môžete si zvoliť aj nastavenie vlastného plánu.

- A.** Stlačte **Upraviť** alebo **Vlastné** tlačidlo pre vstup do vlastného nastavenia.
- B.** Vyberte deň, kedy chcete, aby kosačka fungovala.
- C.** Vyberte oblasť, kde má kosačka v daný deň pracovať, alebo vyberte všetky oblasti.
- D.** Nastavte čas začiatku a konca prevádzky kosačky.

Poznámka

Ak vlastný čas plánu nespadá do denného pracovného času, ktorý je založený na miestnom čase východu a západu slnka, kosačka počas týchto časov neopustí nabíjaciu stanicu, aby kosila mimo tohto časového rámca.

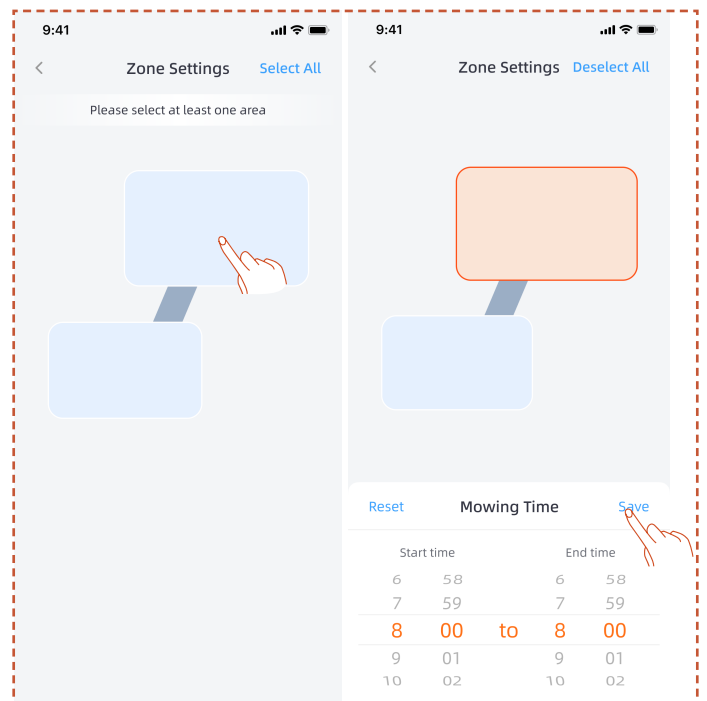

5.4 Úvod k aplikácii

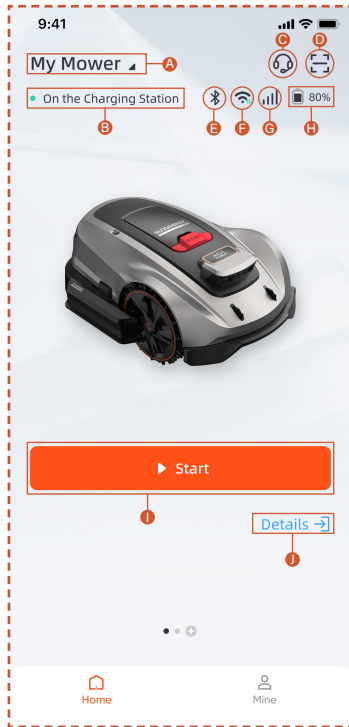

- A. Názov kosačky – kliknutím premenujete
- B. Zobrazenie stavu kosačky
- C. Pomoc a usmernenia
- D. Pridať zariadenie
- E. Stav pripojenia kosačky k rozhraniu Bluetooth
- F. Stav signálu Wi-Fi kosačky
- G. Stav signálu 4G kosačky
- H. Úroveň nabitia akumulátora kosačky
- I. Spustenie kosenia
- J. Stránka s podrobnosťami o zariadení

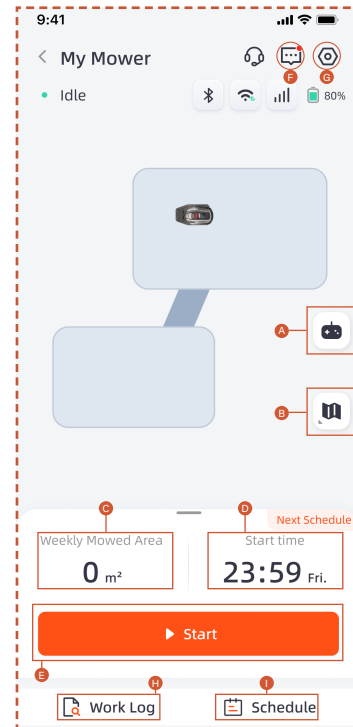

- A. Diaľkové ovládanie kosačky
- B. Správa máp/Mapa signálu antény
- C. Kosená plocha/Odhadovaná pracovná plocha
- D. Odpracovaný čas/Najbližší čas kosenia
- E. Začiatok kosenia
- F. Zoznam správ
- G. Nastavenia
- H. Pracovný denník
- I. Nastavenia plánu

Nastavenia

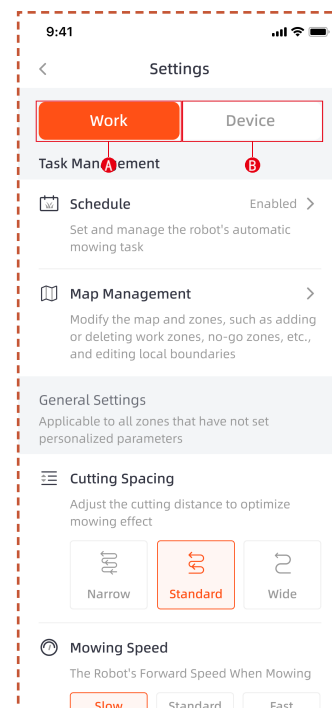

A. Pracovné nastavenia

Tu môžete upraviť nastavenia súvisiace s prevádzkou kosačky.

- Plán
- Správa máp
- Rozstup rezu
- Rýchlosť kosenia
- Smer rezu
- Rýchlosť otáčania pri kosení
- Frekvencia kosenia okrajov
- Vyhýbanie sa prekážkam
- Oneskorenie pri daždi
- Režim úspory energie
- Nastavenia zóny

B. Nastavenia zariadenia

Tu môžete upraviť nastavenia týkajúce sa zariadenia.

- Informácie o zariadení
- PIN kód
- Režim RTK
- Aktualizácia firmvéru
- Pracovný denník
- Údržba zariadenia
- Nastavenia siete
- Časové pásmo
- Sledovanie
- Pomoc a usmernenia

5.5 Modul S Connect

Modul S Connect je vybavený službou 4G a funkciou proti krádeži, ktorá umožňuje sledovanie polohy kosačky. Ak sa kosačka presunie mimo určeného digitálneho ohradníka, používateľ dostane varovný alarm v aplikácii.

Vstup do **Sledovanie** môžete nájsť odtiaľto.

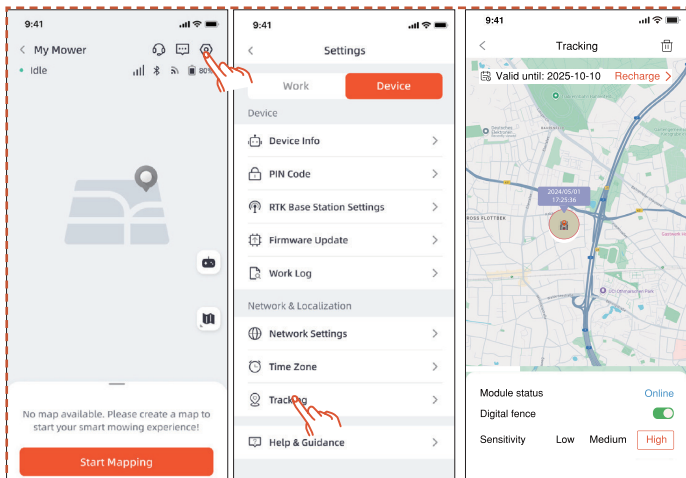

Stránka **Sledovanie** má tri funkcie: Zobrazenie **Stav modulu**, aktivovanie **Digitálny ohradník** a nastavenie **Citlivosť** digitálneho ohradníka.

Stav modulu

Stav modulu zobrazuje aktuálny stav modulu, ako napríklad online, offline alebo out of range.

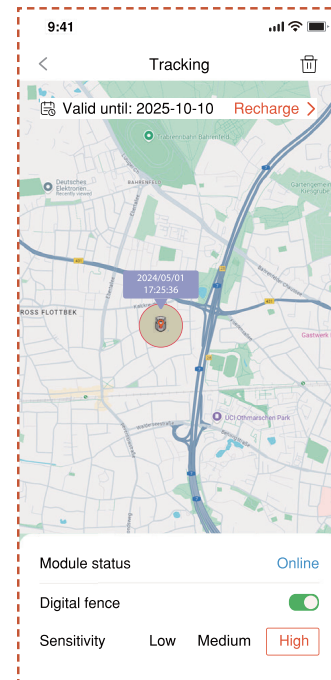

- Online

Za normálnych okolností sa po inštalácii zobrazí stav modulu „online“.

- Offline

Možné príčiny:

1. Problémy so sieťovým pripojením
2. Problémy s napájaním modulu

Riešenie

1. Skúste problém vyriešiť reinnštaláciou modulu.
2. Umiestnite stroj na nabíjajúcu stanicu a reštartujte po úplnom nabití.
3. Ak problém pretrváva, kontaktujte zákaznícku podporu.

- Mimo Dosah

Možné príčiny:

1. Stroj prekročil rozsah digitálneho ohradníka.
2. Citlivosť je nastavená príliš vysoko.

Riešenie

1. Skontrolujte, či sa stroj nachádza mimo hranice. Ak áno, nastavte stredový bod tak, aby pokrýval pracovnú oblasť stroja.
2. Ak je stroj vo vnútri hranice, znížte citlivosť digitálneho ohradníka.

Digitálny ohradník

Keď je digitálny ohradník aktivovaný:

Červený kruh označuje rozsah digitálneho ohradníka. Ikona kosačky predstavuje polohu kosačky. Červená bodka označuje stredový bod.

Presun stredového bodu:

1. Podržte prst na požadovanom mieste na mape, kde má byť stredový bod.
2. Stredový bod sa automaticky premiestni.

Citlivosť

Citlivosť môžete nastaviť na nízku, strednú alebo vysokú. Nižšia citlivosť znamená väčší rozsah digitálneho ohradníka.

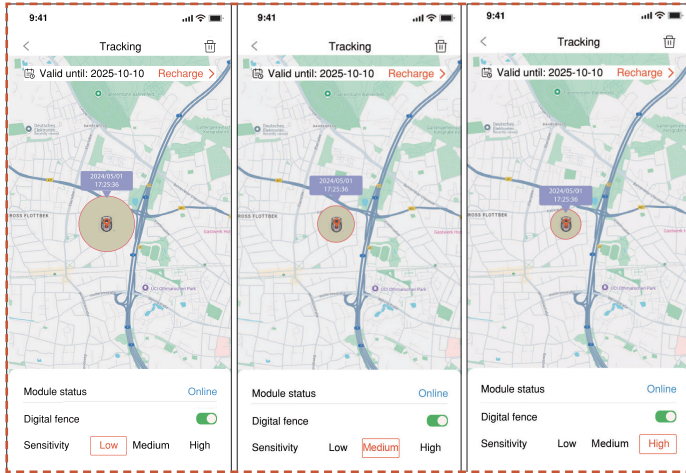

Zrušenie a opätovné priradenie

Vo všeobecnosti nie je potrebné odpájať modul S Connect. Keď už nechcete používať modul S Connect, modul S Connect automaticky pozastaví svoju službu, ak pozastavíte obnovu služby.

Ak potrebujete odpojiť/odstrániť modul S Connect, postupujte podľa nasledujúcich krokov:

1. Uistite sa, že máte v telefóne zapnutý Bluetooth a že zostáva pripojený k zariadeniu.
2. Kliknite na ikonu koša v pravom hornom rohu a potvrdte.

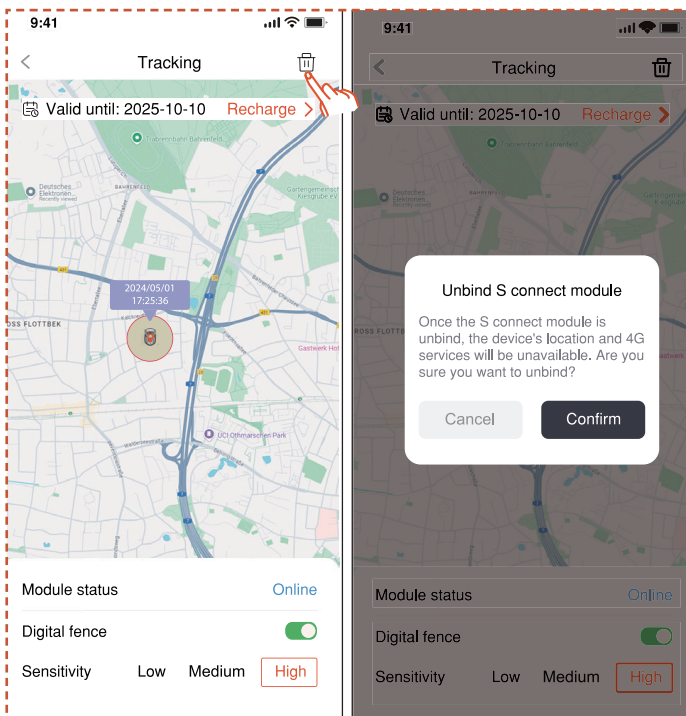

Ak potrebujete po odpojení znovu pripojiť modul 4G Connect:

1. Uistite sa, že máte v telefóne zapnutý Bluetooth a že zostáva pripojený k zariadeniu.
2. Naskenujte QR kód na module, aby ste ho znovu pripojili.

- Nájdiť QR kód na module

1. Otočte kosačku, pozrite sa na spodnú časť a nájdite červenou farbou označenú oblasť podľa obrázka.
2. Je tu priehradka modulu, ktorá obsahuje dva káble.

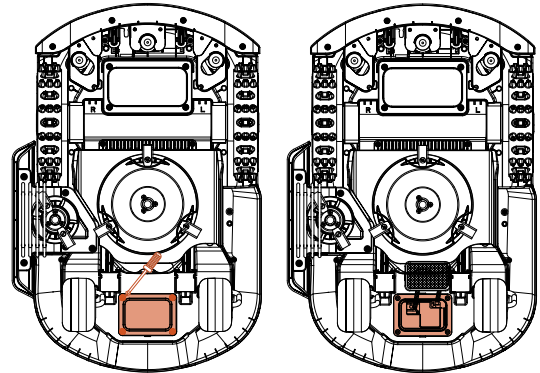

3. Nájdiť tu QR kód.

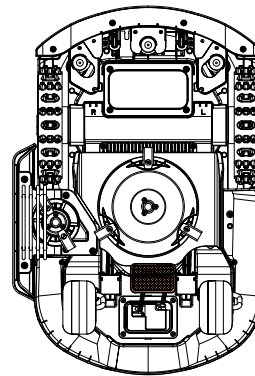

4. Umiestnite modul na svoje miesto. Zatvorte kryt a dotiahnite skrutky. Dotiahnite skrutky v poradí uvedenom na obrázku.

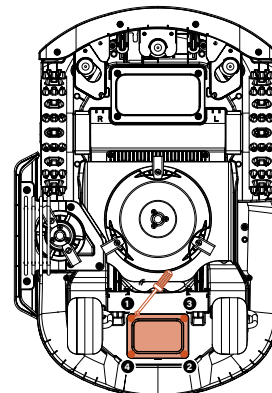

5.6 IoT

Platforma X Gen 2 je zariadenie Internetu vecí (IoT). Pripojte kosačku k internetu prostredníctvom mobilnej siete alebo siete Wi-Fi a povolte nasledujúce funkcie:

- A.** Aktualizácie firmvéru bezdrôtovo (OTA), udržiavajte svoju kosačku aktualizovanú na najnovšie funkcie.
- B.** Umožnite diaľkové ovládanie cez sieť:
spustenie kosenia, zastavenie kosenia, návrat do nabíjacej stanice, nastavenie plánu kosenia, nastavenie výšky kosenia a ďalšie funkcie.
- C.** Diaľkovo monitorujte priebeh kosenia a polohu kosačky.
- D.** Nahláste chybové kódy a stav kosačky cez sieť.

Sieť

Platforma X Gen 2 používa Wi-Fi a 4G na pripojenie k sieti. Podrobnosti nájdete v nastaveniach Wi-Fi a 4G.

Poznámka

- Platforma X Gen 2 podporuje Wi-Fi sieť 2,4 GHz a 5 GHz.

Aktualizácie firmvéru

Firmvér kosačky budeme naďalej aktualizovať. Ak je k dispozícii nová verzia firmvéru, v aplikácii sa zobrazí kontextové upozornenie. Odporúča sa vykonať aktualizáciu hneď, ako bude k dispozícii najnovší firmvér.

Pri aktualizácii firmvéru je potrebné splniť nasledujúce podmienky:

- Stroj je na nabíjacej stanici.
- Sieť je pripojená.
- Kapacita akumulátoru je viac ako 30%.
- Za hodinu nie je plán kosenia.

Počas aktualizácie bude kontrolka na kosačke blikať modro. Priebeh aktualizácie môžete vidieť vo svojej aplikácii. Po dokončení aktualizácie sa kontrola kosačky rozsvieti na zeleno.



VAROVANIE

- Počas procesu aktualizácie kosačku NEPRESÚVAJTE.

5.7 Vyhýbanie sa prekážkam

Binokulárna kamera

Binokulárna kamera je súčasťou štandardnej výbavy Platforma X Gen 2. Sú navrhnuté na vizuálnu detekciu hraníc, predchádzanie prekážkam a vizuálne rozpoznávanie QR kódov počas procesu nabíjania, vďaka čomu je kosačka inteligentnejšia.

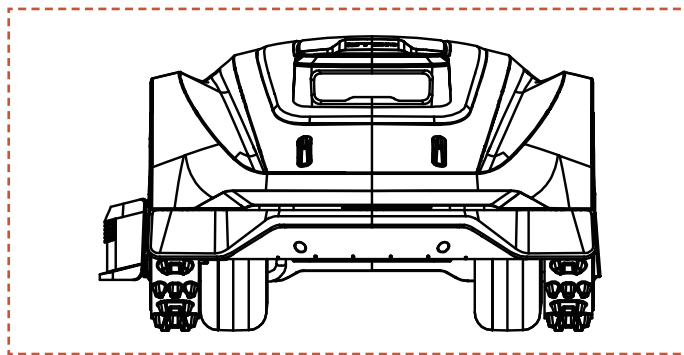

Poznámka

Ak je na vašom trávniku príliš veľa prekážok, zvážte vytvorenie tzv. no-go zón okolo nich alebo odstránenie niektorých prekážok, čím zvýšite efektivitu stroja.

System Vision AI

Vybavená 3D binokulárnou kamerou, Vision AI a systémom hlbokého učenia Sunseeker Elite vyniká v rozpoznávaní okolitého prostredia a pri plynulom vyhýbaní sa prekážkam. S podporou našich vlastných algoritmov hlbokého učenia neustále zlepšuje svoje chápanie záhradnej krajiny prostredníctvom neustáleho zhromažďovania údajov.

Senzor nárazníka

Vo vnútri Platforma X Gen 2 sú nainštalované senzory na detekciu prekážok. Keď nárazník narazí na prekážku a spustí senzor, kosačka sa vráti dozadu a vyhne sa prekážke.

Poznámka

- Vaša Platforma X Gen 2 dokáže obchádzať predmety po náraze do nich. Pred kosením sa však odporúča odstrániť nadbytočný neporiadok.

6. Údržba

- A.** Dosiahnite vynikajúce výsledky kosenia a predĺžte životnosť svojej kosačky prostredníctvom údržby.
- B.** Pravidelná týždenná kontrola a údržba dospelou osobou sú nevyhnutné na zabezpečenie optimálneho výkonu stroja.
- C.** Chráňte si svoje zdravie dodržiavaním bezpečnostných pokynov: nevykonávajte údržbu v otvorených sandáloch alebo naboso.
- D.** Vždy uprednostňujte bezpečnosť tým, že si počas servisu kosačky oblečiete dlhé nohavice a pracovnú obuv.
- E.** Poškodené alebo opotrebované diely okamžite vymeňte, aby ste zaručili bezproblémovú prevádzku.

Dovolené otvárať a znovu utesňovať priestor podvozku, ktorý sa nachádza za nárazníkom, je povolené VÝLUČNE autorizovaným servisným technikom. Obmedzená záruka môže byť zrušená, ak budete vykonávať servis svojpomocne.

UPOZORNENIE: POISTENIE

Na nehody súvisiace s týmto produktom sa nemusia vzťahovať vaše poistné podmienky. Obráťte sa na svojho poskytovateľa poistenia alebo agenta, aby ste zistili, či je dané krytie ponúkané.

6.1 Čistenie

A. Vypnite kosačku.

B. Použite čistiacu kefku Sunseeker Elite alebo handričku na dôkladné čistenie vonkajšieho povrchu, pričom sa vyhnite korozívnym rozpúšťadlám, ako sú alkohol, benzín alebo acetón. Tieto látky môžu poškodiť estetiku ako aj vnútorné komponenty vašej kosačky.

Poznámka

– Pre bezproblémové dokovanie je dôležité pravidelne kontrolovať a čistiť nabíjaciu stanicu od nahromadených nečistôt alebo blata.

– Pre optimálny výkon sa uistite, že všetky spojovacie časti nabíjacej stanice, predĺžovacieho kábla a napájacieho zdroja sú voľné.

Podvozok a rezací kotúč

A. Na čistenie podvozku a kotúča noža sa odporúča použiť čistiacu kefku Sunseeker Elite alebo vodnú hadicu.

B. Nepoužívajte vysokotlakový čistič, pretože môže spôsobiť poškodenie.

C. Zabezpečte, aby sa kotúč otáčal hladko a aby sa čepele otáčali bez akýchkoľvek obmedzení.



POZOR

– Voda pod vysokým tlakom môže prenikáť do tesnení a poškodiť elektronické a mechanické časti.

Kolesá

Tráva na kolesách môže zhoršiť výkon kosačky pri stúpaní do svahu. Pomocou kefy odstráňte blato alebo iné predmety medzi nimi, aby ste zaistili dobrú príľnavosť.

Dažďový senzor

A. Raz za mesiac skontrolujte dažďový senzor a uistite sa, že nie je zakrytý blatom, trávou alebo inými predmetmi.

B. Umyte blato, trávou alebo iné predmety alebo ich vyčistite mäkkou kefou.

C. Po vyčistení osušte oblasť snímača, aby ste zabránili jeho aktivácii, ako by to bolo pri daždi.

6.2 Výmena čepelí

Kamera

Kameru pravidelne čistite, aby bola v dobrom stave. Používajte čistú mäkkú bavlnenú handričku, aby ste predišli poškriabaniu objektívu.

VAROVANIE

- Pred čistením sa uistite, že je kosačka vypnutá.
- Keď je kosačka hore nohami, vypnite ju.

Pre lepší výkon a bezpečnosť kosenia sa odporúča pri častom používaní meniť skrutky a čepele kosačky každé 1 až 2 mesiace. V záujme bezpečnosti systému kosenia vymieňajte súčasne všetky nože spolu s ich skrutkami. Diely, ktoré je možné použiť, nájdete v časti „Špecifikácia > príslušenstvo“.

VAROVANIE

- Pri kontrole alebo údržbe čepele noste hrubé rukavice.
- NEPOUŽÍVAJTE skrutky opakovane. Môže tak dôjsť k vážnemu zraneniu.
- Dôrazne odporúčame používať správne skrutky a originálne nože, ktoré predávame. (NO.80201457).

Postup výmeny čepelí

A. Vypnite kosačku.

B. Postavte kosačku hore nohami na čistý, mäkký povrch, aby ste predišli poškriabaniu.

C. Pomocou krížového skrutkovača uvoľnite skrutky.

D. Odstráňte skrutky a čepele.

E. Upevnite nové čepele a skrutky (krútiaci moment: 1,0+0,2 N.m). Uistite sa, že sa nože môžu voľne otáčať.

Poznámka

– Vymeňte skrutky štandardným ťahovacím momentom 1,0 + 0,2 Nm. Nesprávny ťahovací moment môže viesť k problémom, ktorým sa dá vyhnúť.

– Uistite sa, že je kosačka vypnutá a skontrolujte správnu aplikáciu čepelí. Skontrolujte abnormálny hluk alebo trasenie.

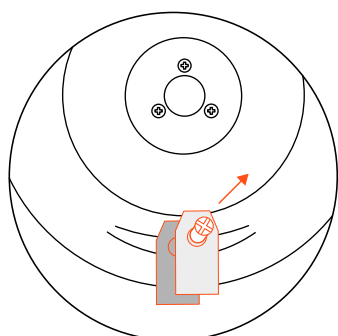
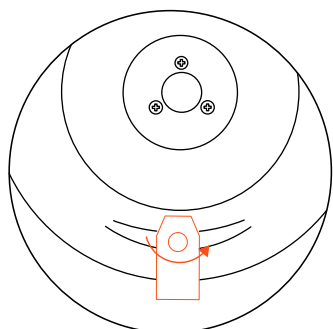
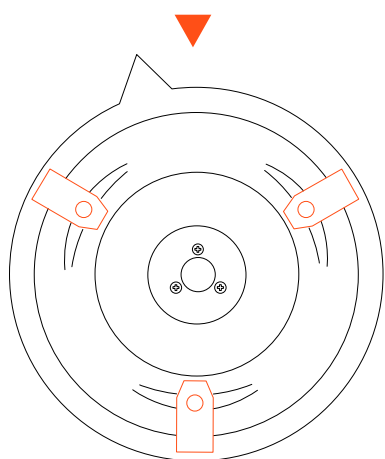
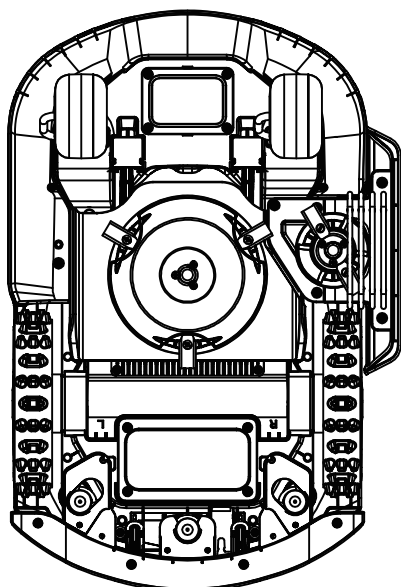

6.3 Preprava

Zaistite bezpečnosť kosačky počas prepravy na dlhé vzdialenosti použitím originálneho obalu. Pred zdvíhaním, presúvaním alebo prepravou výrobku sa uistite, že je vypnutý. Zaobchádzajte ním opatrne a vyhnite sa pôsobeniu silou, ako je hádzanie a silný tlak. Nikdy nezdvíhajte ani neprenášajte kosačku, keď je motor v chode.

Správny postup presúvania alebo zdvíhania

Kosačku prenášajte za rúkovať. Kotúč s čepeľami držte ďalej od tela.

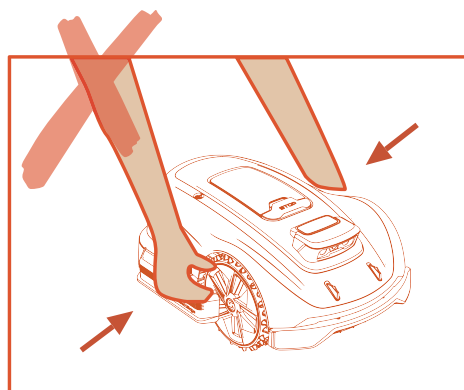
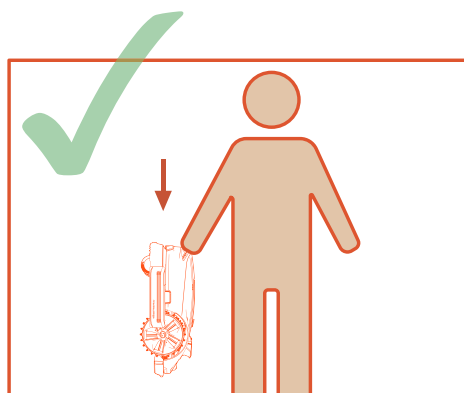

6.4 Batéria

A. Pred uskladnením batériu úplne nabite, aby ste predišli nadmernému vybitiu a poškodeniu elektrických častí.

B. Obmedzená záruka nechráni pred poškodením batérie nadmerným vybitím.

C. Batériu **NENABÍJAJTE** pri teplotách vzduchu pod 5 °C (41 °F) alebo nad 40 °C (104 °F).

D. Ak sa akumulátor nabíja pri teplote vzduchu medzi 18 °C a 25 °C, môže sa predĺžiť jeho životnosť a zlepšiť jeho výkon.

E. Batéria funguje najlepšie, keď je prevádzkovaná pri normálnej izbovej teplote (20 °C ± 5 °C).

Poznámka

- Výdrž akumulátoru závisí od toho, ako často sa výrobok používa a od celkovej prevádzkovej doby. Ak

je prevádzkový čas na plné nabitie výrazne kratší ako zvyčajne alebo trávnik nie je dobre pokosený, odporúča sa vymeniť akumulátor.

Postup výmeny akumulátoru

- A. Vypnite kosačku.
- B. Umiestnite kosačku hore nohami na čistý, mäkký povrch.
- C. Pomocou krížového skrutkovača uvoľnite 4 skrutky, ktoré držia priehradku na akumulátory na mieste.
- D. Odpojte zástrčku.
- E. Vyberte akumulátor a nahradte ho novým.

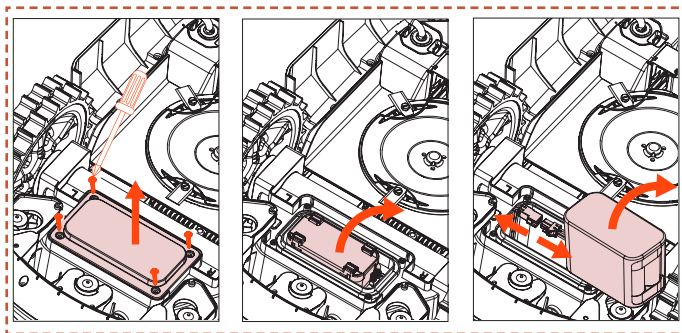
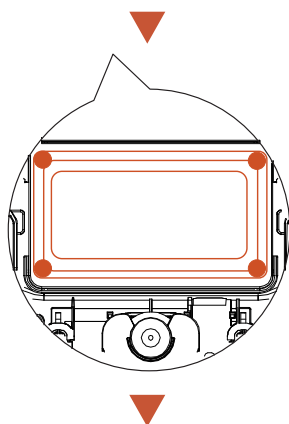
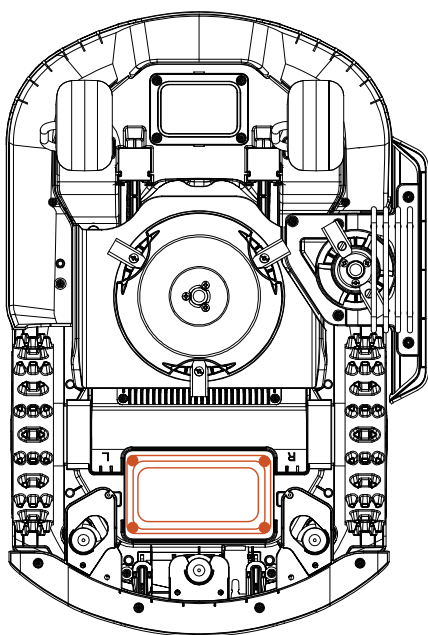

! VAROVANIE

- Používajte iba originálny akumulátor alebo akumulátor rovnakého modelu, ako je špecifikované spoločnosťou Sunseeker. Každá kosačka obsahuje jeden akumulátor.
- V závislosti od konkrétneho modelu kosačky je menovitá kapacita akumulátoru 5000 mAh alebo 10000 mAh.
- Nepoužívajte nenabíjateľné akumulátory. Na nabíjanie akumulátoru používajte iba odnímateľnú napájaciu jednotku dodávanú s týmto produktom.
- Zabráňte rozbitiu alebo rozoberaniu krytu akumulátoru. Vyhnite sa kontaktu s kovovými predmetmi, aby ste predišli skratom. Uchovávajte mimo dosahu zdrojov tepla, ohňa a priameho slnečného žiarenia.
- Ak chcete získať ďalšie informácie o akumulátoroch a elektroodpade, kontaktujte svojho predajcu, miestne alebo regionálne zastúpenie pre manipuláciu s odpadom alebo službu likvidácie komunálneho odpadu.
- Nie je určené na časté otváranie priestoru pre akumulátory. Ak je potrebný nový akumulátor, až potom otvorte priehradku na akumulátor.
- akumulátor obsahuje elektrolyty. Ak sa uniknuté elektrolyty dostanú do kontaktu s vašou pokožkou, okamžite ju umyte mydlom a vodou. V prípade kontaktu s očami vyhľadajte lekársku pomoc a oči ihneď vyplachujte veľkým množstvom vody po dobu najmenej 15 minút bez trenia.

6.5 Napájanie

Odpojte napájanie:

- A. Pred odstránením upchania.
- B. Pred kontrolou, čistením alebo prácou na stroji.
- C. Po náraze do cudzieho predmetu skontrolujte stroj, či nie je poškodený.
- D. Pravidelne kontrolujte kábel, zástrčku, kryt a ďalšie časti. Ak zistíte akékoľvek poškodenie alebo známky starnutia, okamžite prestaňte s používaním.

! VAROVANIE

- NIKDY nepoužívajte na prevádzku poškodený napájací zdroj. Aby sa predišlo nebezpečenstvu,

musí poškodený napájací kábel vymeniť výrobca, jeho servisný zástupca alebo iná príslušne kvalifikovaná osoba. Ak je predlžovací kábel chybný, vymeňte ho za 10 m kábel schválený spoločnosťou Sunseeker Elite.

- NIKDY sa nedotýkajte predlžovacieho kábla alebo poškodeného kábla pred odpojením od zdroja napájania ani ho nepripájate k zdroju napájania. Poškodený kábel môže spôsobiť kontakt s elektrickými komponentmi.
- Napájací zdroj by sa nemal používať so žiadnym iným zariadením alebo akumulátorom, pretože to zvyšuje riziko zásahu elektrickým prúdom, požiaru alebo zranenia osôb. Ak používate iné ako originálne akumulátory, bezpečnosť výrobku nemôže byť zaručená.
- NENABÍJAJTE, keď akumulátor vyteká.
- Udržujte predlžovací kábel mimo dosahu pohyblivých nebezpečných častí, aby ste predišli poškodeniu káblov, čo by mohlo viesť ku kontaktu s časťami pod prúdom.

Odporúčanie

Kosačku a/alebo jej periférne zariadenia pripájajte len k napájacímu obvodu s ochranou prúdovým chráničom (RCD) s vypínacím prúdom maximálne 30 mA.

6.6 Skladovanie

- A.** Pred uskladnením sa uistite, že je kosačka úplne nabitá a vypnutá, aby ste predišli nadmernému vybitiu, ktoré by mohlo viesť k trvalému poškodeniu.
- B.** Skladujte na suchom a chladnom mieste v interiéri. Vystavenie slnečnému žiareniu a extrémnym teplotám (buď vysokým, alebo nízkym) urýchli proces starnutia komponentov a môže spôsobiť trvalé poškodenie.
- C.** Udržujte chemikálie a zdroje tepla (sporáky, radiátory atď.) mimo dosahu kosačky, nabíjacej stanice a zdroja napájania.
- D.** Napájací zdroj skladujte na dobre vetranom mieste a chráňte ho pred vlhkosťou.

VAROVANIE

- Ak sa očakáva búrka, odpojte napájanie zo zásuvky. Odpojte všetky vodiče a káble, ktoré sú pripojené k nabíjacej stanici. Znovu ich pripojte, keď riziko búrky pominie.

Mimoriadne požiadavky na zimné skladovanie

Kosačka:

- A.** Pred uskladnením kosačku dôkladne vyčistite.
- B.** Skontrolujte komponenty, ktoré podliehajú opotrebovaniu, ako sú čepele.
- C.** Ak sú v zlom stave, opravte ich alebo vymeňte.

D. Kosačku skladujte na suchom a nemrznúcom mieste, na všetkých kolesách, najlepšie v pôvodnom obale.

Nabíjacia stanica:

- A.** Odpojte od nabíjacej stanice a odpojte napájací zdroj zo zásuvky.
- B.** Ak okolitá teplota klesne pod -20°C , preneste nabíjajúcu stanicu dovnútra.

6.7 Recyklácia a likvidácia po skončení životnosti

Tento výrobok NIE JE komunálnym odpadom. Informácie o recyklácii vám poskytne obec, predajné miesto alebo služba zabezpečujúca spracovanie komunálneho odpadu.

VAROVANIE

- Tento výrobok by sa nemal likvidovať na skládke, spaľovať ani kombinovať s bežným domovým odpadom. Elektrické komponenty môžu predstavovať nebezpečenstvo alebo spôsobiť vážne škody.

7. Časté otázky a riešenie problémov

7.1 Chybové hlásenie

LED kód	Hlásenie v aplikácii	Riešenie
E1	Robot mimo pracovnej zóny	<ol style="list-style-type: none"> 1. Skontrolujte, či nie je stroj mimo mapy. Vráťte ho späť a znova skontrolujte inštaláciu. 2. Overte, či používateľ nepohol Anténa alebo nabíjacou stanicou. Po presunutí Anténa je potrebné začať pracovať z nabíjacej stanice. Presunutá nabíjacia stanica si bude vyžadovať premapovanie. 3. Skontrolujte, či je Anténa nainštalovaná správne a či nie sú žiadne prekážky. 4. Skontrolujte, či stroj nie je zablokovaný. 5. Skontrolujte, či medzi Anténa a zariadením neblokujú signál nejaké veľké prekážky.
E2	Chyba nadprúdu (zablokovanie) motora ľavého kolesa	Motor ľavého kolesa je zaseknutý, odstráňte prekážky.
	Chyba nadprúdu (zablokovanie) motora pravého kolesa	Motor pravého kolesa je zaseknutý, odstráňte prekážky.
E3	Porucha nadprúdu motora noža (zablokovanie)	Motor noža je zablokovaný, odstráňte prekážky.
E4	Zaseknutý nárazník robota	Skontrolujte, či nárazník zostal na správnom mieste. Skúste ho umiestniť späť.
E5	Robot bol zdvihnutý	<ol style="list-style-type: none"> 1. Skontrolujte, či nedošlo k zdvihnutiu stroja. 2. Skontrolujte, či stroj nie je zaseknutý a E5 predné koleso je zavesené
E6	Robot sa prevrátil	Skontrolujte, či stroj nie je prevrátený.
E7	Robot sa naklonil	Skontrolujte, či stroj nie je umiestnený na nerovnom povrchu.
E8	Zlyhanie pri dokovaní na nabíjacej stanici počas nabíjania	<ol style="list-style-type: none"> 1. Pomocou alkoholu vyčistite nabíjacie kontakty na kosačke alebo nabíjacej stanici. 2. Skontrolujte, či svieti kontrolka na nabíjacej stanici. Možno nie je nabíjacia stanica napájaná. 3. Skontrolujte, či je nabíjacia stanica nainštalovaná na rovnom povrchu. Ak je na nerovnom povrchu, upravte jej polohu. 4. Overte, či používateľ nepohol Anténa alebo nabíjacou stanicou. Po presunutí Anténa je potrebné začať pracovať z nabíjacej stanice. Presunutá nabíjacia stanica si bude vyžadovať premapovanie. 5. Skontrolujte, či sa pred nabíjacou stanicou nenachádzajú žiadne prekážky. Prípadné prekážky odstráňte. 6. Skontrolujte, či je Anténa nainštalovaná správne a či nie sú žiadne prekážky. 7. Skontrolujte, či pred strojom v nabíjacej stanici nie je žiadna prekážka. 8. Skontrolujte, či medzi Anténa a zariadením neblokujú signál nejaké veľké prekážky. 9. QR kód na nabíjacej stanici je znečistený alebo poškodený. Skúste ho vyčistiť alebo si objednať nový v servisnom stredisku. 10. Skontrolujte, či magnetický prúžok v spodnej časti nevypadol. Vráťte ho späť.
E9	Robot je zaseknutý	1. Skontrolujte, či nie je okolo stroja príliš veľa prekážok.
	Chyba mimo stanice	2. Robot vošiel do úzkeho priestoru a nevedel sa dostať von.
	Vypršal časový limit mimo stanice	3. V tejto oblasti dochádza k vizuálnej chybné identifikácii. Na ignorovanie výsledkov vizuálneho rozpoznávania použite funkciu bezpečnej zóny. 4. Kosačka sa šmýka.
E10	Aktualizácia firmvéru zlyhala	<ol style="list-style-type: none"> 1. Skontrolujte, či nie je signál WiFi veľmi slabý 2. Skontrolujte, či sa stroj nabíja na nabíjacej stanici
E12	Aktualizácia firmvéru zlyhala	<ol style="list-style-type: none"> 1. Umiestnite stroj na nabíjaciu stanicu, aby ste zistili, či sa dá úplne nabiť. 2. Skontrolujte kontrolky na nabíjacej stanici a overte, či je v nabíjacej stanici elektrina 3. skontrolujte, či kontakty nabíjacej stanice a kosačky nie sú skorodované. Vyčistite tieto kontakty alkoholom.
E13	Abnormality nabíjania	<ol style="list-style-type: none"> 1. Pomocou alkoholu vyčistite nabíjacie kontakty na kosačke alebo nabíjacej stanici. 2. Skontrolujte, či svieti kontrolka na nabíjacej stanici. Možno nie je nabíjacia stanica napájaná. 3. Skontrolujte, či je nabíjacia stanica nainštalovaná na rovnom povrchu. Ak je na nerovnom povrchu, upravte jej polohu.

LED kód	Hlásenie v aplikácii	Riešenie
E14	Aktuálna oblasť mapy je príliš veľká a presahuje maximálnu pracovnú oblasť podporovanú robotom	Vytvorte novú mapu v rámci menovitého rozsahu schopností produktu.
E17	Plán cesty zlyhal, skontrolujte, či okolo robota nie sú nejaké prekážky	<ol style="list-style-type: none"> 1. Skontrolujte, či nie je okolo stroja príliš veľa prekážok. 2. Robot vošiel do úzkeho priestoru a nevedel sa dostať von. 3. V tejto oblasti dochádza k vizuálnej chybnéj identifikácii. Na ignorovanie výsledkov vizuálneho rozpoznávania použite funkciu bezpečnej zóny. 4. Skontrolujte, či je nabíjacia stanica mimo mapy a zákazník nevytvoril koridor zo stanice k mape. 5. Pokúste sa prestavať koridory medzi rôznymi oblasťami a prestavajte spojovacie koridory medzi nabíjacími stanicami a mapou, ak je mimo mapy.
	Časový limit na nájdenie nabíjacej stanice	<ol style="list-style-type: none"> 1. Overte, či používateľ nepohol Anténa alebo nabíjacou stanicou. Po presunutí Anténa je potrebné začať pracovať z nabíjacej stanice. Presunutá nabíjacia stanica si bude vyžadovať premapovanie. 2. Skontrolujte, či stroj nie je zaseknutý a či sa kolesá neklížu 3. Skontrolujte, či je Anténa nainštalovaná správne a či nie sú žiadne prekážky. 4. Skontrolujte, či pred strojom v nabíjacej stanici nie je žiadna prekážka. 5. Skontrolujte, či medzi Anténa a zariadením neblokujú signál nejaké veľké prekážky.
E18	Slabý akumulátor. Nemožno začať s prevádzkou	Skontrolujte, či akumulátor nie je príliš vybitý. Po úplnom nabití ho nechajte pracovať.
E19	Konfigurácia siete zlyhala	<ol style="list-style-type: none"> 1. Na zadnej strane stroja sú 4 QR kódy. Pri pridávaní stroja je potrebné vybrať prvý QR kód. 2. Skontrolujte, či je rozhranie Bluetooth na telefóne zapnuté a či je v dosahu 1 meter od stroja. 3. Zadali ste správne heslo pri spustení, ktoré je predvolené 0000. 4. Je Wi-Fi 2,4 GHz? náš produkt podporuje iba Wi-Fi 2,4 GHz. 5. Je heslo WiFi správne? Skontrolujte to ešte raz.
E21	RTK sa inicializuje, čakajte	<ol style="list-style-type: none"> 1. Došlo práve k zapnutiu? Reštartovanie zariadenia trvá niekoľko minút, kým sa dokončí proces inicializácie. 2. Skontrolujte, či je Anténa nainštalovaná správne a či nie sú žiadne prekážky. 3. Skontrolujte, či stroj nie je zablokovaný. 4. Skontrolujte, či medzi Anténa a zariadením neblokujú signál nejaké veľké prekážky.
E22	Predná kamera je zakrytá	Pred spustením utrite kameru.
	Neschopnosť pracovať v tme	<ol style="list-style-type: none"> 1. Skontrolujte, či máte zapnutý režim nočnej práce. 2. Skontrolujte, či nie je kamera zakrytá nejakým predmetom.
E23	Chyba prázdnej mapy	Pred začatím vytvorte mapu.
E24	Chýba signál antény	<ol style="list-style-type: none"> 1. Skontrolujte, či má Anténa napájanie. 2. Skontrolujte, či medzi Anténa a zariadením neblokujú signál nejaké veľké prekážky. 3. Skúste znovu pripojiť Anténa cez aplikáciu.
E25	Mapovanie zlyhalo	<ol style="list-style-type: none"> 1. Potvrďte, či je trasa, po ktorej idete, uzavretá 2. Potvrďte, či je zariadenie online 3. Skontrolujte, či je anténa správne nainštalovaná a či neexistujú nejaké prekážky. 4. Skontrolujte, či stroj nie je zablokovaný 5. Skontrolujte, či medzi Anténa a zariadením neblokujú signál nejaké veľké prekážky.
E26	Kalibrácia RTK zlyhala	<ol style="list-style-type: none"> 1. Skontrolujte, či je Anténa nainštalovaná správne a či nie sú žiadne prekážky. 2. Skontrolujte, či stroj nie je zablokovaný. 3. Skontrolujte, či medzi Anténa a zariadením neblokujú signál nejaké veľké prekážky. 4. Skontrolujte, či stroj nie je zaseknutý, odstráňte všetky prekážky a reštartujte ho.
BP	Chyba teploty akumulátoru	Skontrolujte, či okolitá teplota nie je príliš vysoká alebo príliš nízka. Počkajte, kým sa teplota nevráti do normálu, a až potom nechajte kosačku pracovať.

LED kód	Hlásenie v aplikácii	Riešenie
ZAMKNUTIE	Chyba PIN, robot je uzamknutý	<ol style="list-style-type: none"> 1. Zadajte správne heslo. 2. Ak zabudnete svoje heslo, môžete ho resetovať na 0000 obnovením továrenských nastavení prostredníctvom aplikácie. 3. Ak mobilná aplikácia nie je pripojená k zariadeniu, kontaktujte servisné stredisko.
Nedostupné	Nedá sa dostať do iných pracovných oblastí. Vykona sa návrat do nabíjacej stanice	<ol style="list-style-type: none"> 1. Skontrolujte, či nie je okolo stroja príliš veľa prekážok 2. Robot vošiel do úzkeho priestoru a nevedel sa dostať von 3. V tejto oblasti dochádza k chybnému vizuálnemu rozpoznaniu, použite funkciu bezpečnej zóny na ignorovanie výsledkov vizuálneho rozpoznania. 4. Pokúste sa prestavať koridory medzi rôznymi oblasťami a prestavajte spojovacie koridory medzi nabíjacími stanicami a mapou, ak je mimo mapy.
	Nabíjanie nie je dokončené, úloha plánu sa nevykoná	Úloha podľa plánu sa nevykonala z dôvodu nabíjania, počkajte prosím, kým sa batéria úplne nenabije.
	Chyba polohy antény	<ol style="list-style-type: none"> 1. Skontrolujte, či je Anténa nainštalovaná správne a či nie sú žiadne prekážky. 2. Skontrolujte, či stroj nie je zablokovaný. 3. Skontrolujte, či medzi Anténa a zariadením neblokujú signál nejaké veľké prekážky.
	Abnormálna prevádzka nabíjacej stanice	<ol style="list-style-type: none"> 1. Overte, či používateľ nepohol Anténa alebo nabíjacou stanicou. Po presunutí Anténa je potrebné začať pracovať z nabíjacej stanice. Presunutá nabíjacia stanica si bude vyžadovať premapovanie. 2. Skontrolujte, či je Anténa nainštalovaná správne a či nie sú žiadne prekážky. 3. Skontrolujte, či pred strojom v nabíjacej stanici nie je žiadna prekážka. 4. Skontrolujte, či medzi Anténa a zariadením neblokujú signál nejaké veľké prekážky.
Chyba	Nesprávne heslo	<ol style="list-style-type: none"> 1. Obnovte heslo cez aplikáciu. 2. V záujme vyriešenia kontaktujte servisné stredisko.
Odpočítavanie minút	Interval po daždi ešte neskončil. Automatická prevádzka nemôže začať	Úloha podľa plánu sa nevykonala z dôvodu oneskorenia kvôli dažďu, musíte počkať, kým sa skončí odpočítavanie dažďa, aby ste vypli funkciu oneskorenia dažďa
STOP	MCU je v režime „STOP“. Zariadenie nemôže fungovať. Na reštartovanie kliknite na „ŠTART“ a „OK“ na ovládacom paneli	<ol style="list-style-type: none"> 1. Ak ste už predtým stlačili tlačidlo zastavenia, na reštartovanie musíte kliknúť na „ŠTART“ a „OK“. 2. Skontrolujte, či nie je červené tlačidlo zastavenia zaseknuté. Kliknite na „ŠTART“ a „OK“, čím stroj po vyčistení reštartujete.
EE	Komunikácia s displejom zlyhala	Požiadajte o pomoc servisné stredisko.
	Zlyhala komunikácia hnacieho motora	
	Porucha pripojenia magnetického snímača	
	Chyba komunikácie IMU	
	Abnormalita údajov IMU	
	Porucha komunikácie modulu RTK	

Pokyny, ako postupovať v prípade nadmerných vibrácií:

- A. Vypnite stroj.
- B. Otočte stroj o 180 stupňov.
- C. Skontrolujte stav čepeľí, či nie sú poškodené alebo nefunkčné.
- D. Odporúča sa vymeniť všetky tri čepele.
- E. Otočte stroj späť, aby bolo možné začať s prevádzkou.

7.2 Odstraňovanie porúch

Ak narazíte na akékoľvek problémy súvisiace s produktom alebo aplikáciou, bežné problémy a otázky nájdete v článkoch FAQ na oficiálnej stránke Sunseeker (www.sunseekerelite.com) alebo v sekcii „Pomoc a usmernenie“ v aplikácii.

8. Dôležité informácie

8.1 Ochrana osobných údajov

Spracovanie osobných údajov v rámci Platforma X Gen 2

• Kto a prečo?

Keď sa zaregistrujete a používate Platforma X Gen 2 od Sunseeker, Sunseeker Elite (alebo „my“) ako prevádzkovateľ spracúva vaše osobné údaje. Vaše osobné údaje budeme spracovávať s týmto cieľom:

1. Poskytnutie pripojenia pre Platforma X Gen 2 alebo ponuky takýchto služieb. Právnym základom je, že spracovanie je nevyhnutné na plnenie zmluvy, ktorú ste s nami uzavreli, alebo na vykonanie krokov pred uzavretím zmluvy s nami.
2. Ďalšie rozvíjanie a zlepšovanie našich výrobkov a služieb. Právnym základom je náš oprávnený záujem na vývoji a zlepšovaní našich výrobkov a služieb.
3. Umožnenie konektivity Platforma X Gen 2 (Internet vecí): používanie partnerských integrácií (napríklad smart asistentov vrátane zariadení s hlasovým ovládaním); používanie platformy konektivity na prepojenie Platforma X Gen 2 s inými zariadeniami, aplikáciami a službami tretích strán; a vytvorenie vlastnej integrácie inteligentnej domácnosti. Právnym základom je, že spracovanie je nevyhnutné na plnenie zmluvy, ktorú ste s nami uzavreli.
4. Poskytnutie relevantných informácií týkajúcich sa vášho používania Platforma X Gen 2. Právnym základom je náš oprávnený záujem informovať vás o vašich konkrétnych výrobkoch a službách a ich funkciách.
5. Poskytnutie podpory a riešenia problémov v súvislosti s Platforma X Gen 2. Právnym základom je, že spracovanie je nevyhnutné na plnenie zmluvy, ktorú ste s nami uzavreli.

Ak ste nám udelili súhlas (v takom prípade je právnym základom váš súhlas), môžeme vaše osobné údaje spracúvať aj na nasledujúce účely:

1. Posielať vám prispôbené reklamy a bulletinov o našich výrobkoch a službách.
2. Odosielanie zákazníckych prieskumov a analýza údajov, ktoré poskytnete, podrobnejšie opísaných v takejto komunikácii.

Vaše údaje budú spracúvané tak dlho, ako je potrebné na splnenie vyššie uvedených účelov spoločnosťou Sunseeker Elite, avšak nikdy nie dlhšie, ako umožňujú príslušné právne predpisy.

• Aké osobné údaje spracúvame?

Môžeme spracovávať nasledovné osobné údaje:

1. Osobné údaje: meno a priezvisko, národnosť, jazykové preferencie;
2. Kontaktné údaje: e-mailová adresa, poštová adresa;
3. Informácie o účte: vek účtu, heslo, číslo účtu;
4. Iné údaje súvisiace s vašou Platforma X Gen 2: názov kosačky, párovacie názvy, akcie vyvolané používaním partnerských integrácií a informácie o zariadení.

• Používanie údajov o polohe

Niektoré naše služby fungujú len vtedy, ak vieme určiť polohu vašej kosačky (napr. zobrazenie počasia). Keď s nami zdieľate svoju polohu kosačky, údaje sa uložia ako súčasť vášho profilu a môžu byť zaslané tretím stranám v pseudonymizovanej forme na účely poskytovania príslušnej služby (napr. zaparkovanie kosačky v prípade silného dažďa).

8.2 Obmedzená záruka

Táto obmedzená záruka sa vzťahuje iba na chyby materiálu alebo spracovania výrobku a jeho komponentov pri používaní za normálnych, bežných podmienok. Ak sa vyskytne chyba, na ktorú sa vzťahuje táto obmedzená záruka, spoločnosť Sunseeker alebo jej autorizovaní zástupcovia podľa vlastného uváženia opraví alebo vymení chybný produkt alebo komponenty v súlade s touto obmedzenou zárukou. Príslušná záručná doba začína dátumom pôvodného nákupu od spoločnosti Sunseeker alebo autorizovaného predajcu, distribútora alebo predajcu spoločnosti Sunseeker.

Záručné podmienky

Registrácia: Zaregistrujte výrobok online na stránke www.sunseekerelite.com do 30 dní od zakúpenia, aby ste získali 36-mesačnú záruku. Bez registrácie platí záruka 24 mesiacov.

Záruka na batériu: Na batérie sa vzťahuje len 12-mesačné obdobie bez ohľadu na online registráciu.

Správne použitie: Výrobok nesmie byť používaný nevhodným spôsobom, zneužívaný, zanedbávaný, upravovaný, opravovaný alebo opravovaný kýmkoľvek iným ako autorizovaným servisným strediskom.

Schválené diely: S týmto výrobkom možno používať iba príslušenstvo a diely schválené spoločnosťou Sunseeker Elite.

Nekomerčné použitie: Výrobok sa nesmie používať na obchodné, profesionálne alebo prenajímacie účely.

Prevenia pred poškodením: Výrobok nesmie byť poškodený cudzími predmetmi, látkami alebo nehodami.

Podmienky skladovania: Ak je vonkajšia teplota nižšia ako 0 °C, akumulátor a výrobok sa musia skladovať v interiéri.

Výnimky zo záruky

Bežné opotrebovanie: Na komponenty, ktoré podliehajú prirodzenému opotrebovaniu pri štandardnom používaní, ako sú čepele, sa táto záruka nevzťahuje.

Neoprávnená údržba: Poškodenia, poruchy alebo zlyhania vyplývajúce z neoprávnenej alebo nesprávnej údržby, manipulácie alebo preťaženia sú vylúčené.

Poškodenie vysokotlakovým čističom: Poškodenie spôsobené vystavením vysokotlakovému umývaniu nie je kryté zárukou.

Na uplatnenie záruky musíte predložiť doklad o kúpe vo forme platného pokladničného dokladu, na ktorom je uvedený dátum a miesto nákupu.

Táto záruka dopĺňa vaše zákonné práva a nevzťahuje sa na žiadne príslušenstvo dodávané s výrobkom. Na všetky opravy a náhradné výrobky sa vzťahuje obmedzená záruka po zvyšok pôvodnej záručnej doby od dátumu nákupu.

8.3 Vylúčenie zodpovednosti

Zákazníkom poskytujeme popredajné služby s výnimkou nasledujúcich okolností:

1. Poškodenia spôsobené nevýrobnými faktormi vrátane, ale nie výlučne, chýb používateľa.
 2. Poškodenia spôsobené neoprávnenou úpravou, demontážou alebo otvorením puzdra, ktoré nie je v súlade s oficiálnymi pokynmi alebo manuálmi.
 3. Poškodenia spôsobené nesprávnou inštaláciou, nesprávnym používaním alebo prevádzkou, ktorá nie je v súlade s oficiálnymi pokynmi alebo manuálmi.
 4. Škody spôsobené neautorizovaným poskytovateľom služieb.
 5. Poškodenia spôsobené neoprávnenou úpravou obvodov a/alebo nesúlalom alebo nesprávnym používaním akumulátoru a nabíjačky.
 6. Škody spôsobené používateľmi, ktorí nedodržiavajú pokyny a odporúčania v návode.
 7. Poškodenie spôsobené prevádzkou v zlých podmienkach trávnik (t. j. veľké plochy kaluží, keď nie sú vhodne osadené obmedzené oblasti, miesta s množstvom kameňov pokrývajúcich povrch trávnik atď.)
 8. Poškodenie spôsobené prevádzkou výrobku v prostrediach s elektromagnetickým rušením, a to vrátane banských oblastí alebo blízkosti rádiových vysielacích veží, vysokonapäťových káblov, rozvodní atď.
 9. Poškodenie spôsobené prevádzkou výrobku v prostrediach, ktoré sú rušené inými bezdrôtovými zariadeniami, ako sú vysielacie, video-downlinky, signály Wi-Fi atď.
 10. Poškodenie spôsobené problémami so spoľahlivosťou alebo kompatibilitou pri používaní neautorizovaných dielov tretích strán.
 11. Poškodenie spôsobené prevádzkou jednotky so slabou nabitým alebo chybným akumulátorom.
 12. Škody spôsobené nepredvídateľnými faktormi, ako sú autonehody, útoky divej zveri, povodne atď.
- Tento obsah sa môže zmeniť bez predchádzajúceho upozornenia.

VAROVANIE pre gombíkovú alebo mincovú batériu:

- a) Použité akumulátory vyberte a ihneď recyklujte alebo zlikvidujte v súlade s miestnymi predpismi a uchovávajte ich mimo dosahu detí.
- b) Akumulátory NEVHADZUJTE do komunálneho odpadu ani ich nespálujte.
- c) Aj použité akumulátory môžu spôsobiť vážne zranenie alebo smrť.
- d) Informácie o ošetroaní vám poskytne miestne toxikologické centrum.

- e) Typ akumulátoru: CR2032.
- f) Menovité napätie: 3.0 Vdc.
- g) Nenabíjateľné akumulátory sa nesmú nabíjať.
- h) Nevybíjajte, nenabíjajte, nerozoberajte, nezahrievajte nad (výrobcom špecifikovaná teplota) ani nespálujte. Ak tak urobíte, môže dôjsť k zraneniu v dôsledku vyparovania, úniku alebo výbuchu s následkom chemického popálenia.
- i) Výrobok obsahuje nevymeniteľnú gombíkovú batériu.

8.4 Kontaktujte nás

Sunseeker Intelligent Technology SE

Adresa: Theodorstraße 41M1, D-22761 Hamburg

Webová stránka: www.sunseekerelite.com



Vyhlásenie o zhode CE

Výrobca:

Zhejiang Sunseeker Industrial Co., Ltd.
988 Jinde Rd. Jiangdong Industrial Park, Jinhua, Zhejiang 321000 P.R. ČÍNA

Vyhlasuje a preberá zodpovednosť, že výrobok:

Názov značky: SUNSEEKER, sunseeker elite

Názov výrobku: Robotická kosačka na trávu

Model: RMX800N20V, RMX1200N20V, RMX601M20V, RMX1001M20V, RMX801M20V, RMX802M20V, RMX803N20V, RMX1203N20V

Zodpovedá nasledujúcim smerniciam:

1. Smernica o rádiových zariadeniach (2014/53/EÚ)
2. Smernica o strojových zariadeniach (2006/42/ES)
3. Smernica RoHS (2011/65/EÚ) zmenená a doplnená smernicou ((EÚ) 2015/863)
4. Nariadenie o batériách (EÚ) 2023/1542
5. Príloha 2 z roku 2023 č. 1007 OCHRANA SPOTREBITEĽA

Toto vyhlásenie bolo vydané na výhradnú zodpovednosť výrobcu.

Predmet vyhlásenia je v súlade s príslušnými harmonizačnými právnymi predpismi Únie.

Odkazy na príslušné harmonizačné právne predpisy Únie:

EN 50636-2-107: 2015+A1:2018+A2: 2020+A3: 2021

EN 60335-1:2012+A11:2014+A13:2017+ A1:2019 + A2:2019+ A14:2019+A15:2021

EN IEC 55014-1:2021

EN IEC 55014-2:2021

EN IEC 61000-3-2:2019+A1:2021+A2:2024

EN 61000-3-3:2013+A1:2019+A2:2021

EN 301 489-1 V2.2.3

EN 301 489-3 V2.3.2

EN 301 489-17 V3.3.1

EN 300 440 V2.2.1

EN 301 893 V2.1.1

EN 301 489-19 V2.2.1

EN 301 489-52 V1.2.1

EN 301 511 V12.5.1

EN 301 908-1 V15.2.1

EN 301 908-13 V13.2.1

EN 303 413 V1.2.1

EN 300 328 V2.2.2

EN 62311: 2008

EN IEC 62311: 2020

EN 50665: 2017

EN 62321-1:2013

EN18031-1: 2024

EN18031-2: 2024

EN IEC 62321-2:2021

EN 62321-3-1:2014

EN 62321-8:2017

IEC 62133-2:2017+A1:2021

EN62321-8:2017

EN 62321-4:2014 /A1:2017

EN 62321-5:2014

EN 62321-7-1:2015

EN 62321-7-2:2017

EN 62321-6:2015

Informácie o vystavení RF:

Toto zariadenie bolo testované a spĺňa príslušné limity pre vystavenie rádiových frekvencií (RF).

Toto zariadenie musí byť nainštalované a prevádzkované v súlade s poskytnutými pokynmi a antény použité pre tento vysielač musia byť nainštalované tak, aby poskytovali vzdialenosť najmenej 30 cm od všetkých osôb a nesmú byť umiestnené alebo prevádzkované v spojení s akoukoľvek inou anténou alebo vysielačom.

Podpísané za a v mene:

Zhejiang Sunseeker Industrial Co., Ltd.

Miesto: Jinhua, Zhejiang P.R. ČÍNA

Dátum: 04-12-2025

Meno: Harry Ran

Podpis: *Harry*

Názov: Hlavný inžinier

Autorizovaný zástupca:

Sunseeker Intelligent Technology SE

Theodorstrasse 41M1

22761 Hamburg

Hans-Peter Kuebler

Výkonný riaditeľ

