

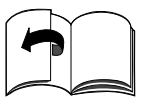

VA357 B
VA389 B





1

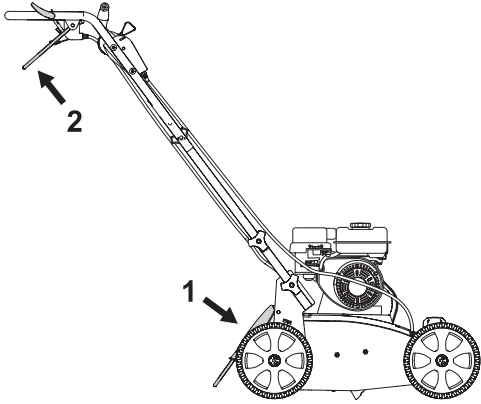

2

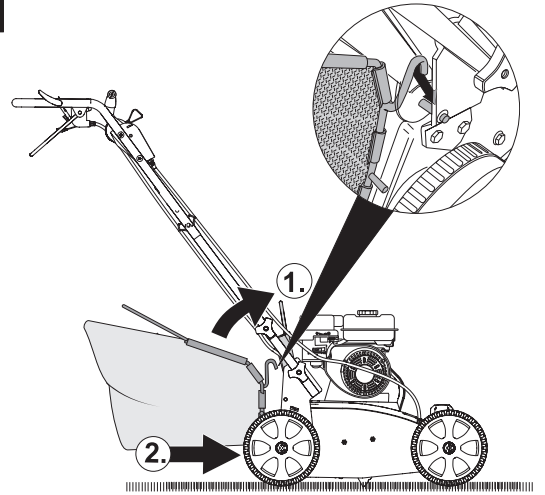

3

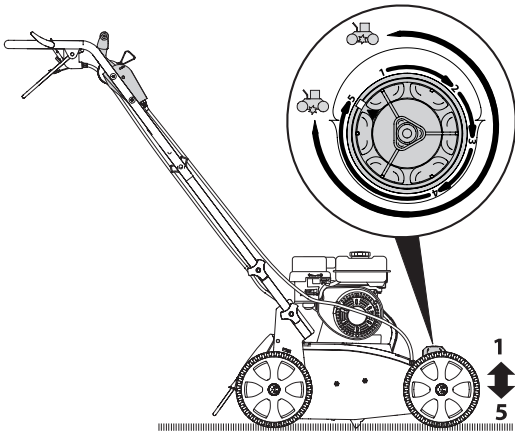

4

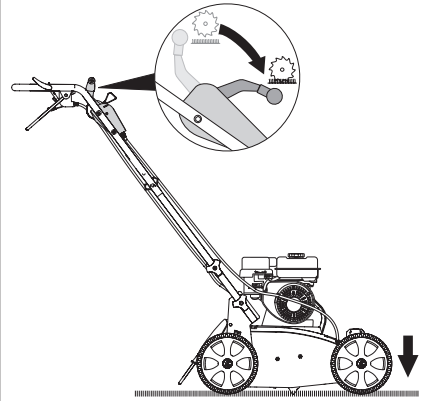

5

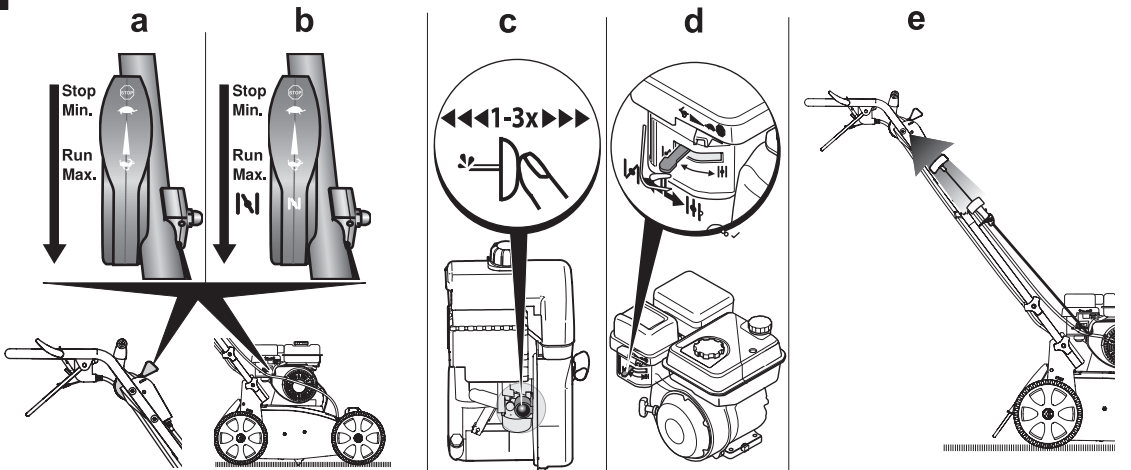

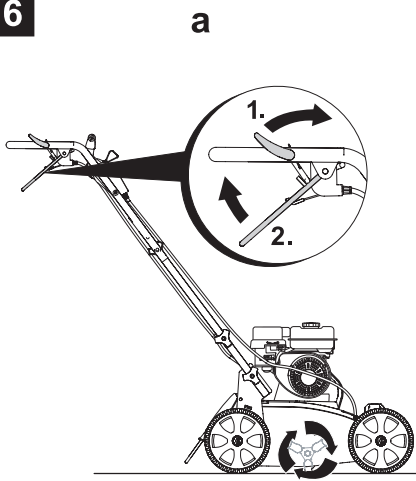
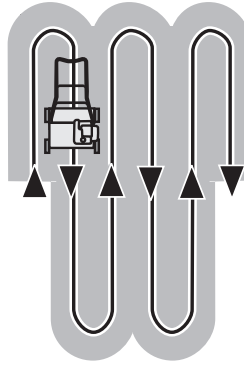
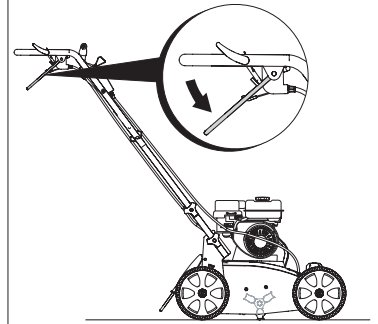
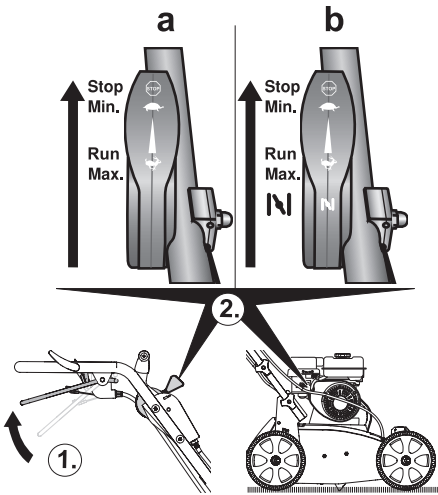
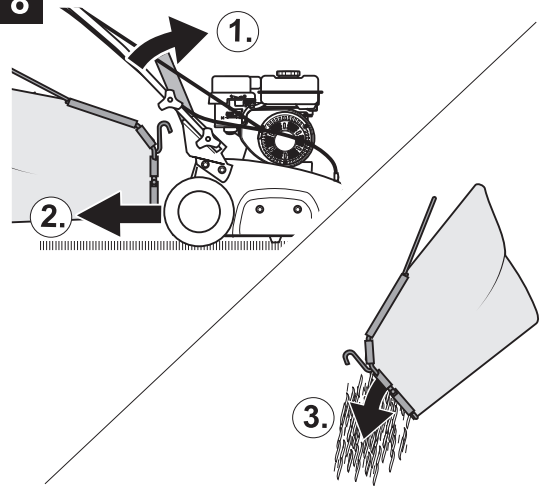
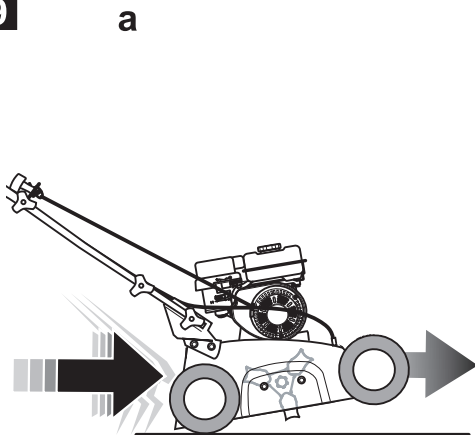
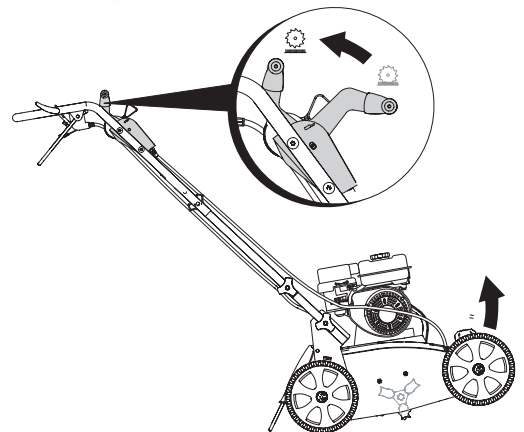
6**b****c****7****8****9****b**

10

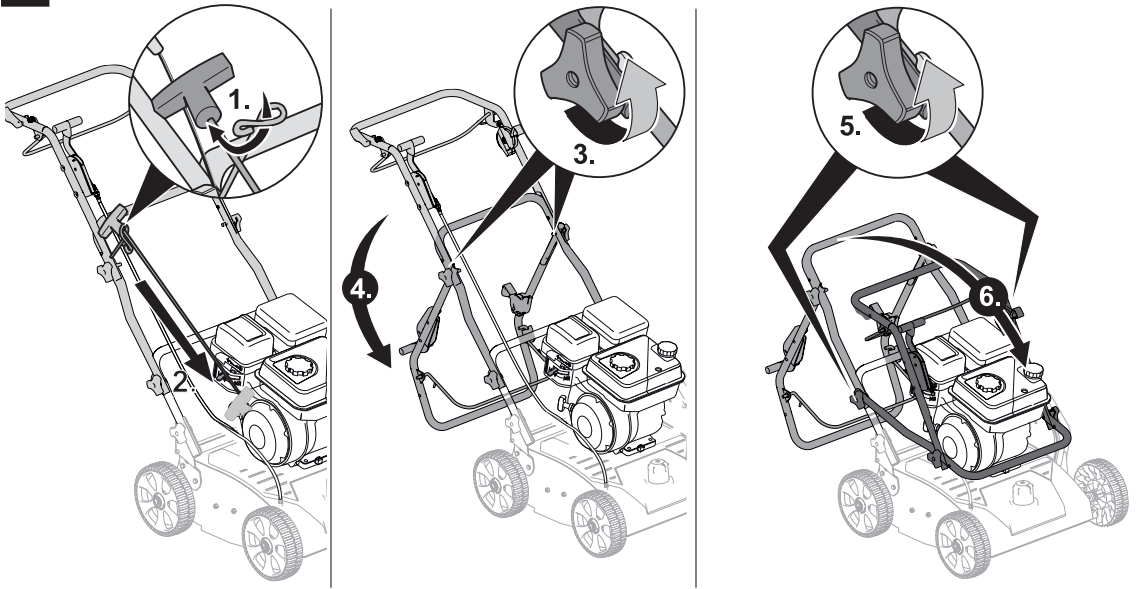

11

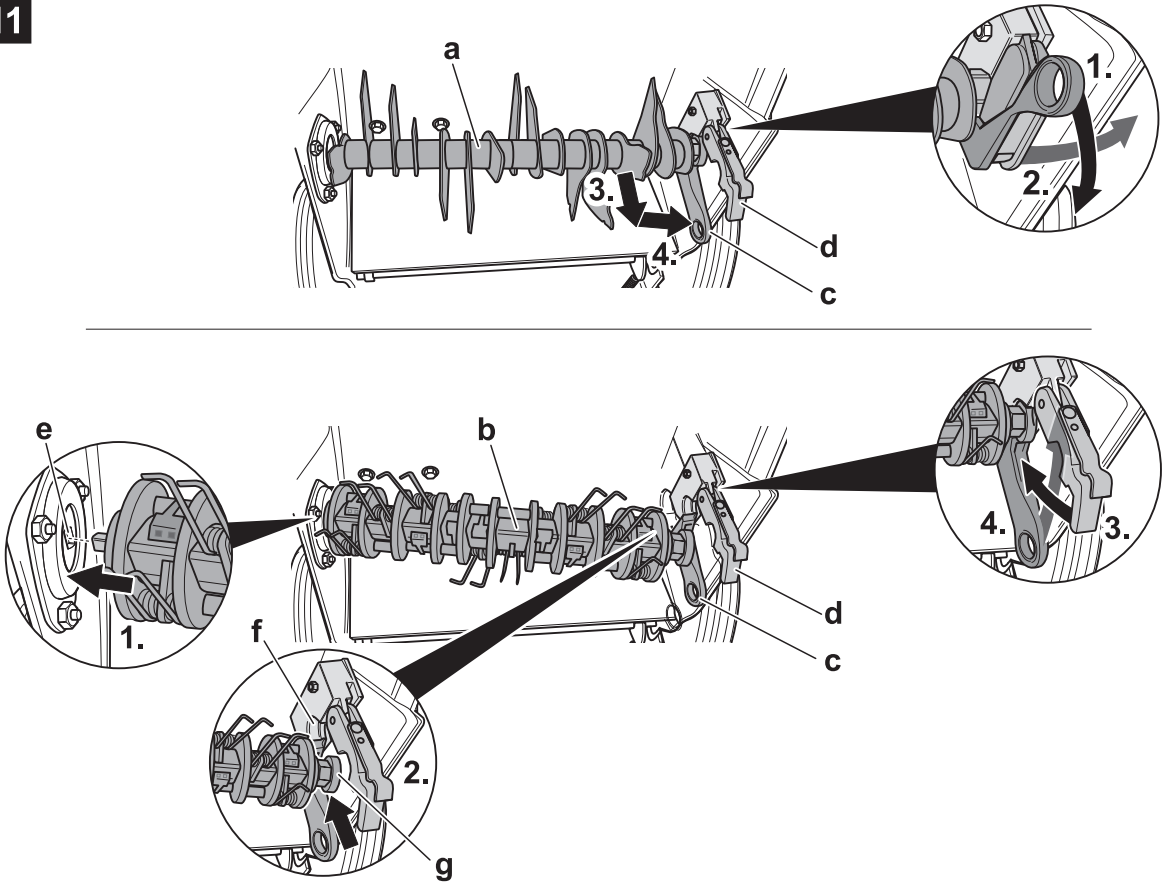



Česky (Originální návod k obsluze)	→	 4
Slovensky (Originálny návod na obsluhu)	→	 11
Românește (Instrucțiuni de funcționare originale)	→	 18
Slovensko (Izvirno navodilo za obratovanje)	→	 25
Hrvatski (Originalna uputa za rad)	→	 32
Srpski (Originalno uputstvo za rad)	→	 39
Bosanski (Originalna uputa za rad)	→	 46
Македонски (Оригинално упатство за користење)	→	 53
Русский (Оригинальная инструкция по эксплуатации)	→	 62
Български (Оригинално упътване за експлоатация)	→	 72
Eesti (Originaalkasutusjuhend)	→	 81
Lietuviškai (Originali naudojimo instrukcija)	→	 89
Latviešu valodā (Lietošanas pamācības oriģināls)	→	 97

Obsah

Pro Vaši bezpečnost	4
Montáž	5
Funkce	5
Obsluha	5
Pokyny k vertikutaci/ provzdušňování	8
Převaha	8
Údržba/čistění	8
Odstavení	9
Záruka	9
Informace k motoru	9
Lokalizace a odstraňování poruch ..	9

Údaje na typovém štítku

Tyto údaje jsou velice důležité pro pozdější identifikaci k objednání náhradních dílů nářadí a pro servisní službu. Typový štítek najdete v blízkosti motoru. Zapište všechny údaje na typovém štítku Vašeho nářadí do následujícího pole.

Tyto a další údaje k nářadí najdete v samostatném CE prohlášení o shodě, které je součástí tohoto provozního návodu.

Grafická znázornění

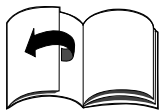

Odklopte obrázkové strany na začátku návodu k obsluze.

V tomto provozním návodu budou popsány různé modely. Grafická vyobrazení se v detailech mohou lišit od zakoupeného nářadí.

Pro Vaši bezpečnost

Správné používání nářadí

- Toto nářadí je výhradně určeno
- k použití odpovídajícím popisům a bezpečnostním upozorněním uvedeným v tomto návodu k obsluze;
 - jako vertikutátor k vertikutaci a provzdušňování trávníku v domovní a rekreační zahradě.

Každé jiné použití neodpovídá určenému účelu. Použití neodpovídající určenému účelu má za následek zánik záruky a odmítnutí jakékoliv odpovědnosti ze strany výrobce. Uživatel ručí za všechny škody způsobené třetím osobám a jejich vlastnictví.

Svévolně provedené změny na nářadí vylučují ručení výrobce za škody, které z toho vyplývají.

Dodržování bezpečnostních pokynů a pokynů pro obsluhu

Jako uživatel tohoto nářadí si před prvním použitím pečlivě přečtete tento návod k obsluze. Postupujte podle návodu a uschovejte jej pro pozdější použití. Nedovolte nikdy dětem nebo jiným osobám, které neznají tento návod k obsluze, aby nářadí používaly. Při změně majitele předejte s nářadím návod k obsluze.

Všeobecné bezpečnostní pokyny

V tomto odstavci najdete všeobecné bezpečnostní pokyny. Výstražné pokyny, které se speciálně vztahují na jednotlivé díly nářadí, funkce nebo činnosti, najdete na příslušném místě tohoto návodu.

Před prací s nářadím

Osoby, které nářadí používají, nesmí být pod vlivem omamných prostředků jako je např. alkohol, drogy nebo medikamenty.

Osoby, které jsou mladší než 16 let, nesmí nářadí obsluhovat - minimální stáří uživatele mohou stanovit místní ustanovení.

Nářadí není určeno k používání osobami (včetně dětí) s omezenými fyzickými, sensorickými nebo psychickými schopnostmi nebo nedostatečnými zkušenostmi a/nebo znalostmi, ledaže jsou při používání nářadí pod dohledem nebo byly poučeny osobou, která je zodpovědná za jejich bezpečnost.

Na děti se má dohlížet, aby se zajistilo, že si s nářadím nehrají.

Před začátkem práce se seznamte se všemi seřizenými a ovládacími prvky a rovněž s jejich funkcemi.

Uskladňujte palivo pouze v nádržích schválených k tomuto účelu a ne v blízkosti tepelných zdrojů (např. kamen nebo teplovodních zásobníků). Tankujte nářadí pouze venku.

Nikdy netankujte nářadí, pokud je motor v chodu nebo je horký.

Vyměňte poškozený výfuk, palivovou nádrž nebo uzávěr palivové nádrže.

- Před použitím zkontrolujte,
- zda je zařízení na sběr posečené trávy funkční a deflektor vyhazovací koncovky se správně zavírá. Poškozené, opotřebené nebo chybějící díly okamžitě nahraďte.
 - zda nejsou opotřebené nebo poškozené řezné nástroje, upevňovací čepy a celá řezná jednotka. Opotřebené nebo poškozené součásti nechejte vyměnit v odborné dílně pouze v sadách, aby se zabránilo nevyváženostem.
 - zda je vertikutační/provzdušňovací hřídel správně a spolehlivě uchycený.

Náhradní díly a příslušenství musí odpovídat požadavkům stanoveným výrobcem. Používejte proto pouze originální náhradní díly a originální příslušenství nebo výrobcem schválené náhradní díly a díly příslušenství. Opravy nechejte provádět výhradně v odborné dílně.

Během práce s nářadím

Při práci s nářadím nebo na nářadí musíte nosit odpovídající pracovní oděv, jako například:

- ochrannou obuv,
- dlouhé kalhoty,
- přiléhající oděv,
- ochranu sluchu,
- ochranné brýle.

Všechna bezpečnostní zařízení musí být vždy kompletně a v bezvadném stavu namontována na nářadí.

Neprovádějte na bezpečnostních zařízeních žádné změny.

Provozujte nářadí pouze v technickém stavu, předepsaném a dodaném výrobcem.

Nikdy neměňte přednastavení motoru ze závodu.

Vývarujte se otevřeného ohně, tvorbě jisker a nekuřte.

Před veškerými pracemi s tímto nářadím

K ochraně před poraněním před veškerými pracemi (např. údržbářskými a seřizovacími pracemi) a přepravou (např. zvedání a nošení) tohoto nářadí – zastavte motor,
– počkejte, až se úplně zastaví všechny pohyblivé díly a motor je vychladnutý,
– stáhněte koncovku zapalovacího kabelu na motoru, aby nebylo možné jeho neúmyslné nastartování,
– dodržujte dodatečné bezpečnostní pokyny v návodu k obsluze motoru.

Po práci s nářadím

Nikdy neopouštějte nářadí bez zastavení motoru.

Bezpečnostní zařízení

Obrázek 1

Nebezpečí

Nikdy nepoužívejte nářadí s poškozenými nebo demontovanými ochrannými bezpečnostními zařízeními.

Deflektor vyhadzovací koncovky (1)

Deflektor vyhadzovací koncovky Vás chrání před poraněním způsobeným řezným ústrojím nebo vymrštěnými pevnými předměty. Nářadí se smí provozovat pouze s namontovaným deflektorem vyhadzovací koncovky.

Ovládací třmen (2)

Ovládací třmen slouží Vaší bezpečnosti, abyste v nouzovém případě mohli okamžitě zastavit řezné ústrojí. Nesmíte se pokoušet obejít jeho funkci.

Symbole na nářadí

Na nářadí najdete různé symboly jako nálepky. Zde je vysvětlení symbolů:

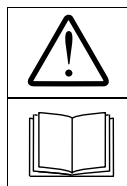

Pozor! Před uvedením do provozu si přečtěte návod k obsluze!

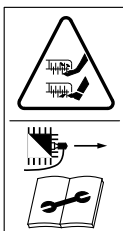

Před pracemi na řezných nástrojích stáhněte koncovku zapalovacího kabelu! Mějte prsty a nohy v dostatečné vzdálenosti od řezných nástrojů! Před nastavováním nebo čistěním nářadí vypněte nářadí a stáhněte koncovku zapalovacího kabelu.



Třetí osoby musí být v dostatečné vzdálenosti od oblasti ohrožení!



Noste ochranu očí a ochranu sluchu!

Udržujte tyto symboly na nářadí vždy v čitelném stavu.

Symbole v tomto návodu

V tomto návodu jsou použity symboly, které zobrazují nebezpečí nebo označují důležité pokyny. Zde je vysvětlení symbolů:

Nebezpečí

Budete upozorněni na nebezpečí, která souvisí s popsanou činností a při které je nebezpečí ohrožení osob.

Pozor

Budete upozorněni na nebezpečí, která souvisí s popsanou činností a která mohou způsobit poškození nářadí.

Upozornění

Označuje důležité informace a tipy k použití.

Montáž

Na konci návodu k obsluze nebo přiloženém listu je montáž nářadí znázorněna na obrázcích.

Pokyn k likvidaci

Zlikvidujte příslušné zbytky obalu, použité nářadí atd. podle místních předpisů.

Funkce

Nářadí vedte rukou přes upravovanou plochu trávy. Řezné ústrojí je poháněno benzinovým motorem.

Pracovní hloubka se určuje centrálně přes nastavení výšky.

Vertikutace:

Řezné ústrojí vykonává kruhový pohyb a řeže vrstvu plsti vytvořenou mechem, lišejníky a plevelem a dopravuje vertikutační materiál ven nebo do lapače trávy.

Během vertikutace pronikají nože vertikutátoru do země a tím se postarají o nakypření a lepší příjem živin trávníku. Doporučujeme provádět vertikutaci trávníku na jaře (duben/květen) a na podzim (říjen).

Provzdušňování (s volitelným provzdušňovacím hřídelem):

Řezné ústrojí (provzdušňovací hřídel) vykonává kruhový pohyb a pročesává trávník, příp. lehce mechem zarostlé plochy.

Odstraněný mech bude transportován ven nebo do lapače trávy.

Během provzdušňování bude povrch trávníku narušen, tím může voda lépe odtékat a usnadní se příjem kyslíku.

V případě potřeby doporučujeme provádět provzdušňování během celého vegetačního období.

Obsluha

Dodržujte také pokyny v příručce motoru.

Nebezpečí

Úraz

– Při vertikutaci se v blízkosti nářadí nikdy nesmí zdržovat žádné osoby, zejména děti nebo zvířata. Nebezpečí poranění vymrštěnými kameny nebo jinými předměty.

Upadnutí

– Ved'te nářadí pouze krokovým tempem.

- Při vertikutaci na příkrých svazích se může nářadí převrátit a Vy se můžete poranit. Veďte nářadí pouze příčně ke svahu, nikdy směrem nahoru a dolů. Neprovádějte vertikutaci na svazích se sklonem větším než 20%.
- Buďte zejména opatrní při změně směru jízdy a dbejte vždy na dobrý postoj.
- Buďte zejména opatrní, táhnete-li nářadí zpátky k sobě.
- Při vertikutaci v mezních oblastech hrozí nebezpečí poranění. Vertikutace v blízkosti okrajů, živých plotů nebo příkrých úbočí je nebezpečná. Dodržujte při vertikutaci bezpečnou vzdálenost.
- Při vertikutaci vlhké trávy může nářadí vlivem snížené přilnavosti půdy sklouznout a vy můžete upadnout. Provádějte vertikutaci pouze tehdy, když je tráva suchá.
- Pracujte pouze za denního světla nebo při dobrém umělém osvětlení.
- Nepoužívejte nářadí za špatných povětrnostních podmínek, jako např. nebezpečí deště nebo bouřky.

Poranění

- Dodržujte vždy bezpečnou vzdálenost k obíhajícímu nástroji, danou prostřednictvím vodicích madel.
- Pracovní oblast obsluhy se během provozu nachází za vodicím madlem.
- Nikdy nedávejte ruce nebo nohy na rotující díly nebo pod ně.
- Při startování nářadí se nikdy nestavějte před vyhazovací otvory.
- Po vypnutí motoru řezné ústrojí ještě několik sekund dobíhá. Mějte ruce a nohy v dostatečné vzdálenosti.
- Zastavte motor a počkejte až se zastaví řezný nástroj:
 - než nářadí sklopíte,
 - k přepravě přes jiné plochy než je tráva.
- Zastavte motor a stáhněte koncovku zapalovacího kabelu, aby se zabránilo neúmyslnému nastartování motoru:
 - než budete odstraňovat ucpání a blokování ve výhozu;

- než budete vertikutátor kontrolovat, čistit, seřizovat nebo provádět práce na nářadí;
- bylo-li zasaženo cizí těleso. Zkontrolujte vertikutátor z hlediska poškození a při poškození vyhledejte odbornou dílnu.
- začne-li nářadí neobvykle silně vibrovat: Okamžitě nářadí zkontrolujte.
- Nikdy nezvedejte nebo nenoste nářadí za chodu motoru.
- Při sundání lapače trávy můžete být Vy nebo jiné osoby poraněny vymrštěným vertikutačním materiálem nebo cizími předměty. Nikdy nevyprazdňujte lapač trávy za chodu motoru. Vypněte nářadí.
- Zkontrolujte terén, na kterém má být nářadí nasazeno a odstraňte všechny předměty, které mohou být zachycené a odmrštěné.
- Bude-li cizí těleso (např. kámen) zasaženo řezným nástrojem nebo začne-li nářadí neobvykle vibrovat: okamžitě zastavte motor a stáhněte koncovku zapalovacího kabelu. Před dalším provozem nechejte nářadí přezkoušet v odborné dílně z hlediska poškození.
- Nikdy nářadí nespustíte, jsou-li obě přední kola v pracovní poloze. Řezné ústrojí má dotek se zemí a nářadí se může uvést do pohybu.

Udušení

- Nebezpečí udušení kyslíčnickem uhelnatým. Nechejte spalovací motor běžet pouze venku.

Nebezpečí výbuchu a požáru

- Benzinové páry jsou výbušné a benzin je vysoce zápalný.
- Naplňte palivo, než nastartujete motor. Za chodu motoru nebo při ještě horkém motoru mějte palivou nádrž uzavřenou.
- Doplnujte palivo pouze při vypnutém a vychladnutém motoru. Vyvarujte se otevřeného ohně, tvorbě jisker a nekuřte. Tankujte nářadí pouze venku.
- Nestartujte motor, jestliže palivo přeteklo. Odsuňte nářadí z plochy znečištěné palivem a počkejte, až výpary paliva vypřchají.

- Aby se zabránilo požáru, udržujte prosím následující díly bez trávy a unikajícího oleje:
 - Motor,
 - výfuk,
 - palivovou nádrž.



Pozor

Poškození na nářadí

- Kameny, pohozené větve nebo podobné předměty mohou vést k poškození na nářadí a jeho funkčnosti. Před každým nasazením odstraňte z pracovní oblasti pevné předměty.
- Provozujte nářadí pouze v bezvadném stavu. Před každým provozováním proveďte vizuální kontrolu. Zkontrolujte zejména bezpečnostní zařízení, ovládací prvky a šroubová spojení z hlediska poškození a pevného utažení. Před provozováním vyměňte poškozené díly.
- Používejte nářadí pouze na krátce posekané, suché travnaté ploše. Výška trávníku má činit cca 4–5 cm.



Provozní doby

Dodržujte národní/komunální předpisy týkající se doby používání (event. se informujte u Vašeho příslušného úřadu).



Poziční údaje

U pozicních údajů na nářadí (např. vlevo, vpravo) vycházíme vždy z pohledu od vodicího madla v pracovním směru nářadí.

1. Příprava nářadí



Pozor

Z přepravních důvodů je nářadí dodáváno bez motorového oleje.

- Proto před prvním uvedením do provozu naplňte motorový olej, viz příručka motoru.
- Tankujte bezolovnatý benzin (viz příručka motoru).
- Nikdy netankujte až k přetečení nádrže, nýbrž nejvýše 2 cm pod spodní hranu plnicího hrdla.
- Palivovou nádrž spolehlivě uzavřete.

2. Zavěšení lapače trávy

(možnost volby podle modelu)

Obrázek 2

- Nadzvedněte deflektor vyhazovací koncovky a zavěste lapač trávy.

3. Nastavení pracovní hloubky

Obrázek 3



Pozor

Pro první provozování se musí správně nastavit pracovní hloubka. Páka pro nastavení výšky se smí nastavit pouze do prvního nastavení pracovní hloubky (polohy 1).



Upozornění

Vlivem opotřebení nožů/provzdušňovacích pružných prstů je nutné později znovu nastavit pracovní hloubku.

Optimální pracovní hloubky je dosaženo, když nože/provzdušňovací pružné prsty řezného ústrojí zasahují do půdy 2–3 mm.

Příliš velká pracovní hloubka může mít za následek přetížení nářadí a způsobit poškození. Dbejte proto na správné nastavení pracovní hloubky.

- Nastavte páku pro nastavení výšky (podle provedení) podle opotřebení. Nastavení 2, 3, 4 a 5 jsou potřebná pouze po opotřebení nožů/provzdušňovacích pružných prstů. Podle opotřebování nastavujte postupně níže, počínaje u 2.

4. Nastartování motoru

Dodržujte také pokyny v příručce motoru.



Nebezpečí

Mějte ruce a nohy v dostatečné vzdálenosti od řezného ústrojí.



Pozor

Dříve než motor nastartujete, vypněte spojkou všechny řezné nástroje a pohony. Při startování nářadí nenaklánějte.

- Odstavte nářadí na rovnou plochu, s pokud možno krátkou nebo řídkou trávou.

Provedení seřízení

Obrázek 5

Pokyny k páce plynu

Podle provedení se páka plynu (obrázek 5) nachází na motoru nebo vodícím držadle nářadí.

- Otevřete benzinový kohout (je-li k dispozici – viz příručka motoru).

Pokyny k motoru

– Dodržujte informace v příručce motoru.

– Také u teplého motoru může být eventuálně nutné, stisknout Choke (sytič), případně Primer.

Nastartování se studeným motorem

- Nastavte páku plynu do polohy (nářadí se sytičem (Choke))
– obrázek 5a

nebo

- nastavte páku plynu do polohy / **Max/Run** a 1-3x silně stiskněte Primer (nářadí bez sytiče)
– obrázek 5b/c

nebo

- nastavte páku plynu do polohy / **Max/Run** a nastavte páku sytiče (na motoru) na “Choke”// **Max/Run** a nastavte páku sytiče (na motoru) na “Choke”// **Max/Run**
– obrázek 5b/d.

Nastartování s teplým motorem

- Nastavte páku plynu do polohy / **Max/Run**.

Nastartování motoru

- Nastavte přepravní páku do přepravní polohy / **I**, aby se řezné ústrojí nedotýkalo země (obrázek 9b).
- Postavte se za nářadí.

- Táhněte pomalu za rukojeť táhla startéru, až je citelný odpor, potom rychle a silou zatáhněte. Rukojeť táhla startéru neuvolňujte rychle zpátky, nýbrž vedte ji zpátky pomalu
– obrázek 5e.

Seřízení po nastartování motoru

- Nastavte páku sytiče (podle provedení) zpátky do polohy / **Max/Run** / **I** / **I**.
- Nastavte páku plynu na požadované otáčky motoru.

Upozornění

K vertikutaci vždy nastavujte páku plynu na plný plyn / **Max/Run**. Další informace k obsluze motoru si můžete přečíst z příručky motoru.

5. Zastavení motoru

Obrázek 7

- Uvolněte ovládací třmen, abyste řezné ústrojí vypnuli.
- Nastavte páku plynu do polohy / **Stop**.

6. Vertikutace/ provzdušňování

Obrázek 6

- Nastartujte, jak je uvedeno, motor.
- Přitáhněte ovládací třmen (Obrázek 6a):
– Vytáhněte a držte blokovací páku.
– Přitáhněte a držte ovládací třmen.
– Uvolněte blokovací páku.
Řezné ústrojí běží.
- Přestavte přepravní páku z přepravní polohy / **I** do pracovní polohy / **0** – obrázek 4.

Upozornění

Prostřednictvím kontaktu řezného ústrojí se zemí se nářadí uvede do pohybu.

- Vedte nářadí v rovnoběžných pásech (obrázek 6b).
- Uvolněte ovládací třmen, abyste řezné ústrojí zastavili (obrázek 6c). Řezné ústrojí se po krátké době zastaví.

7. Sundání a vyprázdnění lapače trávy

(možnost volby podle modelu)

Obrázek 8

- Zastavte motor a počkejte, až se zastaví.
- Nadzvedněte deflektor vyhazovací koncovky a vyvěste lapač trávy.
- Vyprázdněte jeho obsah.

8. Práce bez lapače trávy

Když lapač trávy sundáte, sklopí se deflektor vyhazovací koncovky směrem dolů. Při práci bez lapače trávy bude vertikutační materiál vyhazován přímo dolů.

9. Po ukončení práce

- Zastavte motor.
- Počkejte, až se úplně zastaví všechny pohyblivé díly a motor je vychladnutý.
- Nastavte přepravní páku do přepravní polohy .
- Uzavřete benzinový kohout (je-li k dispozici - viz příručka motoru).
- Stáhněte koncovku zapalovacího kabelu na motoru.
- Vyprázdněte lapač trávy.

Upozornění

Odstavte nářadí do uzavřených místností pouze s vychladnutým motorem.

10. Montáž provzdušňovacího hřídele (možnost volby podle modelu)

Tento pracovní krok bude popsán v odstavci "Údržba/čistění".

Pokyny k vertikutaci/ provzdušňování

Aby byla kořenová oblast trávníku na jaře silněji provzdušněná a mladá tráva mohla zdravě růst, je v této době nutné provádět vertikutaci trávy častěji než v létě.

Vertikutace trávníku

- na jaře častěji,
- v létě podle potřeby,
- u trávníků, které mají mnoho stínu, častěji také v létě.

Provzdušňování trávníku

- v případě potřeby během celého vegetačního období.

Provádějte vertikutaci/provzdušňování trávníku pouze při délce trávy až do 4 cm. Pokud tráva překročila tuto délku, měli byste trávník před vertikutací/provzdušňováním posekat.

Upravená místa zavlažte a pohnojte, aby tráva mohla rychleji dorůstat.

Přeprava

Pozor

Řezné ústrojí a nářadí se mohou poškodit, pohybujete-li nářadím při vypnutém motoru např. přes pevné cesty. Zabráňte každému dotyku řezného ústrojí se zemí.

Veďte nářadí vždy v nakloněné poloze a pouze na zadních kolech (obrázek 9a), příp. když jsou přední kola v přepravní poloze (obrázek 9b). Nářadí nikdy nezvedejte nebo nenoste, aniž byste předtím zastavili motor a stáhli koncovku zapalovacího kabelu.

Nastavení předních kol do přepravní polohy

Obrázek 9b

- Nastavte přepravní páku (1) směrem dozadu do polohy .

Krátké úseky cesty ručně

- Zastavte motor.
- Nakloňte nářadí lehce dozadu tak, aby byla volná přední kola (obrázek 9a), popř. nastavte přední kola do přepravní polohy, aby se řezné ústrojí nedotýkalo země (obrázek 9b).
- Posunujte nářadí.

Pomocí vozidla

Nebezpečí

Před každou přepravou zastavte motor a nechejte jej vychladnout. Stáhněte koncovku zapalovací svíčky.

Nepřepravujte nářadí ve sklopené poloze.

Při přepravě nářadí na vozidle nebo ve vozidle je dostatečně zajistěte proti nechtěnému sklouznutí.

Přepravujte nářadí pouze s prázdnou palivovou nádrží. Uzávěr palivové nádrže musí být pevně zavřen.

Obrázek 10

- Pro snadnější uložení můžete vodici madla sklopit dohromady.

Údržba/čistění

Nebezpečí

K ochraně před poraněním před veškerými pracemi na nářadí

- zastavte motor,
- počkejte, až se úplně zastaví všechny pohyblivé díly a motor je vychladnutý,
- stáhněte koncovku zapalovacího kabelu na motoru, aby nebylo možné jeho neúmyslné nastartování,
- dodržujte dodatečné bezpečnostní pokyny v příručce motoru.

Pozor

Naklánějte nářadí vždy tak, aby zapalovací svíčka směřovala nahoru a nevznikla tím vlivem paliva nebo oleje žádná poškození motoru.

Údržba

Nebezpečí

K ochraně před poraněním řezným ústrojím, nechejte všechny práce, jako je výměna nebo přebroušení jednotlivých řezných nožů/provzdušňovacích pružných prstů, provést v odborné dílně (jsou potřebné speciální nástroje).

Pozor

Dodržujte předpisy pro údržbu v příručce motoru. Na konci sezóny nechejte nářadí v odborné dílně přezkoušet a provést jeho údržbu.

Pozor

Ohrožení životního prostředí motorovým olejem.

Při výměně oleje odevzdejte zachycený použitý olej ve sběrně použitého oleje nebo v podniku pro likvidaci odpadků.

Po prvních 2–5 provozních hodinách

- Vyměňte olej, viz příložená příručka motoru.

Jednou za sezónu

- Vyměňte olej, viz příložená příručka motoru.
- Namažte kloubové body a otočnou pružinu na deflektoru vyhazovací koncovky.
- Na konci sezóny nechejte nářadí v odborné dílně přezkoušet a provést jeho údržbu.

Čistění

Pozor

Vyčistěte nářadí po každém provozu. Nečistěné nářadí vede k poškození materiálu a funkce.

K čistění nepoužívejte vysokotlaký čistič.

Čištění lapače trávy

Nejjednodušší je čištění prováděné přímo po vertikutaci.

- Sundejte a vyprázdněte lapač trávy.
- Lapač trávy lze vyčistit silným proudem vody (zahradní hadice).
- Před dalším použitím nechte lapač trávy důkladně vyschnout.

Čištění vertikutátoru

Nebezpečí

Při pracích na řezném ústrojí se můžete poranit. Noste z důvodu Vaší ochrany pracovní rukavice.

Čistěte nářadí pokud možno přímo po vertikutaci.

- Vyčistěte řezný prostor kartáčem, ručním smetákem nebo hadrem.
- Postavte nářadí na kola a odstraňte všechny viditelné zbytky trávy a nečistot.

Výměna vertikutačního/ provzdušňovacího hřídele

Nebezpečí

Při pracích na řezném ústrojí se můžete poranit. Noste z důvodu Vaší ochrany pracovní rukavice.

Pozor

Používejte pouze originální, výrobcem schválené vertikutační/ provzdušňovací hřídele.

Obrázek 11

- Zastavte motor a nechte jej vychladnout.
- Stáhněte koncovku zapalovací svíčky.
- Sundejte lapač trávy (volitelný).
- Podle typu motoru nářadí vpředu nebo vzadu trochu nadzvedněte – zapalovací svíčka musí směřovat nahoru.

Upozornění

Nezvedejte příliš vysoko – z palivové nádrže může vytéct palivo. Případně předtím palivo vypusťte.

- Demontáž vertikutačního hřídele (a), příp. provzdušňovacího hřídele (b):
 - Otevřete přídržovací třmen (c).
 - Otevřete polovinu ložiskové pánve (d).

– Vysuňte kompletní hřídel směrem doprava z šestihřanného uchycení (e) vyndejte směrem dolů.

- Montáž vertikutačního hřídele (a), příp. provzdušňovacího hřídele (b):
 - Zasuňte kompletní hřídel směrem zdola trochu do šestihřanného uchycení (e) a nasadte a držte ložisko hřídele (g) v polovině ložiskové pánve (f).
 - Uzavřete polovinu ložiskové pánve (d).
 - Uzavřete přídržovací třmen (c). Dbejte na správné zaskočení!
- Zkontrolujte správné usazení vertikutačního/provzdušňovacího hřídele.

Odstavení

Nebezpečí

Nebezpečí výbuchu a požáru.

Neuskładňujte nářadí s palivem (benzin) v nádrži nikdy v prostorech, ve kterých mohou palivové páry přijít do kontaktu s otevřeným ohněm nebo jiskrami.

Pozor

Poškození materiálu na nářadí.

Uskladňujte nářadí (s vychladnutým motorem) pouze v čistých a suchých prostorech. Při dlouhém skladování, např. v zimě, proveďte ochranu proti rzi.

Po sezóně nebo nebude-li nářadí používáno déle než jeden měsíc,

- vypusťte palivo do vhodné nádoby a odstavte motor jak je popsáno v příručce motoru.

Pozor

Vypouštějte palivo pouze venku.

- Vyčistěte nářadí a lapač trávy,
- k ochraně proti rzi otřete všechny kovové díly naolejovaným hadrem (bezpryskyřičný olej) nebo je nastříkejte stříkacím olejem.

Záruka

V každé zemi platí záruční ustanovení vydané naší společností event. dovozcem. Poruchy na Vašem nářadí odstraníme v rámci záruky bezplatně,

pokud by byla příčinou chyba materiálu nebo výrobní chyba.

V záručním případě se prosím obraťte na Vašeho prodejce nebo nejbližší pobočku.



Informace k motoru

Výrobce motoru ručí za všechny problémy týkající se motoru, vzhledem k výkonu, měření výkonu, technickým údajům, záruce a servisu.

Bližší informace najdete v samostatně dodávané příručce majitele/obsluhy od výrobce motoru.

Lokalizace a odstraňování poruch

Poruchy při provozu Vašeho vertikutátoru mají často jednoduché příčiny, které byste měli znát a částečně je mohli odstranit sami. V případě pochybnosti Vám ráda dále pomůže Vaše odborná dílna.

Problém	Možná(é) příčina(y)	Odstranění
Táhlo startéru se nedá vytáhnout.	Vadný motor.	Vyhledejte odbornou dílnu.
Motor nenaskočí.	Páka plynu není ve správné poloze.	Nastavte páku plynu do polohy  / CHOKE (při studeném motoru). Nastavte páku plynu do polohy  / Max/Run nebo START (při teplém motoru).
	V nádrži není žádné palivo.	Naplňte nádrž čistým, čerstvým palivem.
	Koncovka zapalovacího kabelu není nasazená.	Nasaďte koncovku zapalovacího kabelu.
	Znečistěná nebo vadná zapalovací svíčka, nesprávná vzdálenost elektrod.	Vymontujte, zkontrolujte, vyčistěte zapalovací svíčku, v případě potřeby ji vyměňte; nastavte vzdálenost elektrod (viz příručka motoru).
	Staré nebo znečistěné palivo.	Nahradte za čerstvé palivo.
	Znečistěný vzduchový filtr.	Vyčistěte vzduchový filtr (viz příručka motoru).
	Při spuštění studeného motoru nebyl stisknutý Primer/Choke.	Stiskněte Primer/Choke (viz příručka motoru).
	Pokles otáček.	Příliš velká pracovní hloubka.
Příliš vysoká tráva.		Před vertikutací trávu posečte.
Ucpaný vyhazovací kanál.		Stáhněte koncovku zapalovacího kabelu, odstraňte ucpaní.
Znečistěný vzduchový filtr.		Vyčistěte vzduchový filtr (viz příručka motoru).
Špatný výsledek vertikutace.	Příliš malá pracovní hloubka.	Nastavte větší pracovní hloubku.
	Opořebované řezné ústrojí.	Nechejte v odborné dílně řezné ústrojí vyměnit.
Vertikutační materiál zůstává ležet/lapač trávy není plný.	Plný/znečistěný lapač trávy.	Odstavte vertikutátor, vyprázdněte event vyčistěte lapač trávy.
	Ucpaný vyhazovací kanál.	Stáhněte koncovku zapalovacího kabelu, vyčistěte vyhazovací kanál.
Neobvyklé hluky (šramocení, rachocení, klepání).	Povolené šrouby, matice nebo jiné upevňovací díly.	Utáhněte díly. Jsou-li hluky trvalé, vyhledejte odbornou dílnu.
Otřesy, vibrace.	Poškozené, ohnuté řezné ústrojí	Okamžitě vypněte motor. Nechejte v odborné dílně řezné ústrojí vyměnit.
	Povolené upevnění motoru.	Okamžitě vypněte motor. Nechejte v odborné dílně motor upevnit.

Obsah

Pre Vašu bezpečnosť	11
Montáž	12
Funkcia	12
Obsluha	13
Tipy pre vertikutáciu/ prevzdušňovanie	15
Preprava	15
Údržba/čistenie	15
Odstavenie	16
Zárka	16
Informácia k motoru	16
Lokalizácia a odstránenie porúch ..	17

Údaje na typovom štítku

Tieto údaje sú veľmi dôležité pre pozdejšiu identifikáciu pri objednávaní náhradných dielov náradia a pre servisnú službu. Typový štítok nájdete v blízkosti motora.

Zapište všetky údaje na typovom štítku Vášho náradia do nasledujúceho poľa.

Tieto a ďalšie údaje k náradiu nájdete na samostatnom prehlásení o zhode CE, ktoré je súčasťou tohto návodu na obsluhu.

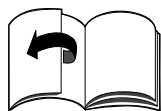
Grafické zobrazenia

Odklopte obrázkové strany na začiatku návodu na obsluhu.

V tomto návode na obsluhu budú popísané rôzne modely.

Grafické zobrazenia sa v detailoch môžu líšiť od zakúpeného náradia.

Pre Vašu bezpečnosť**Správne používanie náradia**

Toto náradie je výhradne určené – na použitie zodpovedajúce popisom a bezpečnostným upozorneniam uvedeným v tomto návode na obsluhu;

– ako vertikutátor na vertikutáciu a prevzdušňovanie trávnik a v domovej a rekreačnej záhrade. Každé iné použitie platí ako použitie nezodpovedajúce stanovenému účelu. Použitie nezodpovedajúce stanovenému účelu má za následok zánik záruky a odmietnutie akejkoľvek zodpovednosti zo strany výrobcu. Užívateľ ručí za všetky škody spôsobené tretím osobám a ich vlastníctvu. Svojevoľne vykonané zmeny na náradí vylučujú ručenie výrobcu za škody, ktoré z toho vyplývajú.

Dodržiavanie bezpečnostných pokynov a pokynov pre obsluhu

Ako užívateľ tohto náradia si pred prvým použitím starostlivo prečítajte tento návod na obsluhu. Postupujte podľa návodu a uschovajte ho pre neskoršie použitie. Nedovoľte nikdy deťom alebo iným osobám, ktoré nepoznajú tento návod na obsluhu, aby náradie používali. Pri zmene majiteľa postúpte spolu s náradím aj návod na obsluhu.

Všeobecné bezpečnostné pokyny

V tomto odseku nájdete všeobecné bezpečnostné pokyny. Výstražné pokyny, ktoré sa špeciálne vzťahujú na jednotlivé diely náradia, funkcie alebo činnosti, nájdete na príslušnom mieste tohto návodu.

Pred prácou s náradím

Osoby, ktoré náradie používajú, nesmú byť pod vplyvom omamných prostriedkov, ako je napr. alkohol, drogy alebo medikamenty.

Osoby, ktoré sú mladšie ako 16 rokov, nesmú náradie obsluhovať – minimálny vek užívateľa môžu stanoviť miestne ustanovenia.

Toto náradie nie je určené pre používanie osobami (vrátane detí) s obmedzenými fyzickými, senzorickými alebo mentálnymi schopnosťami, prípadne s nedostatkom skúseností a/alebo znalostí, pokiaľ nebudú pod dozorom alebo nedostanú pokyny týkajúce sa používania náradia

osobou, ktorá je zodpovedná za ich bezpečnosť.

Deti musia byť pod dozorom, aby sa zaručilo, že sa s náradím nebudú hrať.

Pred začiatkom práce sa zoznamte s všetkými nastaveniami a ovládacími prvkami, ako aj s ich funkciami.

Uskladňujte palivo iba v nádržiach schválených k tomuto účelu a nie v blízkosti tepelných zdrojov (napr. peci alebo teplovodných zásobníkov). Tankujte náradie iba vonku.

Nikdy netankujte náradie za chodu motora alebo pri horúcom motore.

Vymeňte poškodený výfuk, palivovú nádrž alebo uzáver palivovej nádrže.

Pred použitím skontrolujte,

- či je zariadenie na zber pokosenej trávy funkčné a deflektor vyhadzovacej koncovky sa správne uzatvára. Poškodené, opotrebované alebo chýbajúce diely okamžite nahraďte.
- či nie sú opotrebované alebo poškodené rezacie nástroje, upevňovacie čapy a celá rezacia jednotka. Opotrebované alebo poškodené diely nechajte vymeniť v odbornej dielni iba po sadách, aby sa zabránilo nevyváženosti.
- či je vertikutačný/prevzdušňovací hriadeľ správne a spoľahlivo uchytený.

Náhradné diely a príslušenstvo musia zodpovedať požiadavkám, ktoré stanovil výrobca. Používajte preto len originálne náhradné diely a originálne príslušenstvo alebo náhradné diely a diely príslušenstva schválené výrobcom.

Opravy nechajte vykonávať výhradne v odbornej dielni.

V priebehu práce s náradím

Pri práci s náradím alebo na náradí musíte nosiť zodpovedajúci pracovný odev, ako napríklad:

- ochrannú pracovnú obuv,
- dlhé nohavice,
- priliehajúci odev,
- ochranu sluchu,
- ochranné okuliare.

Všetky bezpečnostné zariadenia musia byť vždy namontované na náradie kompletne a v bezchybnom stave.

Na bezpečnostných zariadeniach nesmiete vykonávať žiadne zmeny. Prevádzajte náradie iba v technickom stave, predpísanom a dodanom výrobcom.

Nikdy nemeňte prednastavenia motora z výrobného závodu.

Vyvarujte sa otvoreného ohňa, tvorbe iskier a nefajčite.

Pred všetkými prácami s týmto náradím

Na ochranu pred poranením pred všetkými prácami (napr. údržbárskymi a nastavovacími prácami) a prepravou (napr. zdvíhanie a nosenie) tohto náradia

- zastavte motor,
- počkajte, až sa úplne zastavia všetky pohyblivé diely a motor je vychladnutý,
- stiahnite koncovku zapaľovacieho kábla na motore, aby nebolo možné jeho neúmyselné naštartovanie,
- dodržiavajte dodatočné bezpečnostné pokyny v návode na obsluhu motora.

Po práci s náradím

Neopúšťajte nikdy náradie, bez toho aby ste nezastavili motor.

Bezpečnostné zariadenia

Obrázok 1

Nebezpečenstvo

Nikdy nepoužívajte náradie s poškodenými alebo demontovanými ochrannými bezpečnostnými zariadeniami.

Deflektor vyhadzovacej koncovky (1)

Deflektor vyhadzovacej koncovky Vás chráni pred poraneniami spôsobenými rezacím ústrojenstvom alebo vyvrstvenými pevnými predmetmi. Náradie sa smie prevádzkovať iba s namontovaným deflektorom vyhadzovacej koncovky.

Ovládací strmeň (2)

Ovládací strmeň slúži k Vašej bezpečnosti, aby v núdzovom prípade bolo možné okamžite zastaviť rezacie ústrojenstvo.

Nesmiete sa pokúšať obísť jeho funkciu.

Symbols na náradí

Na náradí nájdete rôzne symboly ako nálepky. Tu je vysvetlenie symbolov:

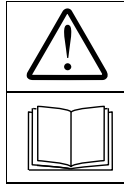

Pozor!

Pred uvedením do prevádzky si prečítajte návod na obsluhu!

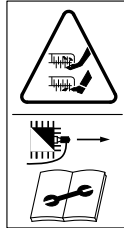

Pred prácami na rezacích nástrojoch stiahnite koncovku zapaľovacieho kábla! Majte prsty a nohy v dostatočnej vzdialenosti od rezacích nástrojov! Pred nastavením alebo čistením náradia alebo pred jeho kontrolou náradie vypnite a stiahnite koncovku zapaľovacieho kábla.



Tretie osoby musia byť v dostatočnej vzdialenosti od oblasti ohrozenia!



Noste ochranu očí a ochranu sluchu!

Udržiavajte tieto symboly na náradí vždy v čitateľnom stave.

Symbols v tomto návode

V tomto návode boli použité symboly, ktoré zobrazujú nebezpečenstvo alebo označujú dôležité upozornenia.

Tu je vysvetlenie symbolov:

Nebezpečenstvo

Budete upozornení na nebezpečenstvá, ktoré súvisia s popísanou činnosťou a pri ktorých je nebezpečenstvo ohrozenia osôb.

Pozor

Budete upozornení na nebezpečenstvá, ktoré súvisia s popísanou činnosťou a ktoré môžu spôsobiť poškodenie náradia.

Upozornenie

Označuje dôležité informácie a tipy na používanie.

Montáž

Na konci návodu na obsluhu alebo ako priložený list je na obrázkoch vyobrazená montáž náradia.

Pokyn k likvidácii

Príslušné zvyšky obalu, použité náradie atď. zlikvidujte podľa miestnych predpisov.

Funkcia

Náradie vedte rukou cez upravovanú plochu trávy. Rezacie ústrojenstvo je poháňané benzínovým motorom. Pracovná hlávka sa určuje centrálnou pomocou nastavenia výšky.

Vertikutácia

Rezacie ústrojenstvo vykonáva kruhový pohyb a reže vrstvu plsti vytvorenú machom, lišajníkmi a burinou a dopravuje vertikutačný materiál von alebo do lapača trávy. Počas vertikutácie prenikajú nože vertikutátora do zeme a tým sa postarajú o nakyprenie a lepší príjem živín trávniku.

Odporúčame vykonávať vertikutáciu trávniku na jar (apríl/máj) a na jeseň (október).

Prevzdušňovanie (s voliteľným prevzdušňovacím hriadeľom):

Rezacie ústrojenstvo (prevzdušňovací hriadeľ) vykonáva kruhový pohyb a prečesáva trávnik, príp. ľahko machom zarastené plochy.

Odstránený mach bude transportovaný von alebo do lapača trávy.

Počas prevzdušňovania bude povrch trávniku narušený, tým môže voda lepšie odtekať a uľahčí sa príjem kyslíka.

V prípade potreby odporúčame vykonávať prevzdušňovanie počas celého vegetačného obdobia.

Obsluha

Dodržiavajte aj pokyny v príručke motora.

Nebezpečenstvo

Úraz

- Pri vertikutácii sa v blízkosti náradia nikdy nesmú zdržiavať žiadne osoby, najmä deti alebo zvieratá. Nebezpečenstvo poranenia odmrštenými kameňmi alebo inými predmetmi.

Pád

- Ved'te náradie len krokovým tempom.
- Pri vertikutácii na príkrych svahoch sa môže náradie prevrátiť a Vy sa môžete poraniť. Ved'te náradie len priečne ku svahu, nikdy smerom hore a nadol. Nevykonávajte vertikutáciu na svahoch so sklonom väčším ako 20%.
- Bud'te najmä opatrní pri zmene smeru jazdy a vždy dbajte na bezpečný postoj.
- Bud'te najmä opatrní, ak tiahnete náradie späť k sebe.
- Pri vertikutácii v medznych oblastiach hrozí nebezpečenstvo poranenia. Vertikutácia v blízkosti okrajov, živých plotov alebo príkrych úbočí je nebezpečná. Dodržiavajte pri vertikutácii bezpečnú vzdialenosť.
- Pri vertikutácii vlhkej trávy môže náradie vplyvom zníženej príľnavosti pôdy skĺznuť a Vy môžete spadnúť. Vykonávajte vertikutáciu iba vtedy, ak je tráva suchá.
- Pracujte iba za denného svetla alebo pri dobrom umelom osvetlení.
- Nepoužívajte náradie za zlých poveternostných podmienok, ako napr. nebezpečenstvo dažďa alebo búrky.

Poranenie

- Dodržiavajte vždy bezpečnú vzdialenosť k obiehajúcemu nástroju, ktorá je daná vodiacimi madlami.
- Pracovná oblasť obsluhy sa počas prevádzky nachádza za vodiacim madlom.

- Nedávajte nikdy ruky alebo nohy na rotujúce diely alebo pod ne.
- Pri štartovaní náradia sa nesmiete nikdy postaviť pred vyhadzovacie otvory.
- Po vypnutí motora rezacie ústrojenstvo ešte niekoľko sekúnd dobieha. Majte ruky a nohy v dostatočnej vzdialenosti.
- Zastavte motor a počkajte až sa zastaví rezací nástroj:
 - ak sa náradie musí sklopiť,
 - pri preprave cez iné plochy než tráva.
- Zastavte motor a stiahnite koncovku zapaľovacieho kábla, aby sa zabránilo neúmyselnému naštartovaniu motora:
 - skôr ako budete odstraňovať upchatie a blokovanie vo vyhadzovaní;
 - skôr ako budete vertikutátor kontrolovať, čistiť, nastavovať alebo vykonávať práce na náradí;
 - ak bolo zasiahnuté cudzie teleso. Skontrolujte vertikutátor z hľadiska poškodenia a pri poškodení vyhľadajte odbornú dielňu.
 - ak začne náradie neobvykle vibrovať: Okamžite náradie skontrolujte.
- Nikdy nezdvíhajte alebo nenoste náradie za chodu motora.
- Pri zložení lapača trávy sa môžete Vy alebo iné osoby poraniť odmršteným vertikutačným materiálom alebo cudzími predmetmi. Nikdy nevyprázdňujte lapač trávy za chodu motora. Vypnite náradie.
- Skontrolujte terén, na ktorom bude náradie nasadené a odstráňte všetky predmety, ktoré sa môžu zachytiť a odmrštiť.
- Ak bude cudzie teleso (napr. kameň) zasiahnuté rezacím nástrojom alebo ak začne náradie neobvykle vibrovať: okamžite zastavte motor a stiahnite koncovku zapaľovacieho kábla. Pred ďalšou prevádzkou nechajte náradie preskúšať v odbornej dielni na poškodenie.

- Nikdy náradie neštartujte, ak sú obidve predné kolesá v pracovnej polohe. Rezacie ústrojenstvo má dotyk so zemou a náradie sa môže uviesť do pohybu.

Zadusenie

- Nebezpečenstvo zadusenia kyslíčnikom uhoľnatým. Nechajte spaľovací motor bežať len vonku.

Nebezpečenstvo výbuchu a požiaru

- Benzínové pary sú výbušné a benzín je vysoko zápalný.
- Naplňte palivo pred naštartovaním motora. Za chodu motora alebo pri ešte horúcom motore majte palivovú nádrž uzatvorenú.
- Dopĺňajte palivo iba pri vypnutom a vychladnutom motore. Vyvarujte sa otvoreného ohňa, tvorbe iskier a nefajčite. Tankujte náradie iba vonku.
- Neštartujte motor, ak palivo pretieklo. Odsuňte náradie z plochy znečistenej palivom a počkajte, až výpary paliva vyprchajú.
- Aby sa zabránilo požiaru, udržiavajte prosím nasledujúce diely bez trávy a unikajúceho oleja:
 - Motor,
 - výfuk,
 - palivovú nádrž.

Pozor

Poškodenia na náradí

- Kamene, povaľujúce sa vetvy alebo podobné predmety môžu spôsobiť poškodenie náradia a jeho funkčnosti. Pred každým nasadením odstráňte z pracovnej oblasti pevné predmety.
- Prevádzkujte náradie len v bezchybnom stave. Pred každým prevádzkovaním vykonajte optickú kontrolu. Skontrolujte najmä bezpečnostné zariadenie, ovládacie prvky a skrutkové spojenia z hľadiska poškodenia a pevného utiahnutia. Pred prevádzkovaním vymeňte poškodené diely.
- Používajte náradie iba na krátko pokosenej, suchej trávnej ploche. Výška trávnik má činiť cca 4–5 cm.

Prevádzkové doby

Dodržiavajte národné/komunálne predpisy týkajúce sa doby používania (resp. sa informujte u Vášho príslušného úradu).

Údaje o pozícii

Pri údajoch o pozícii na náradí (napr. vľavo, vpravo) vychádzame vždy s pohľadu od vodiaceho madla v pracovnom smere náradia.

1. Príprava náradia

Pozor

Z prepravných dôvodov sa náradie dodáva bez motorového oleja.

– Z tohto dôvodu naplňte pred prvým uvedením do prevádzky motorový olej, pozri príručka motora.

- Natankujte bezolovnatý benzín (pozri príručka motora).
- Nikdy nenaplňujte nádrž tak aby pretiekla, ale najviac 2 cm pod spodnú hranu plniaceho hrdla.
- Palivovú nádrž spoľahlivo uzatvorte.

2. Zavesenie lapača trávy

(možnosť voľby podľa modelu)

Obrázok 2

- Nadvihnite deflektor vyhadzovacej koncovky a zaveste lapač trávy.

3. Nastavenie pracovnej hĺbky

Obrázok 3

Pozor

Pre prvú prevádzku sa musí správne nastaviť pracovná hĺbka. Páka pre nastavenie výšky sa môže nastaviť len do prvej polohy nastavenia pracovnej hĺbky (poloha 1).

Upozornenie

Vplyvom opotrebenia nožov/prevzdušňovacích pružných prstov je potrebné neskôr znovu nastaviť pracovnú hĺbku. Optimálna pracovná hĺbka je dosiahnutá, keď nože/prevzdušňovacie pružné prsty rezacieho ústrojenstva zasahujú do pôdy 2–3 mm.

Príliš veľká pracovná hĺbka môže mať za následok preťaženie náradia a spôsobiť poškodenia. Dbajte preto na správne nastavenie pracovnej hĺbky.

- Nastavte páku pre nastavenie výšky (podľa vyhotovenia) podľa opotrebovania. Nastavenia 2, 3, 4 a 5 sú potrebné iba po opotrebovaní nožov/prevzdušňovacích pružných prstov. Podľa opotrebovania nastavujte stupňovito nižšie, počínajúc u 2.

4. Naštartovanie motora

Dodržiavajte aj pokyny v príručke motora.

Nebezpečenstvo

Majte ruky a nohy v dostatočnej vzdialenosti od rezacieho ústrojenstva.

Pozor

Skôr ako motor naštartujete, vypnite spojku všetky rezacie nástroje a pohony. Pri štartovaní náradie nenakláňajte.

- Náradie odstavte na rovnej ploche s pokiaľ možno krátkou trávou alebo skoro bez trávy.

Vykonalenie nastavenia

Obrázok 5

Pokyny k plynovej páke

Podľa vyhotovenia sa plynová páka (obrázok 5) nachádza na motore alebo vodiacom držadle náradia.

- Otvorte benzínový kohút (ak je k dispozícii – pozri príručka motora).

Upozornenia k motoru

- Dodržiavajte informácie v príručke motora.
- Aj u teplého motora môže byť eventuálne potrebné, stlačiť Choke (sýtič), prípadne Primer.

Naštartovanie so studeným motorom

- Nastavte plynovú páku do polohy  (náradie so sýtičom (Choke)) – obrázok 5a

alebo

- nastavte plynovú páku do polohy  /Max/Run a 1–3x silne stlačte Primer (náradie bez sýtiča) – obrázok 5b/c

alebo

- nastavte plynovú páku do polohy  /Max/Run a nastavte páku sýtiča (na motore) na “Choke”/|\| – obrázok 5b/d.

Naštartovanie s teplým motorom

- Nastavte plynovú páku do polohy  /Max/Run.

Naštartovanie motora

- Nastavte prepravnú páku do prepravnej polohy  , aby sa rezacie ústrojenstvo nedotýkalo zeme (obrázok 9b).
- Postavte sa za náradie.
- Potiahnite pomaly za rukoväť tiahla štartéra, až je citeľný odpor, potom ju rýchlo a silno zatiahnite. Rukoväť tiahla štartéra nepúšťajte rýchlo naspäť, ale vracajte ju pomaly – obrázok 5e.

Nastavenie po naštartovaní motora

- Nastavte páku sýtiča (podľa vyhotovenia) späť do polohy  /Max/Run/|\|.
- Nastavte plynovú páku na želané otáčky motora.

Upozornenie

Pre vertikutáciu vždy nastavujte plynovú páku na plný plyn  /Max/Run. Ďalšie informácie týkajúce sa obsluhy motora môžete prevziať z príručky motora.



5. Zastavenie motora

Obrázok 7

- Uvoľnite ovládací strmeň, aby ste rezacie ústrojenstvo vypnuli.
- Nastavte plynovú páku do polohy  /Stop.

6. Vertikutácia/prevzdušňovanie

Obrázok 6

- Naštartujte, ako je uvedené, motor.
- Pritiahnite ovládací strmeň (obrázok 6a):
 - Pritiahnite a držte blokovaciu páku.
 - Pritiahnite a držte ovládací strmeň.
 - Pustite blokovaciu páku. Rezacie ústrojenstvo je v chode.
- Prestavte prepravnú páku z prepravnej polohy  do pracovnej polohy  – obrázok 4.

i Upozornenie

Prostredníctvom kontaktu rezacieho ústrojenstva so zemou sa náradie uvedie do pohybu.

- Vedte náradie v rovnobežných pásoch (obrázok 6b).
- Na zastavenie rezacieho ústrojenstva pustíte ovládací strmeň (obrázok 6c). Rezacie ústrojenstvo sa po krátkej dobe zastaví.

7. Zloženie a vyprázdnenie lapača trávy

(možnosť voľby podľa modelu)

Obrázok 8

- Zastavte motor a počkajte, až sa zastaví.
- Nadvihnite deflektor vyhadzovacej koncovky a lapač trávy vyveste.
- Vyprázdnite jeho obsah.

8. Práca bez lapača trávy

Keď zložíte lapač trávy, sklopí sa deflektor vyhadzovacej koncovky nadol. Pri práci bez lapača trávy bude vertikutáčny materiál vyhadzovaný priamo smerom nadol.

9. Po ukončení práce

- Zastavte motor.
- Počkajte, až sa všetky pohyblivé diely úplne zastavia a motor je vychladnutý.
- Nastavte prepravnú páku do prepravnej polohy .
- Uzatvorte benzínový kohút (ak je k dispozícii - pozri príručka motora).
- Stiahnite koncovku zapalovacieho kábla na motore.
- Vyprázdnite lapač trávy.

i Upozornenie

Odstavte náradie v zatvorených priestoroch iba s vychladnutým motorom.

10. Montáž prevzdušňovacieho hriadeľa (možnosť voľby podľa modelu)

Tento pracovný krok bude popísaný v odseku "Údržba/čistenie".

Pokyny pre vertikutáciu/prevzdušňovanie

Aby bola koreňová oblasť trávniku na jar silnejšie prevzdušnená a mladá tráva mohla zdravo rásť, je v tejto dobe potrebné vykonávať vertikutáciu trávy častejšie ako v lete.

Vertikutácia trávniku

- na jar častejšie,
- v lete podľa potreby,
- u trávnikov, ktoré majú veľa tieňa, častejšie aj v lete.

Prevzdušňovanie trávniku

- v prípade potreby počas celého vegetačného obdobia.

Vykonávajúce vertikutáciu/prevzdušňovanie trávniku iba pri dĺžke trávy do 4 cm. Pokiaľ tráva prekročila túto dĺžku, mali by ste trávnik pred vertikutáciou/prevzdušňovaním pokosiť.

Upravené miesta zavlažte a pohnojte, aby tráva mohla rýchlejšie dorastať.

Preprava**⚠ Pozor**

Rezacie ústrojenstvo a náradie sa môžu poškodiť, ak pohybujete náradím pri vypnutom motore napr. cez pevné cesty. Zabráňte každému dotyku rezacieho ústrojenstva so zemou. Vedte náradie vždy v naklonenej polohe a len na zadných kolesách (obrázok 9a), resp. keď sú predné kolesá v prepravnej polohe (obrázok 9b). Náradie nikdy nezdvíhajte alebo nenoste bez zastavenia motora a stiahnutia koncovky zapalovacieho kábla.

Nastavenie predných kolies do prepravnej polohy

Obrázok 9b

- Nastavte prepravnú páku (1) smerom dozadu do polohy .

Krátke úseky cesty ručne

- Zastavte motor.
- Nakloňte náradie ľahko smerom dozadu tak, aby boli voľné predné kolesá (obrázok 9a), resp. nastavte predné kolesá do prepravnej polohy, aby sa rezacie ústrojenstvo nedotýkalo zeme (obrázok 9b).
- Posunujte náradie.

Pomocou vozidla**⚠ Nebezpečenstvo**

Pred každou prepravou zastavte motor a nechajte ho vychladnúť. Stiahnite koncovku zapalovaciej sviečky.

Neprepravujte náradie v sklopenej polohe.

Pri preprave náradia na vozidle alebo vo vozidle ho dostatočne zaistite proti nechcenému pošmyknutiu. Prepravujte náradie len s prázdnu palivovou nádržou. Uzáver palivovej nádrže musí byť pevne zatvorený.

Obrázok 10

- Na lepšie uloženie môžete vodiace madlá sklopiť dokopy.

Údržba/čistenie**⚠ Nebezpečenstvo**

Na ochranu pred poranením pred všetkými prácami na náradí

- zastavte motor,
- počkajte, až sa úplne zastavia všetky pohyblivé diely a motor je vychladnutý,
- stiahnite koncovku zapalovacieho kábla na motore, aby nebolo možné jeho neúmyselné naštartovanie,
- dodržiavajte dodatočné bezpečnostné pokyny v príručke motora.

⚠ Pozor

Nakláňajte náradie iba tak, aby zapalovacia sviečka smerovala nahor, tým nedôjde k žiadnemu poškodeniu motora vplyvom paliva alebo oleja.

Údržba**⚠ Nebezpečenstvo**

Na ochranu pred poranením rezacím ústrojenstvom, nechajte všetky práce, ako je výmena alebo prebrúsenie jednotlivých rezacích nožov/prevzdušňovacích pružných prstov, vykonať v odbornej dielni (sú potrebné špeciálne nástroje).

**Pozor**

Dodržiavajte predpisy pre údržbu v príručke motora. Na konci sezóny nechajte náradie v odbornej dielni preskúšať a vykonať jeho údržbu.

**Pozor****Ohrozenie životného prostredia motorovým olejom.**

Pri výmene oleja odovzdajte zachytený použitý olej v zberní použitého oleja alebo v podniku pre likvidáciu odpadkov.

Po prvých 2–5 prevádzkových hodinách

- Vymeňte olej, pozri priložená príručka motora.

Raz za sezónu

- Vymeňte olej, pozri priložená príručka motora.
- Namažte kĺbové body a otočnú pružinu na deflektore vyhadzovacej koncovky.
- Na konci sezóny nechajte náradie v odbornej dielni preskúšať a vykonať jeho údržbu.

Čistenie**Pozor**

Po každej prevádzke náradie očistite. Nečistenie náradia vedie k poškodeniu materiálov a funkcie. Nepoužívajte na čistenie vysokotlakový čistič.

Čistenie lapača trávy

Najjednoduchšie je čistenie vykonávané priamo po vertikutácii.

- Zložte a vyprázdňte lapač trávy.
- Lapač trávy je možné vyčistiť silným prúdom vody (záhradnou hadicou).
- Pred nasledujúcim používaním nechajte lapač trávy dôkladne uschnúť.

Čistenie vertikutátora**Nebezpečenstvo**

Pri prácach na rezacom ústrojenstve sa môžete poraniť. Používajte pre svoju ochranu pracovné rukavice.

Čistite náradie pokiaľ je to možné vždy priamo po vertikutácii.

- Vyčistite rezací priestor kefov, metličkou alebo handrou.

- Postavte náradie na kolesá a odstráňte všetky viditeľné zvyšky trávy a nečistoty.

Výmena vertikutačného/prevzdušňovacieho hriadeľa**Nebezpečenstvo**

Pri prácach na rezacom ústrojenstve sa môžete poraniť. Používajte pre svoju ochranu pracovné rukavice.

**Pozor**

Používajte len originálne, výrobcom schválené vertikutačné/prevzdušňovacie hriadele.

Obrázok 11

- Zastavte motor a nechajte ho vychladnúť.
- Stiahnite koncovku zapaľovacej sviečky.
- Zložte lapač trávy (voliteľný).
- Podľa typu motora náradie vpredu alebo vzadu trochu nadvihnite – zapaľovacia sviečka musí smerovať nahor.

**Upozornenie**

Nedvíhajte príliš vysoko – z palivovej nádrže môže vytečť palivo. Prípadne predtým palivo vypustíte.

- Demontáž vertikutačného hriadeľa (a), resp. prevzdušňovacieho hriadeľa (b):
 - Otvorte pridržiavací strmeň (c).
 - Otvorte polovicu ložiskovej panvy (d).
 - Vysuňte kompletný hriadeľ smerom doprava z šesťhranného uchytenia (e) vytiahnite smerom nadol.
- Montáž vertikutačného hriadeľa (a), resp. prevzdušňovacieho hriadeľa (b):
 - Zasuňte kompletný hriadeľ smerom zdola trochu do šesťhranného uchytenia (e) a nasadte a držte ložisko hriadeľa (g) v polovici ložiskovej panvy (f).
 - Zatvorte polovicu ložiskovej panvy (d).
 - Zatvorte pridržiavací strmeň (c). Dbajte na správne zaskočenie!
- Skontrolujte správne usadenie vertikutačného/prevzdušňovacieho hriadeľa.

Odstavenie**Nebezpečenstvo výbuchu a požiaru.**

Nikdy neuskladňujte náradie s palivom (benzínom) v nádrži v priestoroch, v ktorých pary paliva môžu prísť do kontaktu s otvoreným ohňom alebo iskrami.

**Pozor**

Poškodenie materiálov na náradí. Náradie uskladňujte (s vychladnutým motorom) iba v čistých a suchých priestoroch. Pri dlhom skladovaní, napr. v zime, vykonajte ochranu proti hrdzi.

Po sezóne alebo ak sa nebude náradie používať dlhšie ako jeden mesiac,

- vypustíte palivo do vhodnej nádoby a motor odstavte podľa popisu v príručke motora.

**Pozor**

Vypúšťajte palivo iba vonku.

- Vyčistite náradie a lapač trávy,
- Na ochranu proti hrdzi utrite všetky kovové diely naolejovanou handrou (olej bez prísady živíc) alebo ich nastriekajte striekacím olejom.

Záruka

V každej krajine platia záručné ustanovenia vydané našou spoločnosťou alebo dovozcom. Poruchy vzniknuté na Vašom náradí odstránime v rámci záruky bezplatne, pokiaľ by bola príčinou chyba materiálu alebo výrobná chyba. V záručnom prípade sa prosím obráťte na Vášho predajcu alebo najbližšiu pobočku.

Informácia k motoru

Výrobca motora ručí za všetky problémy týkajúce sa motora, vzhľadom na výkon, meranie výkonu, technické údaje, záruku a servis. Blížšie informácie nájdete v samostatnej priloženej príručke majiteľa/obsluhy výrobcu motora.

Lokalizácia a odstránenie porúch

Poruchy pri prevádzke Vášho vertikutátora majú často jednoduché príčiny, ktoré by ste mali znať a čiastočne ich mohli odstrániť sami. V prípade pochybností Vám rada ďalej pomôže Vaša odborná dielňa.

Problém	Možná(é) príčina(y)	Odstránenie
Tiahlo štartéra sa nedá vytiahnuť.	Porucha motora.	Vyhľadajte odbornú dielňu.
Motor nenaskočí.	Plynová páka nie je v správnej polohe.	Nastavte plynovú páku do polohy \ / CHOKE (pri studenom motore). Nastavte plynovú páku do polohy ↻ /Max/ Run alebo START (pri teplom motore).
	V nádrži nie je žiadne palivo.	Naplňte nádrž čistým, čerstvým palivom.
	Nie je nasadená koncovka zapalovacieho kábla.	Nasadte koncovku zapalovacieho kábla.
	Znečistená alebo chybná zapalovacia sviečka, nesprávna vzdialenosť elektród.	Vymontujte, skontrolujte, vyčistite zapalovaciu sviečku, v prípade potreby ju vymeňte; nastavte vzdialenosť elektród (pozri príručka motora).
	Staré alebo znečistené palivo.	Nahradte za čerstvé palivo.
	Znečistený vzduchový filter.	Vyčistite vzduchový filter (pozri príručka motora).
	Pri spúšťaní studeného motora nebol stlačený Primer/Choke.	Stlačte Primer/Choke (pozri príručka motora).
Pokles otáčok.	Príliš veľká pracovná hĺbka.	Zvoľte menšiu pracovnú hĺbku.
	Príliš vysoká tráva.	Pred vertikutáciou trávu pokoste.
	Upchatý vyhadzovací kanál.	Stiahnite koncovku zapalovacieho kábla, odstráňte upchatie.
	Znečistený vzduchový filter.	Vyčistite vzduchový filter (pozri príručka motora).
Zlý výsledok vertikutácie.	Príliš malá pracovná hĺbka.	Nastavte väčšiu pracovnú hĺbku.
	Opotrebované rezacie ústrojenstvo.	Nechajte rezacie ústrojenstvo vymeniť v odbornej dielni.
Vertikutačný materiál ostáva ležať/lapač trávy nie je plný.	Plný/znečistený lapač trávy.	Odstavte vertikutátor, vyprázdňte resp. vyčistite lapač trávy.
	Upchatý vyhadzovací kanál.	Stiahnite koncovku zapalovacieho kábla, vyčistite vyhadzovací kanál.
Nezvyklé hluky (chrčanie, rachotanie, klepanie).	Uvoľnenie skrutiek, matic alebo iných upevňovacích dielov.	Diely upevnite. Ak sa hluky neodstránia, vyhľadajte odbornú dielňu.
Otrasy, vibrácie.	Poškodené rezacie ústrojenstvo, ohnuté.	Motor okamžite vypnite. Nechajte rezacie ústrojenstvo vymeniť v odbornej dielni.
	Uvoľnené uchytenie motora.	Motor okamžite vypnite. Nechajte motor upevniť v odbornej dielni.



WOLF-Garten ist eine Marke der MTD Products Aktiengesellschaft
WOLF-Garten is a trademark of MTD Products Aktiengesellschaft

Industriestraße 23 · 66129 Saarbrücken · Germany
Fon/Phone +49 6805 79 – 202 · Fax +49 6805 79 – 442
www.wolf-garten.com · info@wolf-garten.com